

Описание:

Насосно-смесительный блок DN 25 для децентрализованного регулирования температуры подачи панельного отопления и для разделения первичного и вторичного контура в комбинации с гребенкой из нержавеющей стали Oventrop.

Состоит из:

- насоса с частотным регулированием
- теплообменника, манометра, предохранительного клапана
- регулирующего вентиля „Нусосоп НТЗ“
- мембранного расширительного бака
- терморегулятора с погружным датчиком
- соединений и крепежа

Блок смонтирован и проверен на герметичность.

Технические параметры:

Макс рабочее давление p первичного контура: 6 бар
 Макс. рабочее давление p вторичного контура: 3 бар
 Мембранный предохранительный клапан: 3 бар
 Макс. рабочая температура t первичного контура: 90 °C
 Макс. рабочая температура t вторичного контура: 50 °C
 Диапазон настройки терморегулятора: 20-50 °C

Теплообменник:

Мощность 14 кВт: 14 пластин
 Материал: нержавеющая сталь 1.4401/
 меднопаяный

Мощность задана при определенных параметрах температуры в первичном контуре (70/50 °C) и вторичном контуре (40/50 °C).

Мембранный расширительный бак:

Объем: 3 л
 Коррозиоустойчивость: внутреннее покрытие

Среда: не агрессивные жидкости (напр., вода и водогликолевые смеси по VDI 2035). Не подходит для пара, маслосодержащих и агрессивных сред.

Исполнения:

(с энергоэффективным насосом Wilo Yonos Para)
 (с насосом Wilo E 15/1-5)

Артикул №:

115 10 65
 115 10 60

Описание, функции

Насосно-смесительный блок „Regufloor HX“ применяется для регулирования температуры подачи панельного отопления и с помощью теплообменника позволяет разделить систему отопления (первичный контур) и контур панельного отопления (вторичный контур). При этом можно использовать трубы без антидиффузионного слоя, которые напр., были проложены в старой системе. И наоборот, предотвращается возможность попадания продуктов коррозии из контура котла в контур панельного отопления. Также контур панельного отопления (вторичный контур) может работать с водогликолевой смесью, напр., при отоплении уличных площадок. Регулирующий вентиль в первичном контуре регулирует настроенную температуру подачи. Контроль температуры происходит с помощью погружного датчика во вторичном контуре.

Насос с частотным регулированием изменяет напор в соответствии с реальным теплоснабжением.

Размеры:

Глубина насосно-смесительного блока внутри монтажного шкафа составляет ок. 160 мм от переднего края насоса до задней стенки шкафа (с учетом монтажных шин, см. рис.). Эту глубину следует учитывать при установке монтажного шкафа (соответственно выдвинуть раму).

Указание по монтажу:

При монтаже насосно-смесительного блока на гребенку из нержавеющей стали „Multidis SF“ соблюдать правильное направление теплоносителя, см. рис. (направление теплоносителя).

Подающий трубопровод на насосно-смесительном блоке всегда находится сверху. Обратный трубопровод всегда находится снизу.

При поставке насосно-смесительный блок имеет левое подключение. Если повернуть блок в вертикальной плоскости, то возможно правое подключение.

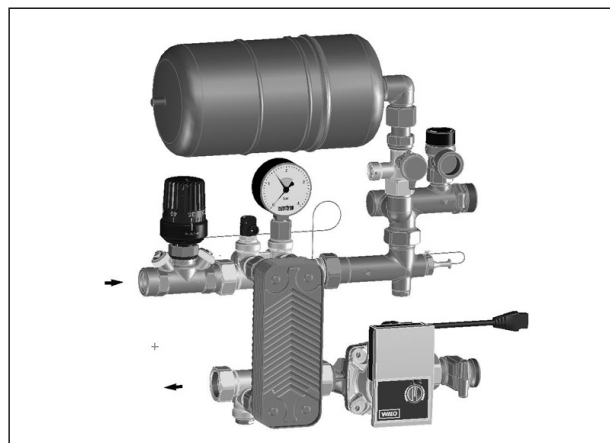

„Regufloor HX“

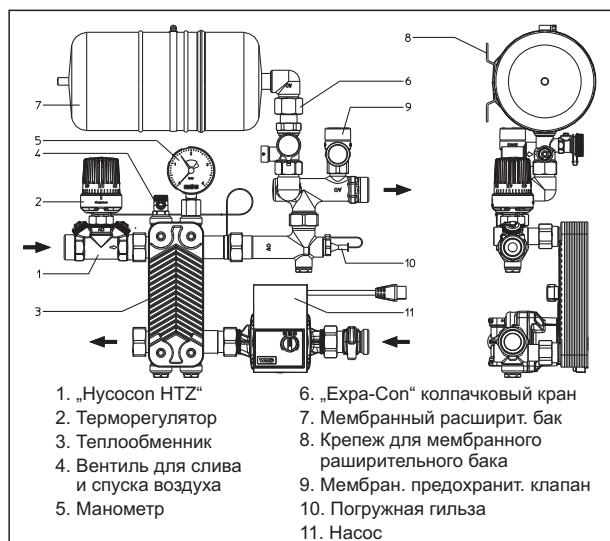

Обзор

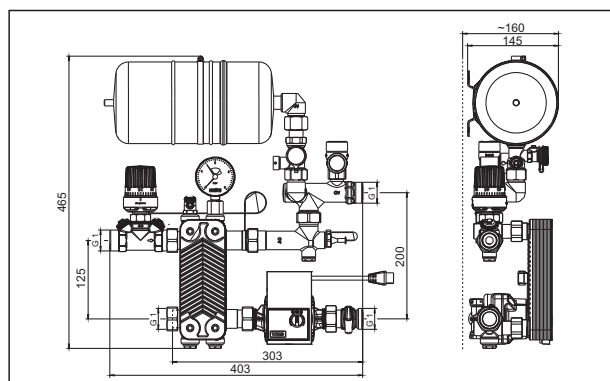

Размеры

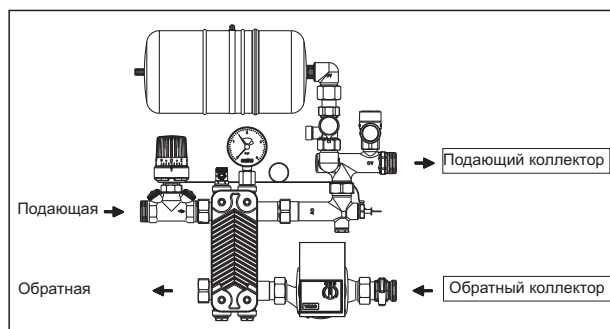

Направление теплоносителя

Диаграмма потерь давления:



Диаграмма теплообменника

Макс. объем системы исходя из объема расширительного бака (объем 3 л) в зависимости от температуры подачи Пересчет макс. объема системы на возможную суммарную длину трубы в зависимости от ее диаметра. Объем воды в расширительном баке составляет 0,6 л (соответств. 20% от объема расширительного бака (3 л), по DIN 12828 дополнение D.2).

| Темп-ра подачи | V _{макс} | 17 x 2 | 16 x 2 | 14 x 2 |
|----------------|-------------------|--------|--------|--------|
| 30 °C | 220 л | 1655 м | 1945 м | 2800 м |
| 35 °C | 150 л | 1130 м | 1325 м | 1905 м |
| 40 °C | 115 л | 865 м | 1015 м | 1460 м |
| 45 °C | 90 л | 675 м | 795 м | 1145 м |
| 50 °C | 80 л | 600 м | 705 м | 1015 м |
| 55 °C | 60 л | 450 м | 530 м | 760 м |

Пример:

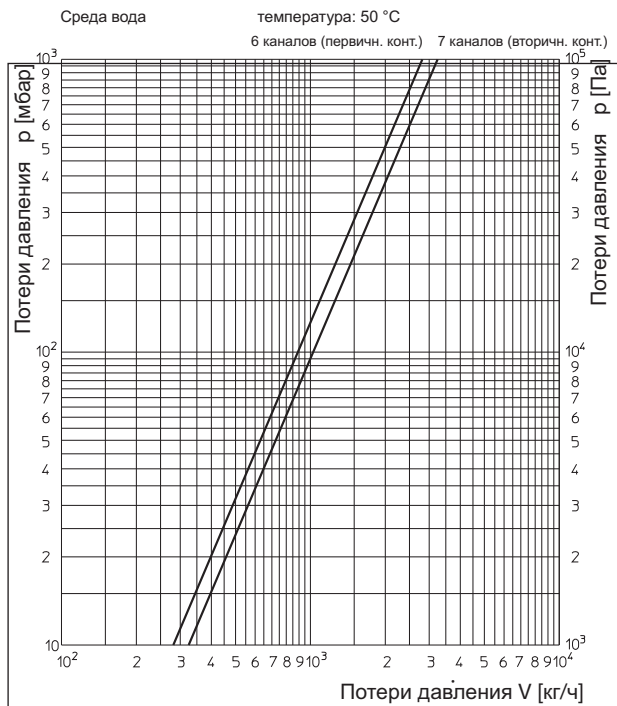
Дано:

Суммарная тепловая нагрузка панельного отопления
 Перепад температуры (насос первичного контура)
 Перепад давления (насос первичного контура)
 Потери давления в контуре котла (первичный контур)

Q = 7000 Вт
 Δt = 10 K (45/35 K)

Δp = 300 мбар

Δp = 200 мбар

Решение:
 расход

$$q_m = \frac{Q}{(c \times \Delta t)}$$

$$q_m = \frac{7000}{(1,163 \times 10)} \frac{\text{кг}}{\text{ч}}$$

$$q_m = 602 \frac{\text{кг}}{\text{ч}}$$

Потери давления в теплообменнике Δp = 45 мбар

(из диаграммы теплообменника)

Потери давлен. „Нусосоп НТЗ“ Δp = 300 - (200 + 45) мбар

Δp = 55 мбар

Настройка на „Нусосоп НТЗ“ 2,5 оборота

(из диаграммы „Нусосоп НТЗ“)

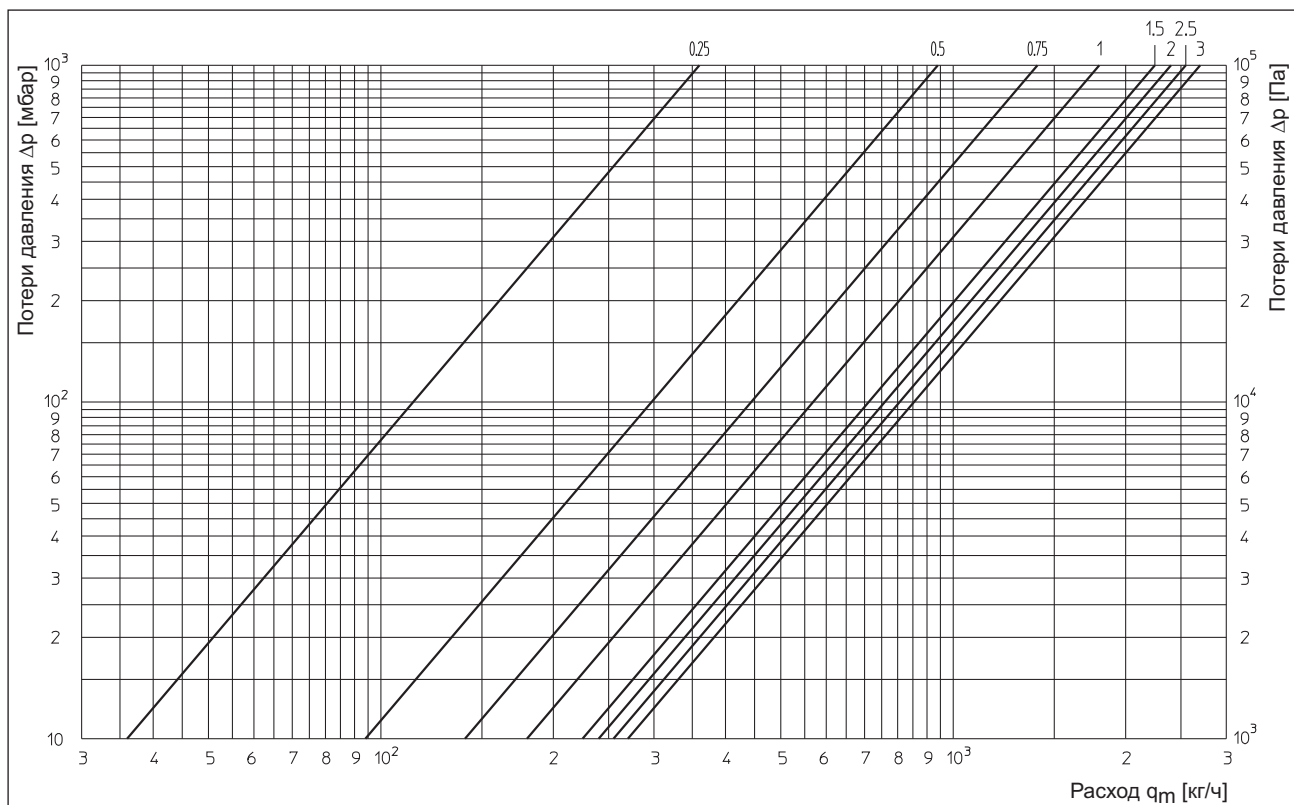

Диаграмма „Нусосоп НТЗ“

Сохраняется право на технические изменения.

Раздел каталога 2
 ti 200-0/10/MW
 Издание 2014