

Инструкция по монтажу и сервисному обслуживанию

для специалистов

VIESSMANN

Vitocom 100

Тип GSM2

Телекоммуникационный интерфейс для дистанционного управления и контроля отопительной установки через сеть мобильной связи

Указания относительно области действия инструкции см. на последней странице.

 **Boiler-Gas.ru**
Перейти на сайт

VITOCOM 100



Указания по технике безопасности



Во избежание опасных ситуаций, физического и материального ущерба просим строго придерживаться данных указаний по технике безопасности.

Указания по технике безопасности



Опасность

Этот знак предупреждает об опасности причинения физического ущерба.



Внимание

Этот знак предупреждает об опасности материального ущерба и вредных воздействий на окружающую среду.

Указание

Сведения, которым предшествует слово "Указание", содержат дополнительную информацию.

Целевая группа

Данная инструкция предназначена исключительно для аттестованных специалистов.

- Работы на газовом оборудовании разрешается выполнять только специалистам по монтажу, имеющим на это допуск ответственного предприятия по газоснабжению.
- Электротехнические работы разрешается выполнять только специалистам-электрикам, уполномоченным на выполнение этих работ.
- Первый ввод в эксплуатацию должен осуществляться организацией, смонтировавшей установку, или авторизованным ею специалистом.

Необходимо соблюдать следующие предписания

- Государственные предписания по монтажу
- Законодательные предписания по охране труда
- Законодательные предписания по охране окружающей среды
- Требования организаций по страхованию от несчастных случаев на производстве
- Соответствующие правила техники безопасности согласно DIN, EN, DVGW, TRGI, TRF и VDE
 - Ⓐ ÖNORM, EN, ÖVGW-TR Gas, ÖVGW-TRF и ÖVE
 - Ⓢ SEV, SUVA, SVGW, SVTI, SWKI, VKF и директивы EKAS 1942: сжиженный газ, часть 2

Указания по технике безопасности при работах на установке

Работы на установке

- При использовании газового топлива закрыть запорный газовый кран и защитить его от случайного открытия.
- Обесточить установку, например, с помощью отдельного предохранителя или главным выключателем и проверить отсутствие напряжения.
- Принять меры по предотвращению повторного включения установки.



Опасность

Горячие поверхности могут вызвать ожоги.

- Перед проведением техобслуживания и сервисных работ прибор необходимо выключить и дать ему остынуть.
- Не прикасаться к горячим поверхностям водогрейного котла, горелки, системы удаления продуктов сгорания и трубопроводов.



Внимание

Электростатические разряды могут стать причиной повреждения электронных компонентов.

Перед выполнением работ прикоснуться к заземленным предметам, например, к отопительным или водопроводным трубам, чтобы отвести статический заряд.

Ремонтные работы



Внимание

Ремонт элементов, выполняющих защитную функцию, не допускается из соображений эксплуатационной безопасности установки. Неисправные элементы должны быть заменены оригинальными деталями производства Viessmann.

Дополнительные элементы, запасные и быстроизнашивающиеся детали



Внимание

Запасные и быстроизнашивающиеся детали, не прошедшие испытание вместе с установкой, могут ухудшить эксплуатационные характеристики. Монтаж не имеющих допуска элементов, а также неразрешенные изменения и переоборудования могут отрицательным образом повлиять на безопасность установки и привести к отмене гарантийных обязательств производителя.

При замене следует использовать исключительно оригинальные детали производства Viessmann или запасные детали, разрешенные к применению фирмой Viessmann.

Указания по технике безопасности (продолжение)**Указания по технике безопасности при эксплуатации установки****При запахе газа****Опасность**

При утечке газа возможны взрывы, следствием которых могут стать тяжелейшие травмы.

- Не курить! Не допускать открытого огня и искрообразования. Категорически запрещается пользоваться выключателями освещения и электроприборов.
- Закрывать запорный газовый кран.
- Открыть окна и двери.
- Вывести людей из опасной зоны.
- Находясь вне здания, известить уполномоченное специализированное предприятие по газо- и электроснабжению.
- Находясь в безопасном месте (вне здания), отключить электропитание здания.

При обнаружении запаха продуктов сгорания**Опасность**

Продукты сгорания могут стать причиной опасных для жизни отравлений.

- Вывести отопительную установку из эксплуатации.
- Проветрить помещение, в котором находится установка.
- Закрывать двери в жилые помещения, чтобы предотвратить распространение газообразных продуктов сгорания.

Действия при утечке воды из устройства**Опасность**

При утечке воды из устройства существует опасность удара электрическим током. Выключить отопительную установку с использованием внешнего разъединяющего устройства (например, предохранительная коробка, домовый распределитель энергии).

Системы удаления продуктов сгорания и воздух для горения

Необходимо удостовериться, что системы удаления продуктов сгорания исправны и не могут быть загромождены, например, скопившимся конденсатом или вследствие воздействия прочих внешних факторов. Обеспечить достаточный приток воздуха для сгорания.

Пользователи установки должны быть проинформированы о том, что какие-либо последующие изменения строительных условий недопустимы (например, прокладка линий, обшивки или перегородки).

**Опасность**

Негерметичные или засоренные системы удаления продуктов сгорания, а также недостаточная подача воздуха для горения могут стать причинами опасных для жизни отравлений угарным газом, содержащимся в продуктах сгорания.

Обеспечить должное функционирование системы удаления продуктов сгорания. Отверстия, используемые для подачи воздуха для горения, должны быть выполнены без возможности запыления.

Вытяжные устройства

При эксплуатации приборов с выводом уходящего воздуха в атмосферу (вытяжной колпак, вытяжные устройства, кондиционеры) вследствие откачивания воздуха может возникнуть пониженное давление. При одновременной работе водогрейного котла может возникнуть обратный поток уходящих газов.

**Опасность**

Одновременная работа водогрейного котла с устройствами, отводящими уходящий воздух в атмосферу, вследствие возникновения обратного потока уходящих газов может стать причиной опасных отравлений. Установить схему блокировки или принять необходимые меры для обеспечения подачи достаточного количества воздуха для горения.

1. Безопасность и ответственность	Эксплуатационная надежность	6
	■ Ответственность	6
2. Информация	Символы	7
	Применение по назначению	7
3. Подготовка монтажа	Требования к системе	8
	■ Отопительная установка	8
	■ Поддерживаемые теплогенераторы	8
	■ Сеть мобильной связи	8
	Функции	9
	■ Обзор функций	9
4. Последовательность монтажа	Последовательность операций	10
	Монтаж настенного крепления	10
	Демонтаж крышки	11
	Установка SIM-карты	12
5. Электрические подключения	Обзор подключений	13
	Подключение Vitocom 100 к контроллеру Vitotronic	13
	Подключение антенны	14
	Подключение цифрового входа DI1	14
	Подача электропитания	15
	Закрытие клеммной коробки	15
6. Ввод в эксплуатацию	Органы индикации и управления	16
	■ Значение индикаторов	16
	Ввод в эксплуатацию – обзор	17
	Успешная инициализация	18
	■ Качество приема	18
	Неуспешная инициализация	18
	Проверка функционирования	18
	Указания по SMS-командам	18
	■ SMS-команды	18
	SMS-ответ	19
	Пример SMS	19
	Изменение кода доступа	19
	■ SMS-команда "Code"	19
	Настройка языка	20
	■ SMS-команда "sprache"	20
	Ввод текущей даты	20
	Ввод информационных текстов	20
	■ SMS-команда "info"	20
	■ SMS-команда "ditext"	21
	Ввод номера мобильного телефона	21
	■ SMS-команды "mobnr1" и "mobnr2"	21
	■ Удаление номера "mobnr2"	21
7. Сервисные функции	Ввод данных для переключения режимов работы	22
	Ввод PIN-кода	22
	Ввод PIN-кода на контроллерах Vitotronic	23
	■ Контроллер для постоянной температуры подачи (не погодозависимый контроллер)	23
	■ Контроллер для погодозависимой теплогенерации	23
	Ввод PUK-кода	23
	SMS-сообщение о вводе в эксплуатацию	24
	■ SMS-ответ	24
	Создание SMS-шаблонов в мобильном телефоне	24
	Активирование функции технического обслуживания	25

8. Контроль баланса	Срок действия SIM-карты	26
	■ Введение даты окончания срока действия SIM-карты	26
	■ Период действия SIM-карты	26
	■ Ввод баланса SIM-карты (только предоплаченной)	26
	■ Ввод стоимости передачи одного SMS (только предоплата)	27
	■ Предупреждение о балансе (предоплата)	27
9. Диагностика и сервисные опросы	Опрос кода доступа	28
	Опрос текущих настроек	28
	Индикация передачи SMS	28
10. Устранение неисправностей	Меры по устранению неисправностей	29
	Перезапуск и сброс настроек	30
	■ SMS-команда "reset"	30
	Сброс настроек до состояния при поставке	30
11. Уход за оборудованием	Регулярная проверка функционирования	31
12. Спецификации деталей	Заказ деталей	33
	Спецификация деталей	34
13. Технические данные	36
14. Свидетельства	Декларация безопасности	37
15. Предметный указатель	39

Эксплуатационная надежность



Опасность

Возможны нарушения в работе электростимуляторов сердца, слуховых аппаратов и дефибрилляторов радиосигналами устройства Vitocom 100 (при использовании сотовым телефоном).

Если вы пользуетесь такими приборами, не находитесь поблизости с готовым к эксплуатации устройством Vitocom.

Vitocom передает сообщения о неисправности исключительно от подключенных контроллеров Vitotronic и компонентов, подсоединенных к сконфигурированным входам устройства Vitocom.



Дальнейшая информация относительно передаваемых сообщений:

Инструкция по монтажу и сервисному обслуживанию контроллеров Vitocom 100 или теплогенераторов

Соответствующий набор функций предоставляется только при соблюдении следующих условий:

- Контроллеры Vitotronic и Vitocom 100 должны быть надлежащим образом подключены и иметь правильную конфигурацию.
- SIM-карта должна быть активирована.

Ответственность

Фирма Viessmann не несет ответственность за упущенную прибыль, несостоявшуюся экономию и за другой прямой или косвенный ущерб, обусловленный использованием устройства Vitocom 100, а также за ущерб в результате ненадлежащего использования.

Ограничение ответственности не применяется, если ущерб был нанесен компанией Viessmann намеренно или в результате грубой халатности, или же когда существует императивная ответственность в соответствии с Законом об ответственности за качество выпускаемой продукции.

Действуют Общие условия продаж фирмы Viessmann, содержащиеся в действующем прайс-листе фирмы Viessmann.

Услуги SMS-сообщений, электронной почты и факса являются услугами сетевых операторов, за которые фирма Viessmann ответственности не несет. Поэтому действуют условия сделок соответствующих операторов сетей.

- Необходимо правильно установить целевые устройства передачи данных Vitocom 100.
- Чтобы обеспечить передачу данных также в случае сбоя электропитания мы рекомендуем выполнить подключение Vitocom 100 с использованием источника бесперебойного питания (предоставляется заказчиком).

Указание

- *Необходимо регулярно контролировать отопительную установку и работоспособность каналов передачи данных.*
- *Для повышения эксплуатационной надежности отопительной установки мы рекомендуем принять дополнительные меры, например, по защите установки от замерзания или по контролю утечек воды.*

Символы

Символ	Значение
	Ссылка на другой документ с дополнительной информацией
	Этап работы на иллюстрациях: Нумерация соответствует последовательности выполнения работ.
	Предупреждение о возможности материального и экологического ущерба
	Зона под электрическим напряжением
	Соблюдать особую осторожность
	<ul style="list-style-type: none"> ▪ Конструктивный элемент должен зафиксироваться со щелчком или ▪ Звуковой сигнал
	<ul style="list-style-type: none"> ▪ Вставить новую деталь или ▪ В сочетании с инструментом: очистить поверхность.
	Утилизировать деталь надлежащим образом
	Сдать деталь в соответствующие пункты сбора отходов. Утилизация детали вместе с бытовыми отходами запрещена .

Применение по назначению

Устройство предусмотрено исключительно для дистанционного управления установками с теплогенераторами производства Viessmann, а также установками других производителей. Согласно назначению прибор можно устанавливать и эксплуатировать только в сочетании с контроллерами Vitotronic с учетом соответствующих инструкций по монтажу, сервисному обслуживанию и эксплуатации.

Электропитание осуществляется исключительно через поставляемый в комплекте блок питания.

Применение по назначению предполагает наличие достаточного уровня сигнала приема (сотовой сети), а также деблокировку SIM-карты и активирование ее оператором связи. Цели передачи сообщений должны быть установлены надлежащим образом.

Требования к системе

Отопительная установка

- Vitocom 100, тип GSM2, используется для одной отопительной установки с или без подключенных отопительных контуров.
- Контроллер подключен к Vitocom 100 через шину КМ.
- Розетка с заземляющим контактом 230 В/50 Гц

Поддерживаемые теплогенераторы

Актуальные списки поддерживаемых теплогенераторов:

Контроллеры для напольных водогрейных котлов:

- Vitotronic 100, тип GC1B, GC4B, KC2B, KC4B
- Vitotronic 200, тип GW1B, KO1B, KO2B, KW6B, FO1
- Vitotronic 300, тип GW2B, GW4B

Контроллеры для настенных и компактных котлов:

- Vitotronic 100, тип HC1B, HC2B
- Vitotronic 200, тип HO1B
- Vitotronic 200 RF, тип HO1C

Контроллеры тепловых насосов:

- Vitotronic 200, тип WO1B, WO1C

Контроллеры отопительного контура:

- Vitotronic 200-H, тип HK1B, HK3B

Системы других изготовителей:

- Подключение через цифровой вход

Сеть мобильной связи

- Достаточный радиосигнал для сети мобильной связи следует проверить перед проведением монтажа Vitocom 100 при помощи мобильного телефона.
- Запросить активирование SIM-карты за 3 дня до ввода в эксплуатацию.

Требования к SIM-карте:

- возможность использования функции SMS
- связь при помощи SMS-сообщений в двух направлениях (передача и прием)

Каналы передачи данных/целевые устройства для передачи данных

- Мобильный телефон для приема и передачи SMS-сообщений.
В качестве целевых устройств для передачи данных могут использоваться максимум 2 сотовых телефона.

Важные указания по предельным возможностям системы

- Передача SMS-сообщений является услугой оператора мобильной связи. При изменении объема предоставляемых услуг оператором мобильной связи мы не несем ответственности за набор функций Vitocom100.
- Набор функций Vitocom100 был проверен не со всеми типами мобильных телефонов. Несмотря на то, что на всех испытанных мобильных телефонах никаких ограничений отмечено не было, невозможно гарантировать корректную работу Vitocom 100 для всех существующих мобильных телефонов.

Функции

Обзор функций



Рис. 1

- Ⓐ Контроллер производства Viessmann
- Ⓑ Кабель шины КМ
- Ⓒ Vitacom 100

- Ⓓ Антенна с разъемом SMA
- Ⓔ Сеть мобильной связи
- Ⓕ Мобильный телефон

Функции управления

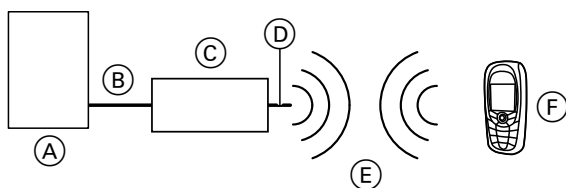
Возможно переключение режима работы отопительных контуров, подключенных к контроллеру.

Указание

Контроллер должен подключаться к Vitacom 100 через шину КМ.

Дистанционные опросы

Возможен опрос следующих настроек устройства Vitacom 100:

- 2 номера мобильных телефонов для оповещения при неисправностях.
- Баланс (предоплаченной) SIM-карты.
- Текущая дата и дата окончания действия (предоплаченной) SIM-карты.
- Стоимость одного SMS (заданное значение).
- Информационный текст для обозначения установки и цифрового входа.
- Установленный язык.

Автоматическая переадресация сообщений

Сообщения, возникающие на отопительной установке, например, сигналы о неисправности датчиков или горелки, передаются на Vitacom 100 через LON. Vitacom 100 передает эти сообщения на заданные цели передачи сообщений.

Указание

В пределах системы LON выполняется контроль только того контроллера, который подключен к Vitacom 100 через шину КМ.

Содержание сообщений

- Вид сообщения
- Код сообщения
- Текст сообщения

Для информации относительно сообщений см. инструкцию по монтажу и сервисному обслуживанию контроллеров Vitacom 100 или теплогенераторов.

Следующие сведения автоматически передаются через сеть мобильной связи в виде SMS-сообщений:

- Неисправности
- Истечение срока действия SIM-карты
- Если была введена дата прекращения срока действия SIM-карты ("enddat"): После сбоя электропитания производится передача SMS-сообщения с требованием указания текущей даты "akt-dat".

Пример:

Дата "akt-dat" удалена в результате сбоя электропитания. При возобновлении электроснабжения Vitacom 100 передает следующее SMS-предупреждение на номера "mobnr1" и "mobnr2":

SMS-предупреждение в качестве требования

1111_AKTDAT bitte unbedingt eingeben

Последовательность операций

Операция		Ответственный	Стр.
Монтаж			
1	Проверка требований к системе.	Фирма по отопительной технике/ специалист по компьютерной технике	8
2	Выполнить монтаж настенного крепления и открыть корпус.	Фирма по отопительной технике	10
3	Подключить Vitocom 100 к контроллеру Vitotronic.	Фирма по отопительной технике	13
4	Подключить антенну.	Фирма по отопительной технике/ пользователь установки	14
5	Подключить цифровой вход DI1 (при необходимости).	Фирма по отопительной технике	14
6	Вставить SIM-карту.	Фирма по отопительной технике	12
7	Подать электропитание.	Фирма по отопительной технике	15
Ввод в эксплуатацию			
8	Ввести в действие Vitocom 100.	Фирма по отопительной технике	17
13	Имитировать неисправность на отопительной установке и проверить цепь оповещения	Фирма по отопительной технике	18

Монтаж настенного крепления

- !** **Внимание**
Помещение для установки должно быть сухим и защищенным от замерзания. Обеспечить температуру окружающей среды в диапазоне между 0 и 40 °С.

Указание
При выборе места монтажа необходимо учитывать значения длины кабеля и уровень приема радиосигнала на месте установки антенны.

Соединительные кабели (в комплекте поставки)	Длина
Соединительный кабель антенны	3 м
Кабель шины КМ	3 мм
Соединительный кабель блока питания	около 2 м

Монтаж настенного крепления (продолжение)



Рис. 2

Демонтаж крышки

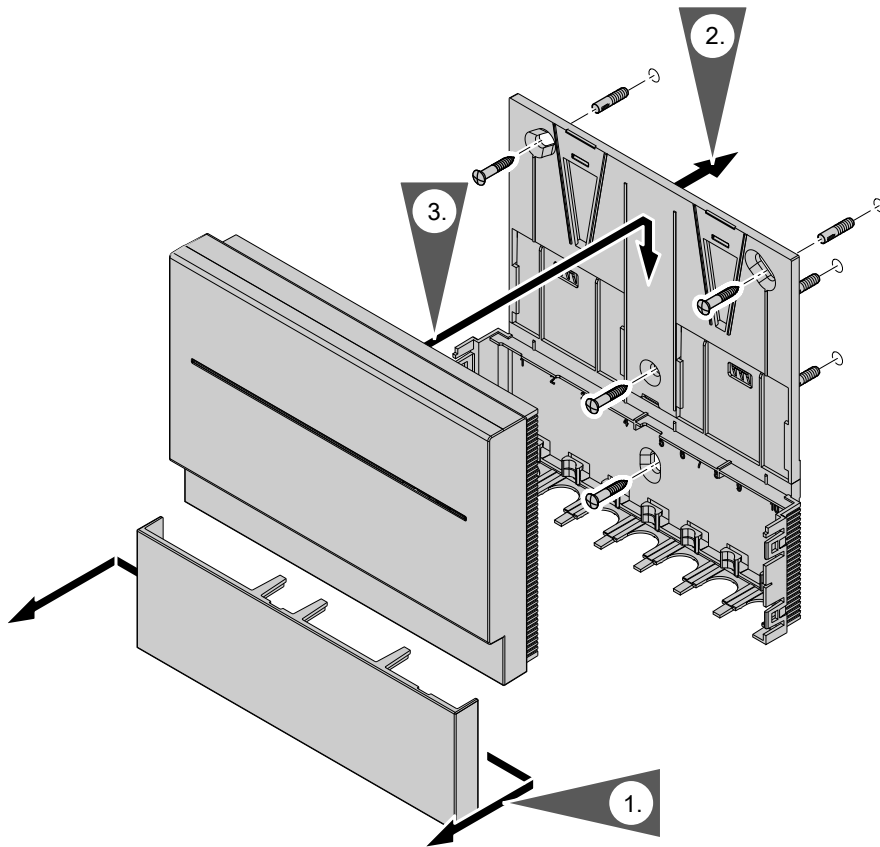

Рис. 3

! **Внимание**
 При подключенном электропитании касание электрических контактов может привести к повреждениям прибора.
 Перед демонтажом крышки необходимо обязательно вытянуть штекерный блок питания из розетки.

Установка SIM-карты

Указание

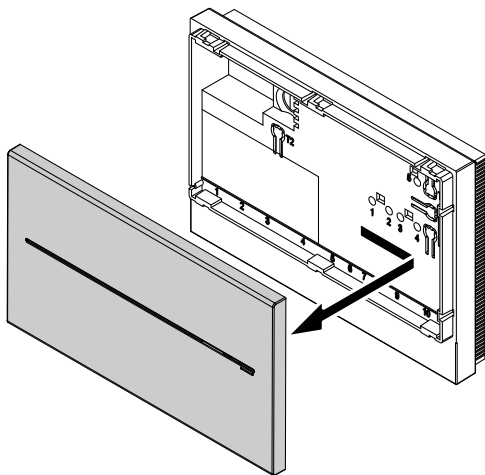
- Если SIM-карта уже использовалась в мобильном телефоне, необходимо удалить все имеющиеся на SIM-карте SMS-сообщения.
- Обратите внимание на расположение скошенного уголка.
- При использовании Micro-SIM-карты использовать предоставляемый заказчиком адаптер (Micro-SIM на SIM).



Рис. 4

Обзор подключений

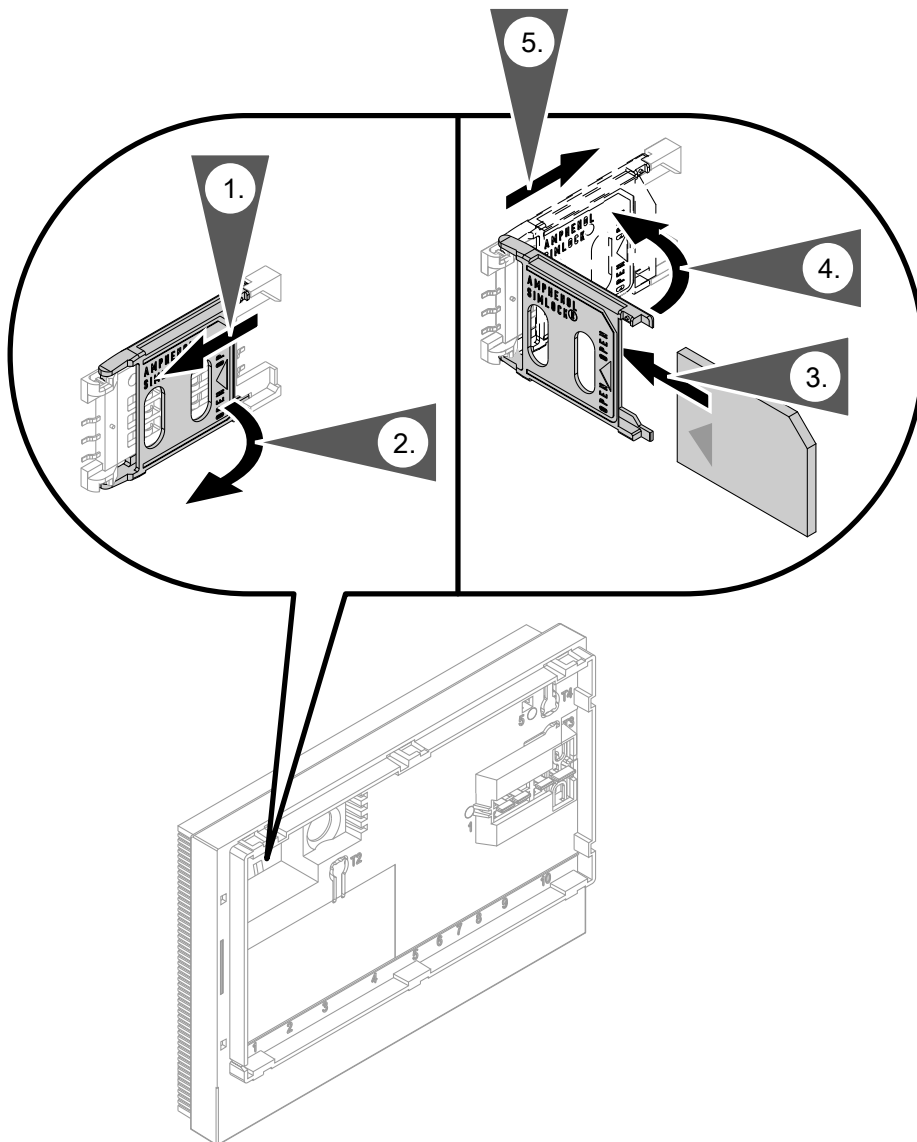

Рис. 5

- "1" Гнездо электропитания, 5 V–, внутр.+, внешн.–, мин. 1,6 А (см. стр. 36)
- "2" SMA-разъем для антенны
- "3" Сервисный интерфейс: Подключения не выполняются заказчиком!
- "6" Цифровой вход DI1, беспотенциальный контакт
- "8" Разъем шины КМ

Указание

Для разъемов "6" и "8": Для отсоединения жил отверткой следует надавить соединительную клемму по направлению вверх.

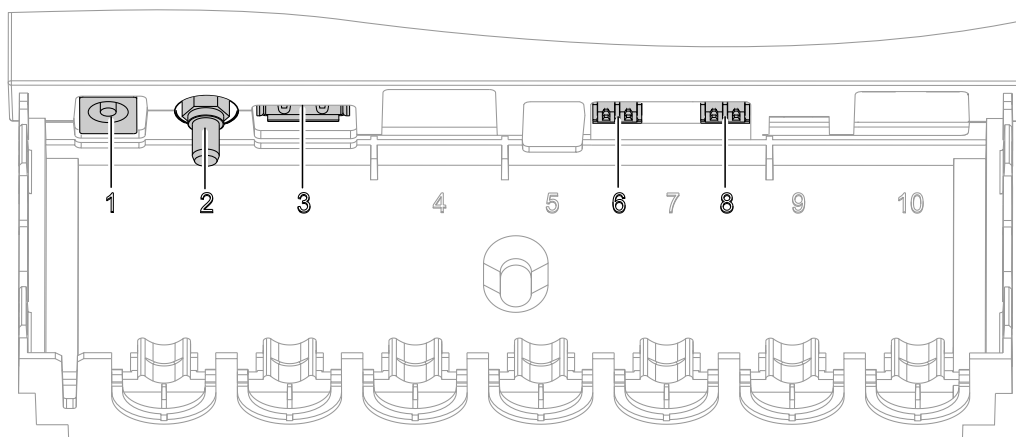
Снятие механической нагрузки со всех кабелей



Рис. 6

Подключение Vitocom 100 к контроллеру Vitotronic.

Указание

При наличии нескольких абонентов шины КМ (например, устройства дистанционного управления) использовать концентратор шины КМ (№ для заказа 7415 028, принадлежность).
Суммарная длина всех кабелей абонентов шины КМ макс. 50 метров.

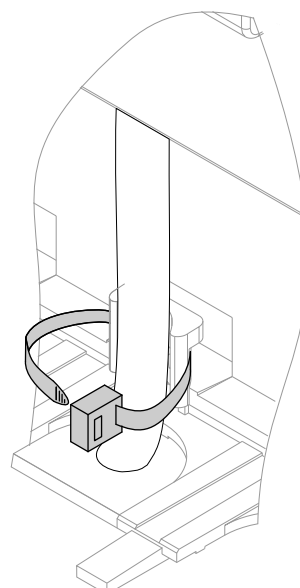
1. Кабель шины КМ подключить посредством пружинной клеммы к гнезду "8" контроллера Vitocom 100 (см. стр. 13). При этом пружину отжать отверткой по направлению вверх.

Указание

Для отсоединения жил отверткой следует надавить соединительную клемму по направлению вверх.

2. Подключить кабель шины КМ к контроллеру Vitotronic:



Инструкция по монтажу "контроллера Vitotronic"

Подключение антенны

1. Соединительный кабель антенны подключить к SMA-разъему "2" контроллера Vitocom 100 (см. стр. 13).
2. Вставить SIM-карту в телефон и установить антенну на месте с очень хорошим качеством приема. Окончательную проверку качества приема Vitocom 100 можно проводить только после ввода устройства в эксплуатацию (см. стр. 18).

Подключение цифрового входа D11

- Для беспотенциальных контактов, нагрузка контакта 24 В-, 7 мА
- Сигналы 230 В должны подключаться через реле реле сопряжения (принадлежность).
- Для регистрации коммутационных состояний внешних приборов, например, для индикации уровня наполнения
- D11 является аварийным замыкающим контактом. Внешние контакты должны быть беспотенциальными. При подключении соблюдать требования класса защиты II.

Изменение коммутационного состояния регистрируется устройством Vitocom 100 и в виде сообщения передается через Vitodata на целевые устройства для передачи данных.

Пример:

Сообщения о состоянии холодильной, подъемной и вентиляционной установок и общий сигнал неисправности от шкафа управления.



Рис. 7

- Ⓐ Vitocom 100
- Ⓑ Цифровой вход D11

1. Подключить беспотенциальный замыкающий контакт через пружинную клемму к гнезду "6" контроллера Vitocom 100. При этом пружину отжать отверткой по направлению вверх.
2. После ввода Vitocom 100 в эксплуатацию проверить работу подключенного замыкающего контакта (переключить контакт и дождаться сообщения).

Указание

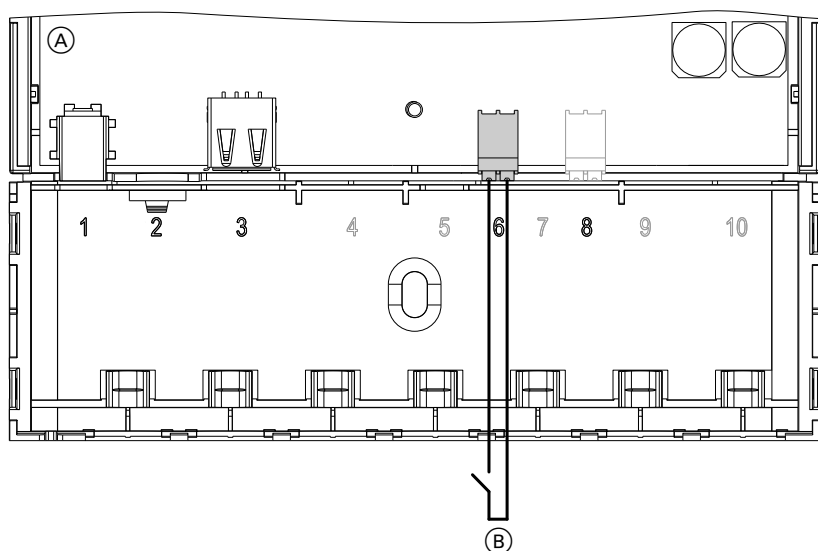
Для отсоединения жил отверткой следует надавить соединительную клемму по направлению вверх.

Подача электропитания

1. Подключить штекер низковольтного контура прилагаемого блока питания к разъему "1" контроллера Vitocom 100 (см. стр. 13).
2. Закрыть клеммную коробку (см.рис. 8).
3. Информация о подключении блока питания со встроенной вилкой содержится в разделе "Ввод в эксплуатацию – обзор" на стр.

Закрытие клеммной коробки



Рис. 8

Органы индикации и управления

Информацию о демонтаже крышки см. на стр. 11.

Без крышки

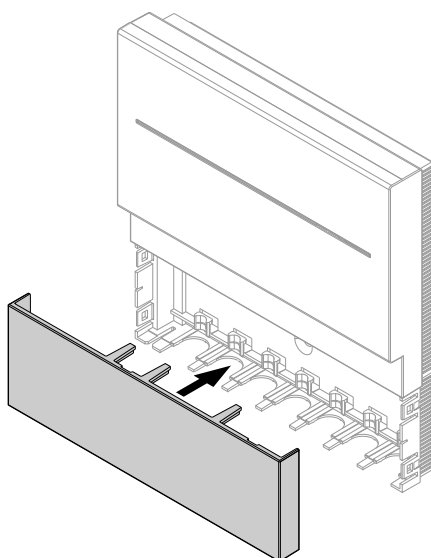
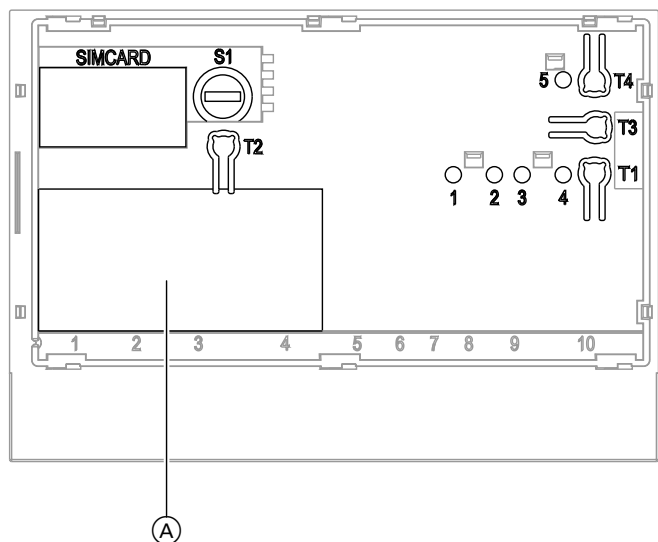

С крышкой

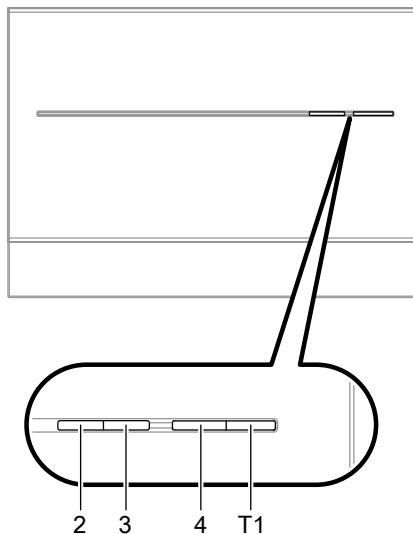

<p>Ⓐ Фирменная табличка SIMCARD Место установки SIM-карты "S1" Переключатель PIN-кода (см. стр. 22) "T1" Кнопка технического обслуживания (см. стр. 25) "T2" Кнопка подтверждения для ввода PIN-кода (см. стр. 22) "T3" Без функции "T4" Кнопка сброса (см. стр. 30) "1" Индикация ввода PIN-кода (зеленый индикатор)</p>	<p>"2" Индикация качества приема (желтый, зеленый и красный индикатор) "3" Индикация состояния соединения с сетью мобильной связи (желтый и зеленый индикаторы) "4" Индикация рабочего состояния (зеленый и красный индикатор) "5" Индикация передачи данных через сервисный интерфейс (зеленый индикатор)</p>
---	--

Значение индикаторов

Индикация ввода PIN-кода "1"

Мигает зеленый.	Только при вводе PIN-кода (см. стр. 22).
Горит зеленый.	

Индикация качества приема "2"

Мигает желтый/мигает красный/горит красный.	Индикация качества приема (см. стр. 18) Ошибка SIM-карты (см. стр. 29)
Мигает зеленый.	Только при вводе PIN-кода (см. стр. 22).
Горит зеленый.	

Индикация состояния соединения с сетью мобильной связи "3"

Мигает желтый/горит желтый.	<ul style="list-style-type: none"> ■ Установление соединения с сетью мобильной связи или ошибка соединения (см. стр. 29) или ■ Ошибка SIM-карты (см. стр. 29)
Горит зеленый.	Только при вводе PIN-кода (см. стр. 22).
Мигает зеленый.	

Органы индикации и управления (продолжение)

Индикация рабочего состояния "4"

Горит красный.	Техническое обслуживание активировано (см. стр. 25).
Медленно мигает красный.	<ul style="list-style-type: none"> ▪ Неисправность отопительной установки ▪ Ошибка на цифровом входе DI1 ▪ Ошибка SIM-карты (см. стр. 29)
Быстро мигает красный.	<ul style="list-style-type: none"> ▪ Внутренняя неисправность Vitocom 100 ▪ Ошибка SIM-карты (см. стр. 29)
После включения мигает зеленый более 5 минут.	Неисправность при инициализации Vitocom 100 (см. стр. 29)
Горит зеленый.	"Нормальный режим работы", без неисправностей отопительной установки и Vitocom 100.
Медленно мигает зеленый.	<ul style="list-style-type: none"> ▪ Производится инициализация Vitocom 100. Либо был вставлен блок питания, либо нажата кнопка сброса "T4". или ▪ Ввод PIN-кода (см. стр. 22)
Быстро мигает зеленый.	Устанавливается обновление ПО. Прибор не должен отсоединяться от сети электропитания.

Ввод в эксплуатацию – обзор



Внимание

- Если параметры блока питания будут несовместимы с потребляемой мощностью устройства Vitocom 100, это может стать причиной неисправностей в работе и повреждения блока питания или Vitocom 100. Использовать только прилагаемый блок питания.

1. Подключить блок питания в сетевую розетку 230 В~.

Указание

Не вставлять в сетевую розетку, которая переключается через аварийный выключатель отопления.

Производится инициализация Vitocom 100 (см. "Инициализация").

2. **При первом вводе в эксплуатацию с новой SIM-картой**

Индикатор рабочего состояния "4" мигает зеленым цветом.

Приблизительно через 2 минуты:

Индикаторы качества приема "2" и состояния соединения с сетью мобильной связи "3" мигают желтым цветом, индикатор рабочего состояния "4" мигает красным цветом.

Ввести PIN-код SIM-карты, см. стр. 22.

3. **Указание**

После ввода PIN-кода Vitocom 100 вводится в действие исключительно через SMS-сообщения с помощью мобильного телефона.

Передача SMS-сообщения о вводе в эксплуатацию на Vitocom 100 (см. стр. 24).

4. **Опционально:**

Создать в мобильном телефоне шаблоны SMS-сообщений (см. стр. 24).

5. **Только для prepaid-карт:**

- Ввести текущую дату (см. стр. 20) и дату окончания действия SIM-карты (см. стр. 26).
- Ввести баланс SIM-карты и стоимость одного SMS-сообщения для контроля имеющихся средств на prepaid-карте (см. стр. 26).

Успешная инициализация

Устройство Vitocom 100 готово к работе. Светодиодные индикаторы рабочего состояния "4" и состояния соединения с сетью мобильной связи "3" горят зеленым цветом.

В зависимости от индикатора качества приема "2" (см. таблицу ниже) необходимо настроить антенну или выбрать для нее другое место монтажа.

Качество приема

Непрерывная эксплуатация гарантируется только в том случае, если индикатор качества приема "2" горит зеленым цветом.

Индикация качества приема "2"	Мигает красный.	Горит красный.	Мигает желтый.	Горит желтый.	Мигает зеленый.	Горит зеленый.
Текущее качество приема						
1 – 16 %						
17 – 32 %						
33 – 50 %						
51 – 66 %						
67 – 84 %						
85 – 100 %						

Неуспешная инициализация

Если при инициализации возникла ошибка, соответствующие светодиодные индикаторы сообщают об этом. Информация о мерах по устранению неисправностей приведена на стр. 29.

Проверка функционирования

1. Выполнить моделирование неисправности отопительной установки, например, неисправность датчика.



Инструкция по сервисному обслуживанию контроллеров или теплогенераторов Vitotronic

2. Проверить следующее:
 - Индикатор рабочего состояния "4" (см. стр. 16) мигает красным цветом.
 - Сообщение об ошибке отправляется на заданные целевые устройства передачи данных.

Указание

- Устранение неисправности подтверждается сообщением.
- Если неисправность не устранена, то через каждые 24 часа передается повторное сообщение на заданные целевые устройства передачи данных.

Указания по SMS-командам

SMS-команды

Vitocom 100 управляется исключительно при помощи мобильного телефона посредством SMS-сообщения.

Для передачи SMS-сообщения на контроллер Vitocom 100 следует учитывать следующее:

Указания по SMS-командам (продолжение)

- Код доступа должен всегда находиться в начале SMS-команды.
- В одном SMS-сообщении могут быть отправлены несколько SMS-команд, за исключением команд "reset".
- Между кодом доступа и одной или несколькими командами необходим **символ пробела** .
- Длина текста одной SMS-команды ограничена **70 символами**. Более длинный текст будет обрезан после последнего разрешенного знака.
- SMS-команды можно вводить как в прописном, так и строчном написании.

SMS-ответ

- Каждое SMS-сообщение, поступившее на Vitocom 100, квитируется SMS-ответом.
 - "OK": Команда выполнена успешно
 - "ERROR": Команда не выполнена (ошибка)
- SMS-ответ (квитирование) передается устройством Vitocom 100 по SMS всегда на оба номера мобильных телефонов "mobnr1" и "mobnr2" (если указаны).
- Если объем SMS-ответа превышает 70 знаков, текст ответа передается в нескольких SMS-сообщениях.

Пример SMS

Объединение 3 команд в одном SMS-сообщении

1. Изменение кода доступа
 - **принято**
2. Изменение номера 2-го мобильного телефона
 - **принято**
3. Изменение режима работы (0 = только ГВС) отопительного контура 4
 - **Ошибка**
(допускаются только 3 отопительных контура)

SMS от пользователя

```
1111_code_2345
_mobnr2_017198765432
_bahk4_0
```

SMS-ответ как подтверждение и сообщение об ошибке

```
2345 CODE 2345 OK MOBNR2 017198765432 OK
BAHK4 0 ERROR
```

Изменение кода доступа**SMS-команда "Code"**

- Состояние при поставке – **"1111"**.
- Вводить только **4-значный** код доступа (цифры 0 - 9), более длинные введенные данные будут обрезаны.
- Измененный код доступа устройство Vitocom 100 автоматически передает на номера мобильных телефонов непосредственно после ввода по SMS.
- Обновить SMS-шаблоны (см. стр. 24) посредством указания измененного кода доступа.

Пример:

Изменение кода доступа с "1111", например, на "1234".

SMS от пользователя

```
1111_code_1234
```

SMS-ответ как подтверждение и сообщение об ошибке

```
1234 CODE 1234 OK
```

Настройка языка

SMS-команда "sprache"

Возможные варианты языков:

cs чешский
 da датский
 de немецкий
 en английский
 es испанский
 et эстонский
 fr французский
 hu венгерский
 it итальянский
 lv латышский
 lt литовский
 nl голландский
 pl польский
 ru русский

sk словацкий
 sv шведский

Пример:

Установка языка "Русский".

SMS от пользователя
1111_sprache_ru
SMS-ответ как подтверждение и сообщение об ошибке
1111 SPRACHE ru OK

Указание

Информацию об опросах см. на стр. 28.

Ввод текущей даты

Ввести или изменить текущую дату.

Дата может быть указана в следующих форматах:

- Д.М.ГГ или Д.М.ГГГГ
- ДД.ММ.ГГГГ или ДД.ММ.ГГ

Пример:

SMS от пользователя
1111_aktat_11.02.2015
SMS-ответ от Vitocom 100
1111 AKTDAT 11.02.2015 OK

Пример:

Сообщение при неправильном вводе данных: Была введена текущая дата "aktat", которая является более поздней датой, чем дата завершения "enddat".

Vitocom 100 посылает следующее предупреждение по SMS:

Предупреждение по SMS в качестве сообщения об ошибке
1111 ENDDAT 10.02.2015 ERROR AKTDAT 11.02.2015 ERROR

Ввод информационных текстов

Информационные тексты служат для обозначения отопительной установки или приборов, подключенных через цифровой вход. Эти тексты передаются по SMS в целях однозначной идентификации, например, в сообщении о неисправности. Возможен ввод **макс. 30 символов**, после этого текст обрезается.

Указание

Внимательно вводите слова, подающие команды, например, "code". Они могут привести к сбою системы.

SMS-команда "info"

Информационный текст относительно названия отопительной установки. Этот текст может содержать, например, имя пользователя или место расположения установки.

Пример:

SMS от пользователя
1111_info_Отопительная установка X
SMS-ответ от Vitocom 100
1111 INFO Отопительная установка X OK

Ввод информационных текстов (продолжение)**Указание**

Информацию об опросах см. на стр. 28.

SMS-команда "ditext"

Обозначение прибора, подключенного к цифровому входу или его функция.

Пример:

Контроль уровня топлива.

SMS от пользователя
1111_ditext_Низкий уровень топлива
SMS-ответ от Vitocom 100
1111 DITEXT Низкий уровень топлива ОК

Указание

Информацию об опросах см. на стр. 28.

Ввод номера мобильного телефона**SMS-команды "mobnr1" и "mobnr2"**

В качестве 2-го номера мобильного телефона "mobnr2", например, указать номер аварийной службы специализированной фирмы по отопительной технике или сервисной фирмы, которая выполняет работы по техническому обслуживанию отопительной установки. В качестве альтернативы можно ввести номер мобильного телефона управляющего (смотрителя) или другого лица, которому посылается сообщение о неисправности или ошибке.

Указание

1-й номер мобильного телефона "mobnr1" удалить невозможно. Его можно только изменить.

Пример:

Ввод номеров мобильного телефона на примере первого номера мобильного телефона "mobnr1".

Указание

Для 2-го номера мобильного телефона следует использовать "mobnr2".

SMS от пользователя
1111_mobnr1_01791234567
SMS-ответ от Vitocom 100
1111 MOBNR1 01791234567 ОК

Указание

Информацию об опросе см. на стр. 28.

Удаление номера "mobnr2"

Ввести в качестве номера мобильного телефона 0.

SMS от пользователя
1111_mobnr2_0
SMS-ответ от Vitocom 100
1111 MOBNR2 0 ОК

Ввод данных для переключения режимов работы

Режимы работы макс. трех отопительных контуров ("...hk1" означает отопительный контур 1 и т.д.) могут переключаться с помощью Vitocom 100.

Контроллер для постоянной температуры подачи:

Переключение режима работы отопительной установки с помощью подключенного таймера-термостата (при наличии) имеет приоритет.

Контроллер для погодозависимой теплогенерации:

При активированной программе отпуска переключение невозможно.

SMS-команда	Соответствующие команды	Контроллер для постоянной температуры подачи	Контроллер для погодозависимой теплогенерации
bahkx_		Режим работы для отопительного контура x = 1:	Режим работы для отопительного контура x = 1, 2 или 3:
	0	Только ГВС	Только ГВС
	1	Постоянно нормальный	Постоянно пониженный
	2	Настройку не выполнять!	Постоянно нормальный
	3	Настройку не выполнять!	Отопление по временной программе
	4	Настройку не выполнять!	Настройку не выполнять!
	5	Дежурный режим	Дежурный режим

Пример:

Настройка режима 5 для отопительного контура 1.

SMS от пользователя

1111_bahk1_5

SMS-ответ от Vitocom 100

1111 BAHK1 дежурный режим ОК

Ввод PIN-кода

При первом вводе в эксплуатацию Vitocom 100 с новой SIM-картой необходимо ввести PIN-код SIM-карты.

При следующей индикации требуется ввод PIN-кода:

Индикаторы качества приема "2" и состояния соединения с сетью мобильной связи "3" мигают желтым цветом, индикатор рабочего состояния "4" мигает красным цветом.

Индикация во время ввода PIN-кода

Ввод позиции PIN-кода	Зеленый индикатор			
	"1"	"2"	"3"	"4"
1	Мигает	Выкл.	Выкл.	Выкл.
2	Горит	Мигает	Выкл.	Выкл.
3	Горит	Горит	Мигает	Выкл.
4	Горит	Горит	Горит	Мигает
PIN-код сохранен.	Горит	Горит	Горит	Горит

1. Кнопку подтверждения "T2" удерживать в нажатом положении минимум 5 секунд.

2. Для каждой позиции PIN-кода необходимо осуществлять следующие операции:

- Установить переключатель ввода PIN-кода "S1" на соответствующую цифру PIN-кода.
- Клавишу подтверждения "T2" кратковременно нажать один раз.

Ввод PIN-кода (продолжение)**Указание**

- Если во время ввода PIN-кода в течение приблизительно 30 секунд не осуществляется ввод данных, то происходит выход из режима ввода PIN-кода.
- PIN-код сохраняется в Vitocom 100. После извлечения и установки одной и той же SIM-карты нет необходимости повторно вводить PIN-код.
- Если настройки Vitocom 100 сброшены до состояния при поставке (см. стр. 30), то PIN-код удаляется.

Ввод PIN-кода на контроллерах Vitotronic

Этой сервисной функцией снабжены **не все** контроллеры Vitotronic.



Инструкция по монтажу и сервисному обслуживанию контроллера

Контроллер для постоянной температуры подачи (не погодозависимый контроллер)

1. Вызвать меню сервисного уровня на контроллере Vitotronic:
Нажимать одновременно клавиши **OK** и **≡** в течение приблизительно 4 секунд.
На дисплее мигает **Ⓢ**.
2. Подтвердить клавишей **OK**.
3. Клавишами **▶/◀** выбрать **⑧**.
4. Подтвердить клавишей **OK**.
Слева появляется количество оставшихся попыток.
5. Клавишами **▶/◀** выбрать позицию вводимой цифры.
6. Клавишами **▲/▼** ввести соответствующую цифру PIN-кода.
7. Подтвердить клавишей **OK**.

Контроллер для погодозависимой теплогенерации

1. Вызвать "Сервисные функции" на контроллере Vitotronic:
Нажимать одновременно клавиши **OK** и **≡** в течение приблизительно 4 секунд.
2. Клавишами **▲/▼** выбрать "Ввод PIN-кода Vitocom".
3. Подтвердить клавишей **OK**.
4. Клавишами **▲/▼** последовательно ввести цифры PIN-кода.
Клавишами **▶/◀** выбрать необходимую следующую позицию.
5. Подтвердить клавишей **OK**.

Ввод PUK-кода

Если неправильный PIN-код был введен несколько раз, то следует ввести PUK-код SIM-карты. При следующей индикации требуется ввод PUK-кода:

Индикатор качества приема "2" горит красным цветом, и индикатор рабочего состояния "4" мигает красным.

1. Обесточить прибор.
2. Открыть крышку корпуса.
3. Извлечь SIM-карту из Vitocom 100, см. стр. 12.

Ввод PUK-кода (продолжение)

4. Вставить SIM-карту в мобильный телефон и разблокировать с помощью PUK-кода.



Инструкция по эксплуатации мобильного телефона

5. Вставить SIM-карту в Vitocom 100, см. стр. 12.
6. Включить электропитание.
7. Ввести PIN-код, см. стр. 22.

SMS-сообщение о вводе в эксплуатацию

1. Ввод кода доступа

Код доступа защищает Vitocom 100 от несанкционированного использования. Его необходимо вводить в начале каждого SMS-сообщения. Дополнительные сведения см. на стр. 19 и 18. В состоянии при поставке настроен код **1111**.

Указание

После ввода Vitocom 100 в эксплуатацию желательно изменить код доступа (см. стр. 19).

2. Ввод языка

Из таблицы на странице 20 выбрать сокращение необходимого языка. Между кодом доступа и сокращением языка следует вставить символ **пробела** „

На телефонный номер Vitocom 100 отправляется следующий текст:

SMS-сообщение для ввода в эксплуатацию на русском языке (ru)

1111_ru

Vitocom 100 автоматически определяет и сохраняет номер мобильного телефона отправителя.

SMS-ответ

В качестве ответа отправитель сразу получает два SMS-ответа. В обоих SMS-сообщениях перечислены SMS-команды. Номер мобильного телефона отправителя уже введен в "MOBNR1".

1-й SMS-ответ

1111
CODE
INFO
MOBNR1 "01..."
MOBNR2
BAHKx
x=1...3

2-й SMS-ответ

1111
SPRACHE
VWERT
SMSWERT
AKTDAT
ENDDAT
DITEXT
FAXNR

Указание

После ввода в эксплуатацию необходимо проследить за тем, чтобы были правильно введены номера мобильных телефонов лиц, которые должны быть извещены в случае возникновения неисправностей отопительной установки. Устройство Vitocom 100 всегда отправляет SMS-ответы на номера мобильных телефонов.

Создание SMS-шаблонов в мобильном телефоне

SMS-команды могут быть сохранены в виде шаблонов. Для того чтобы не забыть код доступа, следует создать в мобильном телефоне как минимум один SMS-шаблон.

Указание

В случае изменения кода доступа (см. стр. 19) следует обязательно обновить SMS-шаблоны. Vitocom 100 автоматически передает новый код доступа сразу после его ввода в виде SMS-сообщения.

Создание SMS-шаблонов в мобильном телефоне (продолжение)**Пример:**

Выключить отопление и приготовление горячей воды (с контролем защиты от замерзания):
Настройка режима 5 для отопительного контура 1

Текст SMS-шаблона пользователя
1111_bahk1_5

Активирование функции технического обслуживания

При помощи этой функции подается передача сообщений от отопительной установки на целевые устройства, например, во время проведения работ по техобслуживанию на отопительной установке.

1. Кратковременно нажать кнопку техобслуживания "T1" (около 1 секунды).
 - Индикатор рабочего состояния "4" (см. стр. 16) горит красным цветом.
 - Сообщение "Кнопка техобслуживания активирована" отправляется на заданные целевые устройства передачи данных.

Указание

Если кнопка техобслуживания "T1" не была нажата при проведении техобслуживания, в зависимости от вида операций может производиться отправка сообщения о неисправности.

2. После выполненного техобслуживания снова кратковременно (около 1 секунды) нажать кнопку техобслуживания "T1".
 - Цвет индикатора рабочего состояния "4" (см. стр. 16) изменяется с красного на зеленый (если в отопительной установке отсутствуют неисправности).
 - Сообщение "Кнопка техобслуживания деактивирована" отправляется на заданные целевые устройства передачи данных.

Указание

Через 8 часов производится автоматический сброс функции техобслуживания.

Срок действия SIM-карты

Указание по предоплаченной SIM-карте

Предоплаченные SIM-карты в зависимости от имеющегося баланса и оператора мобильной связи могут иметь определенный период действия. По истечении этого периода повторное использование этих SIM-карт возможно только после их активации оператором мобильной связи, например, при пополнении счета.

Указание по SIM-карте с контрактом

Срок действия SIM-карт с контрактом на использование мобильной связи истекает по окончании действия контракта.

В случае расторжения контракта на предоставление услуг мобильной связи эта функция может быть использована для напоминания даты окончания действия контракта.



Внимание

Недействительная SIM-карта приводит к прекращению работы дистанционного контроля отопительной установки и других подключенных компонентов.

Если с помощью команды "enddat" был введен срок окончания периода действия, Vitocom 100 своевременно до истечения срока действия передает по SMS три предупреждения:

Введение даты окончания срока действия SIM-карты

Ввод текущей даты и (SMS-команда "aktat") и окончание срока действия SIM-карты (SMS-команда "enddat").

Дата может быть указана в следующих форматах:

- День (Д) и месяц (М) 1- или 2-значные:
Д.М.ГГГГ или ДД.ММ.ГГГГ
- Год (Г) 2- или 4-значный:
ДД.ММ.ГГ или ДД.ММ.ГГГГ

Пример:

SMS от пользователя
1111_aktat_11.02.2015
SMS-ответ от Vitocom 100
1111 AKTAT 11.02.2015 OK

Указание

Информацию об опросе см. на стр. 28.

Период действия SIM-карты

В случае превышения заданного периода действия Vitocom 100 передает предупреждение по SMS на оба номера сотовых телефонов "mobnr1" и "mobnr2" (если указаны). Это сообщение отправляется, если остается следующее количество дней срока действия:

- Еще 60 дней
- Еще 30 дней
- Еще 10 дней

Пример:

Предупреждение по SMS
1111 Срок действия еще 30 дней

Указание

Если был введен информационный текст ("info"), он отображается в SMS-предупреждении после кода доступа.

Пример:

SMS-предупреждение с информационным текстом
1111 Отопительная установка X Срок действия еще 30 дней

Ввод баланса SIM-карты (только предоплаченной)

Ввести сумму, на которую была пополнена SIM-карта.

- Указание в числовом формате с десятичными знаками без единиц
- Ввести запятую или точку в качестве разделительного знака.

Пример:

Ввод баланса (предоплаченной) SIM-карты в размере 25,00 евро.

SMS от пользователя
1111_vwert_25,00
SMS-ответ от Vitocom 100
1111 VWERT 25,00 OK

Срок действия SIM-карты (продолжение)**Ввод стоимости передачи одного SMS (только предоплата)**

Для проверки баланса предоплаченной SIM-карты.

Ввести стоимость отправки SMS-сообщения:

- Указание в числовом формате с десятичными знаками без единиц
- Ввести запятую или точку в качестве разделительного знака.

Пример:

Ввод стоимости одного SMS в размере 19 центов.

SMS от пользователя
1111_smswert_0,19
SMS-ответ от Vitocom 100
1111 SMSWERT 0,19 OK

Предупреждение о балансе (предоплата)

Если баланс станет меньше заданной суммы, Vitocom 100 отправляет предупреждение по SMS на оба номера мобильных телефонов "mobnr1" и "mobnr2" (если указано). Это сообщение передается при наличии баланса, достаточном для отправки следующего числа SMS-сообщений:

- Еще 30 SMS
- Еще 20 SMS
- Еще 10 SMS

Пример:

Предупреждение по SMS
1111 Баланс еще на 30 SMS

Опрос кода доступа

С помощью команды "password" возможен опрос кода доступа. Vitocom 100 передает ответное SMS-сообщение на первый номер мобильного телефона.

Пример:

SMS от пользователя
password
SMS-ответ от Vitocom 100
1111 SAFECODE 1111

Опрос текущих настроек

Указание

За исключением команды "password" другие команды опроса должны завершаться вопросительным знаком без пробела.

Следующие текущие настройки параметров Vitocom 100 могут быть опрошены дистанционно:

sprache?	Текущая настройка языка
info?	Информационный текст для обозначения отопительной установки и цифрового входа, если указан
mobnr1?	1-й номер мобильного телефона для оповещения при неисправностях
mobnr2?	2-й номер мобильного телефона для оповещения при неисправностях
password	Код доступа
smswert?	Стоимость одного SMS-сообщения, если указано (предоплата)
aktdat?	Текущая дата (если указана)
enddat?	Дата истечения срока действия (предоплаченной) SIM-карты, если указано
ditext?	Обозначение прибора, подключенного к цифровому входу или его функция, если указано.
vwert?	Баланс (предоплаченной) SIM-карты, если указан.

Пример:

Опрос названия установки "info"

SMS от пользователя
1111_info?
SMS-ответ от Vitocom 100
1111 INFO Отопительная установка

Индикация передачи SMS

Функция Vitocom 100	Светодиодная индикация	
Подготовка к передаче SMS	Состояние соединения с сетью мобильной связи "3"	Светодиодный индикатор мигает желтым цветом (установление соединения)
Идет передача SMS	Состояние соединения с сетью мобильной связи "3"	Светодиодный индикатор горит желтым (соединение установлено)
Передача SMS успешно завершена	Состояние соединения с сетью мобильной связи "3"	Светодиодный индикатор выключается.
Передача SMS не выполнена.	Индикация рабочего состояния "4"	Мигает красный светодиод

Меры по устранению неисправностей

Индикация неисправностей на Vitocom 100 производится с помощью различных светодиодных индикаторов (см. стр. 16).

Неисправности со светодиодной индикацией

Вид неисправности и меры по устранению	
Индикация качества приема "2"	
Мигает или горит красный.	<p>Недостаточное качество приема.</p> <ul style="list-style-type: none"> ▪ При помощи мобильного телефона проверить качество приема сети мобильной связи на месте монтажа антенны. ▪ Настроить антенну. ▪ Выбрать другое место для монтажа Vitocom 100 и антенны.
Индикация состояния соединения с сетью мобильной связи "3"	
Медленно мигает желтый.	<p>Невозможно установить соединение с сетью мобильной связи.</p> <ul style="list-style-type: none"> ▪ При помощи мобильного телефона проверить качество приема сети мобильной связи на месте монтажа антенны. ▪ Настроить антенну. ▪ Выбрать для Vitocom 100 другое место монтажа. ▪ Использовать SIM-карту для другой сети мобильной связи.
Горит желтый.	<p>Отсутствует радиосвязь.</p> <ul style="list-style-type: none"> ▪ Извлечь блок питания из розетки и снова подключить приблизительно через 15 секунд. Попытка соединения повторяется (см. стр. 22). ▪ Восстановить состояние Vitocom 100 при поставке, см. стр. 30.
Индикация рабочего состояния "4"	
После включения мигает зеленый более 5 минут.	<p>Ошибка при инициализации Vitocom 100</p> <ul style="list-style-type: none"> ▪ Извлечь блок питания из розетки и снова подключить приблизительно через 15 секунд. ▪ При необходимости заменить Vitocom 100.
Быстро мигает красный.	<p>Внутренняя неисправность Vitocom 100</p> <ul style="list-style-type: none"> ▪ Извлечь блок питания из розетки и снова подключить приблизительно через 15 секунд. ▪ При необходимости заменить Vitocom 100.
Медленно мигает красный.	<p>Ошибка на цифровом входе D11</p> <p>Сообщение об ошибке отправляется на заданные целевые устройства передачи данных.</p>
Горит зеленый.	<p>Во время ввода PIN-кода</p> <p>Завершить ввод PIN-кода.</p>

Ошибка SIM-карты

Индикация качества приема "2"	Индикация состояния соединения с сетью мобильной связи "3"	Индикация рабочего состояния "4"	Вид неисправности и меры по устранению
Мигает красный.	Выкл.	Быстро мигает красный.	<ul style="list-style-type: none"> ▪ SIM-карта отсутствует или неисправна или ▪ недостаточное качество приема. ▪ Вставить SIM-карту (см. стр. 12) или ▪ Настроить антенну.
Мигает желтый.	Мигает желтый.	Быстро мигает красный.	<p>Необходим ввод PIN-кода.</p> <p>Ввести PIN-код (см. стр. 22).</p>
Горит красный.	Выкл.	Быстро мигает красный.	<p>Необходим ввод PUK-кода.</p> <p>Ввести PUK-код (см. стр. 23).</p>

Меры по устранению неисправностей (продолжение)

Неисправность без светодиодной индикации

Неисправность	Действия
Все индикаторы на Vitocom 100 выключены.	Проверить подключение Vitocom 100 к сети электропитания.

Перезапуск и сброс настроек
SMS-команда "reset"

Соответствующие команды:

reset 0: **Перезапуск** Vitocom 100.

Выполненные настройки не удаляются.

reset 1: Сброс всех настроек до состояния при поставке **кроме PIN-кода**.

Необходимо повторное SMS-сообщение для ввода в эксплуатацию.

reset 2: Сброс **всех** настроек до состояния при поставке. PIN-код также удаляется.

Необходим повторный полный ввод в эксплуатацию (см. стр. 17).

Указание

Сброс "reset 2" можно также выполнить нажатием кнопки сброса "T4" (см. стр. 16) на протяжении минимум 30 секунд.

Указание

На команды "reset" Vitocom 100 не отправляет ответные SMS.

Пример:
SMS от пользователя

1111_reset_1

Сброс настроек до состояния при поставке

Кнопку сброса "T4" (см. стр. 16) удерживать в нажатом состоянии до тех пор (около 30 секунд), пока индикатор рабочего состояния "4" и индикатор состояния соединения с сетью мобильной связи "3" не погаснут.

Необходимо выполнить следующие операции:

- PIN-код удаляется.
- Производится повторная инициализация Vitocom 100 (см. стр. 22).

Регулярная проверка функционирования

Функционирование каналов передачи данных должно проверяться регулярно (см. "Проверка функционирования" на стр. 18).

Заказ деталей

Для заказа деталей необходимы следующие данные:

- Заводской номер (см. фирменную табличку Ⓐ)
- Номер позиции детали (из этой спецификации)

Спецификация деталей



Рис. 9

Ⓐ Фирменная табличка (под крышкой)

Спецификация деталей (продолжение)

Поз.	Деталь
0001	Vitosom 100
0002	Корпус
0003	Блок питания
0004	Антенна сотовой связи
0006	Инструкция по монтажу и сервисному обслуживанию Vitosom 100
0007	Инструкция по эксплуатации Vitosom 100

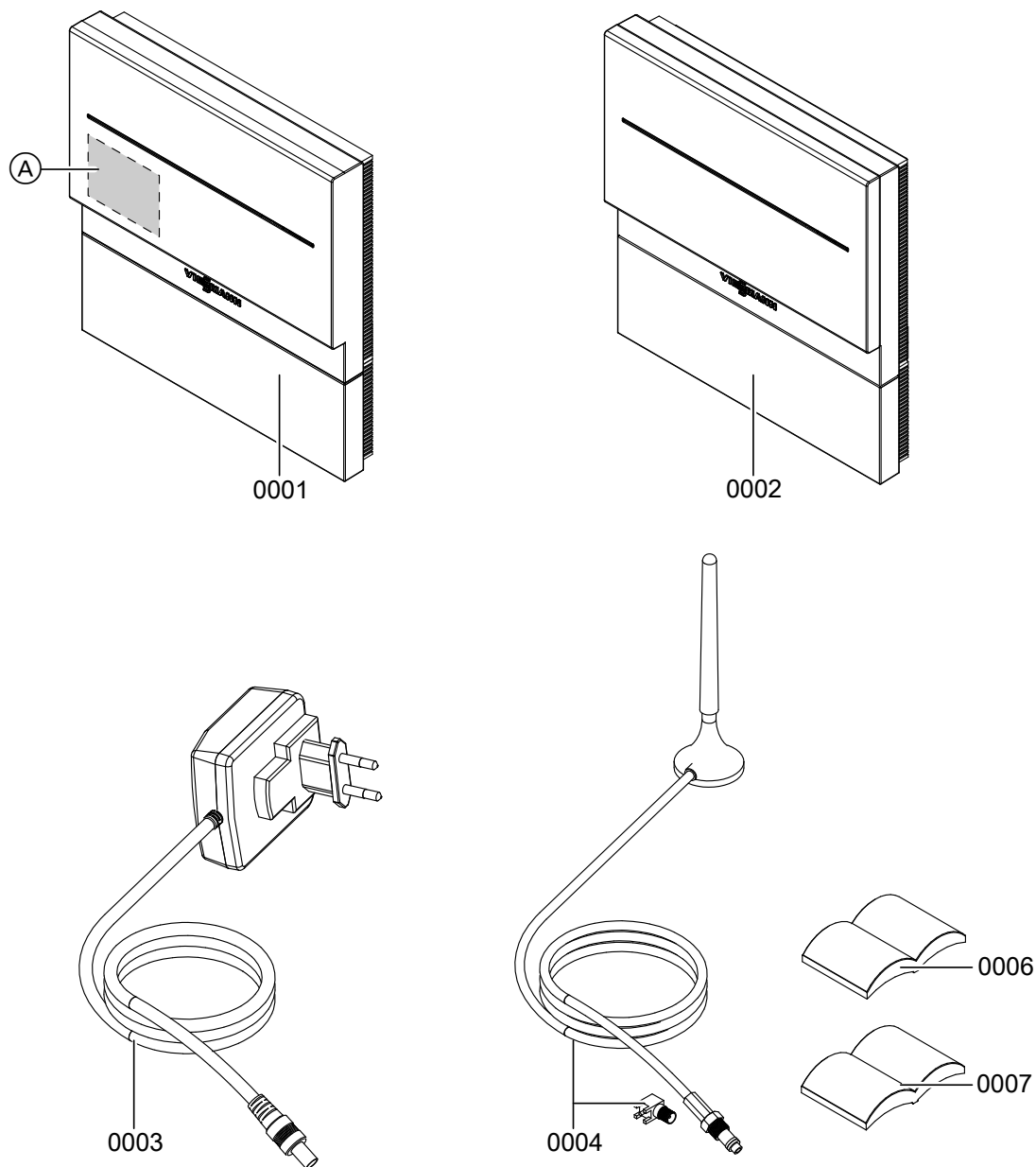
Технические данные

Vitocom 100, тип GSM2

Рабочее напряжение	5 В-
Номинальный ток	1,6 А
Потребляемая мощность	5 В
Класс защиты	III
Степень защиты	IP 30 согласно EN 60 529
Допустимая темп. окруж. среды	от 0 до +50 °С Использование в жилых помещениях и котельных (при нормальных условиях окружающей среды)
<ul style="list-style-type: none"> ▪ эксплуатация 	
<ul style="list-style-type: none"> ▪ хранение и транспортировка 	от -20 до +85 °С

Размеры

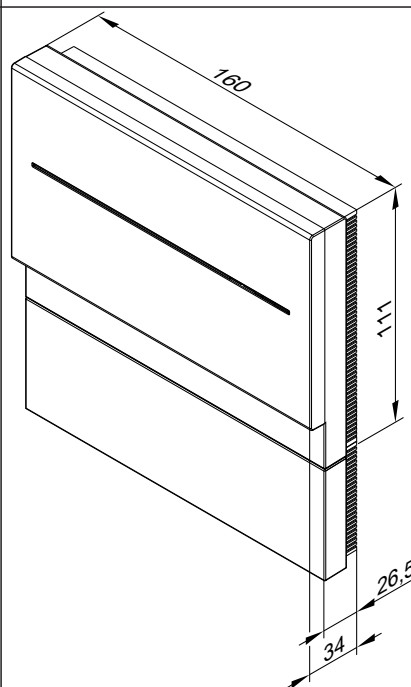

Блок питания

Номинальное напряжение	100 - 240 В~
Номинальная частота	50/60 Гц
Номинальный ток	0,25 А
Выходное напряжение	5 В-
Выходной ток	1,6 А
Класс защиты	II
Допустимая температура окружающей среды	от 0 до +40 °С от -40 до +70 °С
<ul style="list-style-type: none"> ▪ эксплуатация 	
<ul style="list-style-type: none"> ▪ хранение и транспортировка 	

Декларация безопасности

Мы, фирма Viessmann Werke GmbH & Co KG, D-35107 Аллендорф, заявляем под собственную ответственность, что изделие **Vitocom 100, тип GSM2**, соответствует следующим стандартам:

EN 50 090-2-2

EN 55 014-1

EN 55 014-2

EN 55 022

EN 55 024

EN 60 335-1

EN 60 730-1

EN 61 000-6-3

EN 62233

В соответствии с положениями указанных ниже директив данному изделию присвоено обозначение **CE**:

1999/05/EC

2004/108/EC

2006/95/EC

Аллендорф, 01 ноября 2012 года

Viessmann Werke GmbH & Co KG



по доверенности Манфред Зоммер

Код даты изготовления



Рис. 10

Цифры ① и ② Внутренняя информация компании Viessmann

Цифры ③ и ⑦ 0 и 5 = календарная неделя 05 = 5. Календарная неделя

Цифры ④ и ⑥ 1 и 5 = число года 2015

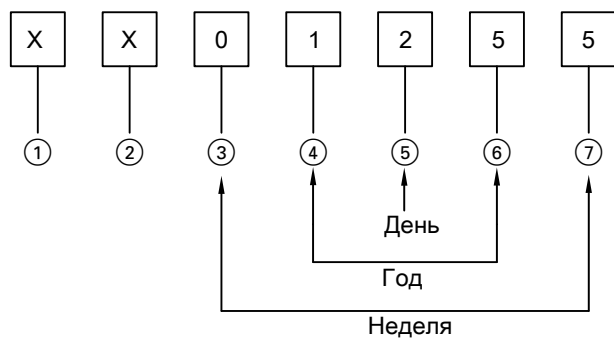
Цифра ⑤ 2 = 2-й день недели

(понедельник = 1, вторник = 2 и т.д.)

Пример: 0501255 соответствует дате изготовления: 27 января 2015 г.

Сертификация

EAC

Предметный указатель

G		Индикация неисправностей.....	29
GPRS.....	8	Индикация передачи данных через сервисный интерфейс.....	16
P		Индикация рабочего состояния.....	16
PIN-код.....	22, 30	Индикация состояния соединения с сетью мобильной связи.....	16
PUK-код.....	23	Инициализация.....	17, 18
S		K	
SIM-карта		Качество приема.....	18
– баланс.....	26, 27	Клавиша сброса.....	30
– дата окончания действия.....	26	Класс защиты.....	36
– период действия.....	26	Кнопка подтверждения.....	16
– пополнение.....	26	Кнопка сброса.....	16
– срок действия.....	26	Кнопка технического обслуживания.....	16
SMS.....	6	Кнопка техобслуживания.....	25
SMS-команды		Код доступа	
– объединение.....	18	– вы забыли свой код доступа?.....	28
– опрос настроек.....	28	– изменение.....	19
SMS-ответ.....	18, 24	Код сообщения.....	9
SMS-предупреждение.....	26	Контроль баланса.....	26
A		M	
Активирование SIM-карты.....	8	Меры по устранению неисправностей.....	29
B		Место установки.....	10
Баланс SIM-карты.....	27	Монтаж.....	10
Блок питания		Монтаж настенного крепления.....	10
– выходной ток.....	36	H	
– допустимая температура окружающей среды....	36	Настенное крепление, монтаж.....	10
– класс защиты.....	36	Настройка языка.....	20
B		Неисправность	
Ввод PIN-кода		– контроллера Vitocom 100.....	17
– контроллер для погодозависимой		– отопительной установки.....	17
теплогенерации.....	23	Неисправность в работе.....	29, 30
– контроллер для постоянной температуры		Номер мобильного телефона	
подачи.....	23	– ввод.....	21
Ввод баланса SIM-карты.....	26	– удаление.....	21
Ввод в эксплуатацию.....	16	Номинальная частота.....	36
Ввод данных для переключения режимов работы	22	Номинальное напряжение.....	36
Ввод информационного текста.....	20	Номинальный ток.....	36
Ввод стоимости передачи одного SMS.....	27	O	
Ввод текущей даты.....	20	Обзор подключений.....	13
Вид сообщения.....	9	Общие условия продаж.....	6
Выходное напряжение.....	36	Объединение SMS-команд.....	18
Выходной ток.....	36	Однокотловая установка.....	8
D		Оператор сети.....	6
Дистанционные опросы.....	9	Опрос настроек.....	28
Допустимая темп. окруж. среды.....	36	Опрос текущих настроек.....	28
Допустимая температура окружающей среды.....	36	Органы индикации.....	16
З		Органы управления.....	16
Запасные части.....	34	Ответственность.....	6
Защита от замерзания.....	6	Ошибка соединения.....	16
И		П	
Индикатор неисправности.....	25	Параметры блока питания.....	17
Индикатор рабочего состояния.....	30	Передача SMS.....	18
Индикатор техобслуживания и неисправности.....	25	Передача SMS-сообщения о вводе в эксплуатацию Vitocom 100.....	24

Передача сообщений.....	9	Теплогенераторы.....	8
Перезапуск Vitocom 100.....	30	Требования.....	6
Переключатель PIN-кода.....	16	Требования к системе	
Период действия SIM-карты.....	26	– каналы передачи данных.....	8
Подключение		– отопительная установка.....	8
– антенна.....	14	– целевые устройства для передачи данных.....	8
– блок питания.....	13		
– к контроллеру Vitotronic.....	13	У	
Подключения.....	13	Условия продаж.....	6
Предельные возможности системы.....	8	Установление соединения.....	16
Проверка системы оповещения.....	10	Устранение неисправностей.....	29
Проверка функционирования.....	18		
Р		Ф	
Рабочее напряжение.....	36	Фирменная табличка.....	16
С		Ц	
Сбой сети.....	9	Цели передачи сообщений.....	6
Сбой электропитания.....	9	Ш	
Сброс.....	30	Штекерный блок питания	
Сброс настроек.....	30	– выходное напряжение.....	36
Сброс настроек до состояния при поставке.....	30	– номинальная частота.....	36
Сервисная индикация LON.....	16	– номинальное напряжение.....	36
Сервисные функции.....	22	– номинальный ток.....	36
Сервисный интерфейс.....	13	Э	
Соединительный кабель LAN.....	14	Эксплуатационная надежность.....	6
Соединительный кабель блока питания.....	10	Эл. почта.....	6
Создание SMS-шаблонов в мобильном телефоне.....	24	№	
Сообщение о неисправности.....	25	№ для заказа.....	34
Состояние соединения с сетью мобильной связи.....	29, 30		
Спецификация деталей.....	34		
Степень защиты.....	36		
Т			
Текст сообщения.....	9		
Температура окружающей среды.....	10		