

- Rooster / grille / Rost / grill
- Beschermrooster
Capot de protection
Abnehmbare Schutzkappe
Detachable guard grille
- DBE-units
- Elektrische aansluiting 12V
Raccordement électrique 12V
Elektrischer Anschluss 12V
Electrical connection 12V
- Low-H2O warmtewisselaar
Échangeur de chaleur Low-H2O
Low-H2O Wärmetauscher
Low-H2O heat exchanger
- Mini-put
Caniveau mini
Mini Schacht
Mini duct
- Hoogteregeling (Option)
Réglage en hauteur (Option)
Höheneinstellung (Option)
Height control (Option)

- standaard hydraulische aansluiting links / elektrische aansluiting rechts
- raccordement hydraulique standard à gauche / électrique à droite
- Hydraulische Anschluß Standard Links / elektrischer Anschluß rechts
- hydraulic connection standard to the left / electrical connection on the right side

Optie / option / Option

- de warmtewisselaar is omkeerbaar: (hydraulische aansluiting rechts / elektrische aansluiting links)
- l'échangeur de chaleur est réversible: (raccordement hydraulique à droit / électrique à gauche)
- der Wärmetauscher ist umkehrbar: (Hydraulische Anschluß rechts / elektrischer Anschluß links)
- the heat exchanger is reversible: (hydraulic connection right / electrical connection to the left)

Inbouwopening
Ouverture d'encastrement
Einbauöffnung
Building-in opening
H + 1 cm.



Afmetingen / Dimensions / Abmessungen

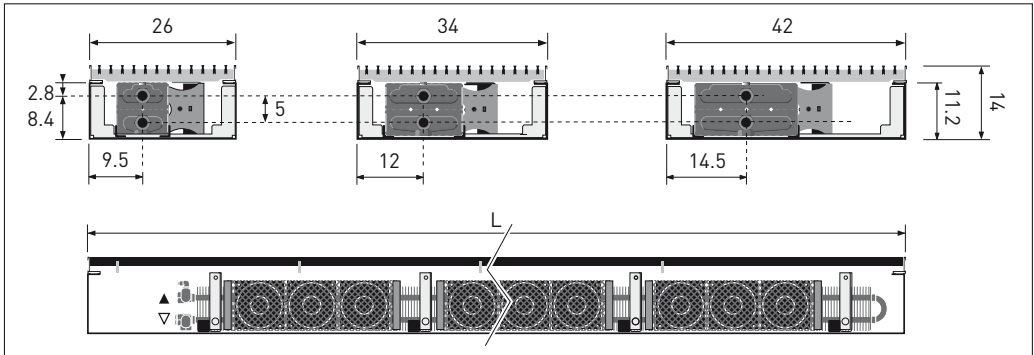

Opties / Options / Optionen

Hoogteregeling / Réglage en hauteur / Höheneinstellung / Height control

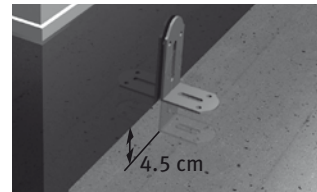

regelbereik / plage de réglage / einstellbereich / height control range
0 - 4.5 cm > code 7690.01
4.5 - 13 cm > code 7690.04



110 + 120 cm = 2 sets / Satz
130 > 190 cm = 3 sets / Satz
210 cm = 4 sets / Satz
230 > 310 cm = 5 sets / Satz

Flexibele aansluiting / Flexibles connections / Flexible Anschluß / Flexible connections

EPDM Lengte 40 cm. Art.nr: 7990.070

- roestvrij stalen omvlechting
- tressage en acier inoxydable
- Edelstahl-Geflecht
- stainless steel braided sleeving

RVS Lengte 20 > 25 cm. Art.nr: 7990.069

- hoogste kwaliteit roestvrij staal
- plus haute qualité en acier inoxydable
- Höchste Qualität Edelstahl
- highest quality stainless steel

Stekker 12V DC / Netzstecker 12V DC / Fiche d'alimentation 12V DC / Power plug 12V DC



Aansluiting 12 VDC: Bij gebruik van eigen voeding de + en -, respecteren. Zoniet zal de Control Unit beschadigd zijn.

Raccordement 12 VDC: Il faut respecter le + et - en utilisant la propre alimentation. Sinon l'unité de contrôle sera endommagée.

Anschluß 12 VDC: Sie Respektieren bei Verwendung des eigenen Stromanschlusses das + und -, sonst wird die Kontroll Einheit beschädigt.

Connection 12 VDC: When using another power supply, don't switch + for -, the application will be damaged.

**Aanpassen van temperatuur / Mise au point de température
Anpassung der Temperatur / Adjust temperature**

De control unit is fabrieksmatig ingesteld op stand 4.

- De watertemperatuursensor dient een watertemperatuur (aanvoer) van minimaal 28°C te detecteren. Snelheid Thermal Activator: 70%.

L'unité de contrôle a été réglée en Position 4.

- La sonde de température d'eau doit détecter une température (départ) d'eau de minimum 28°. Vitesse de Thermal Activator: 70%.

Die Kontrolle-Einheit ist Werks-mäßig eingestellt auf Position 4.

- Der Wassertempertursensor muss eine Wassertemperatur (Vorlauf) von mindestens 28°C im Heizungsvorlauf messen. Geschwindigkeit Thermal Activator: 70%.

The control unit has been set at position 4.

- In order for the unit to prepare, the water temperature sensor must detect a minimum water temperature (flow) of 28°C. Thermal Activator speed: 70%.

	Pos.	Water / Eau Wasser °C	Thermal Activator
Fabrieksmatige instelling Réglages d'usine Werkeinstellung Factory settings	0	26°	75%
	1	26°	70%
	2	26°	65%
	3	28°	75%
Prog. (PC) →	4	28°	70%
	5	28°	65%
	6	30°	75%
	7	30°	70%
	8	30°	65%
	9	35°	70%

Thermal activator

Adapter
Adaptateur
12 VDC

Water temperatuursensor
Sonde de température d'eau
Wassertempertursensor
Water temperature sensor

Adapter / Adaptateur ← Control unit



Gebruik bij voorkeur bijgeleverde Jaga adapter.

- Indien 12 VDC voorhanden is mag deze gebruikt worden.
- Let op: minimum vermogen: 5 watt per activator.
- Installeren conform de nationale installatienormen.

Utilisez de préférence l'adaptateur Jaga livré.

- Si vous disposez de courant 12V DC, vous pouvez l'utiliser.
- Attention : puissance minimum: 5 watt par activateur.
- Installez toujours de manière conforme selon les normes nationales.

Benutzen Sie vorzugsweise gelieferten Jaga Adapter

- Wenn 12 VDC vorhanden ist, kann dieser verwendet werden.
- Achtung: minimale Leistung: 5 Watt pro Aktivator.
- In übereinstimmung mit den nationalen Installationsanforderungen anbringen.

Use supplied Jaga adapter by preference

- In case 12 VDC is available, it can be used.
- NB: minimum power: 5 Watt by activator.
- To install according to the national installation standards.

1 Put op afgewerkte vloerhoogte plaatsen
 Montage du caniveau au niveau du sol achevé
 Montage Schacht auf Niveau des Fertigfußbodens
 Mounting duct at finished floor level

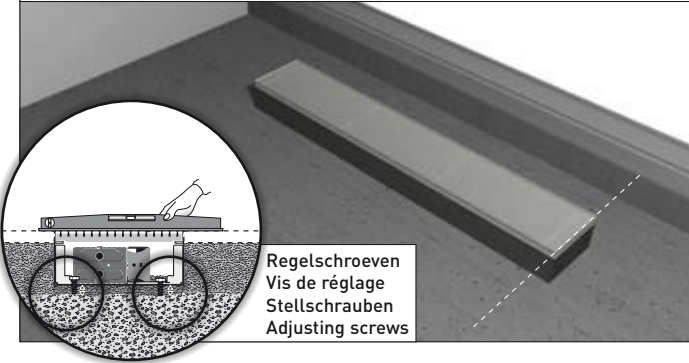

Regelschroeven
 Vis de réglage
 Stellschrauben
 Adjusting screws

1a Optie bevestiging met hoogteregeling
 Option fixation avec réglage en hauteur
 Option Befestigung mit Höheneinstellung
 Option fixing with height control

Code
 7690.01 (0 - 4.5 cm)
 7690.04 (4.5 - 13 cm)

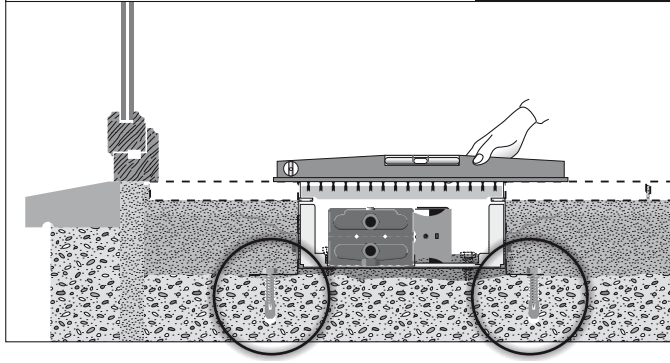

1b Regelschroef voor plaatsing tegen het raam.
 Vis de réglage pour installation tout contre la fenêtre.
 Stellschraube für Montage flach gegen den Fensterrahmen.
 Adjusting screw for mounting flat against the window frame.

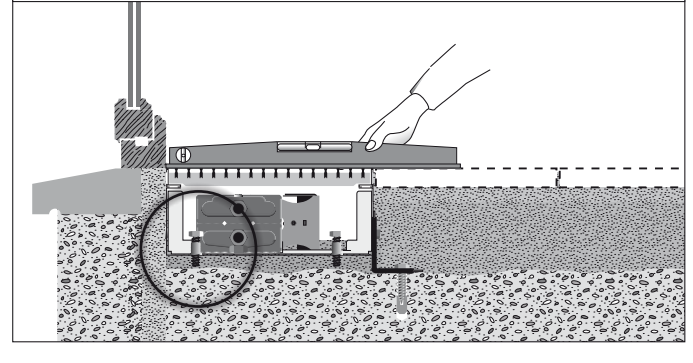

2 Waterzijdige aansluiting
 Raccordements hydrauliques
 Hydraulische Anschlüsse
 Hydraulic connections



Teflon gebruiken
 Utiliser du teflon
 Mit Dichtband verschließen
 Use PTFE tape

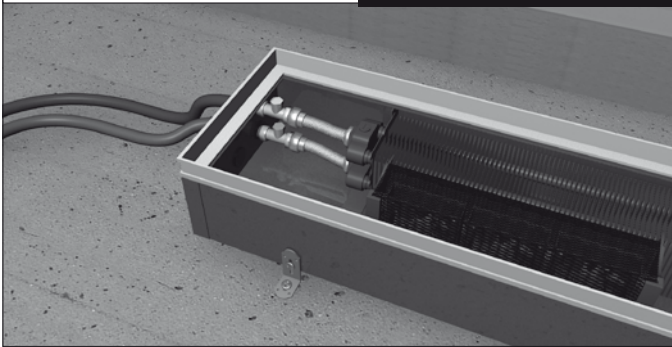

Al de afdichtstoppen en ontlueters van 1/2" en 1/8" zijn bij Jaga sleutelvast ingedraaid. Tijdens het vullen van de installatie is nazicht op lekkage aanbevolen.

Tous les bouchons et purgeur d'air de 1/2" et 1/8" sont montés et serrés en usine à la main. Pendant la mise en marche de l'installation il est recommandé de contrôler l'étanchéité.

Alle Blindstopfen und Entlüfterstopfen von 1/2" und 1/8" werden werks-zeitig bei der Firma Jaga Schlüsselfest angezogen. Während des Füllens der Anlage ist eine Kontrolle auf Dichtigkeit unbedingt auszuführen.

All drain cocks and air vent plugs 1/2" and 1/8" are tightened up in the Jaga factory by hand. While filling the installation, control on leaks.

3 Elektrische aansluiting / Raccordements électrique
 Elektrische Anschlüsse / Electric connections

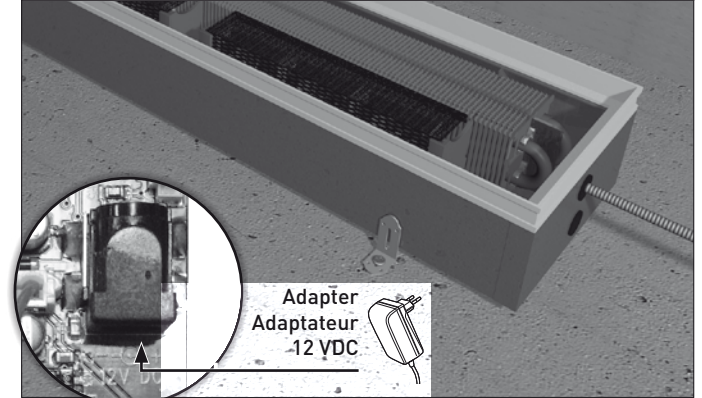

Adapter
 Adaptateur
 -12 VDC

4 Plaatsen afstandshouders / Placer les entretoises
 Abstandshalter setzen / Place tie bars

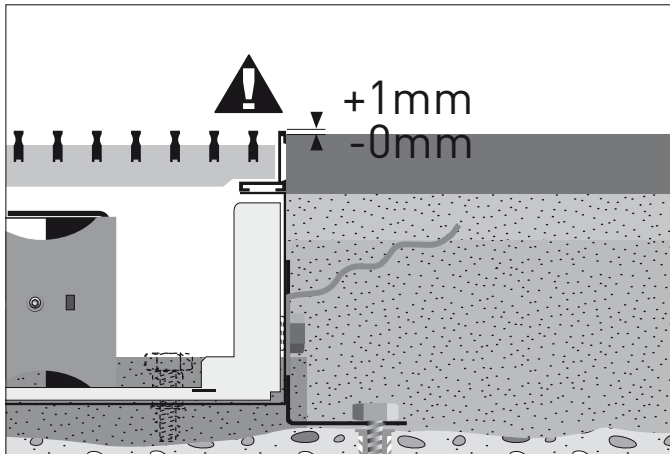
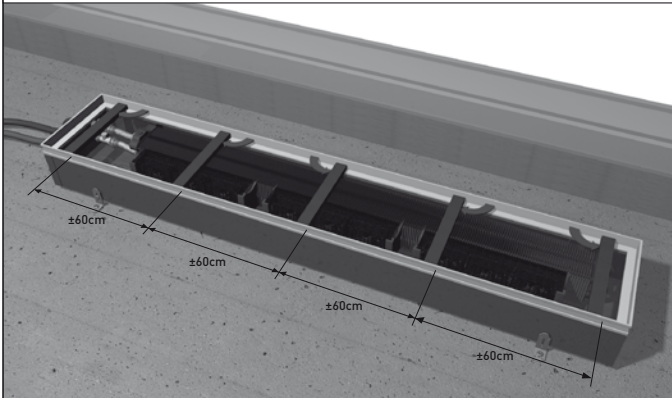

5 Vulbeton aanbrengen / Poser la chape
 Estrich anbringen / Fill up with concrete

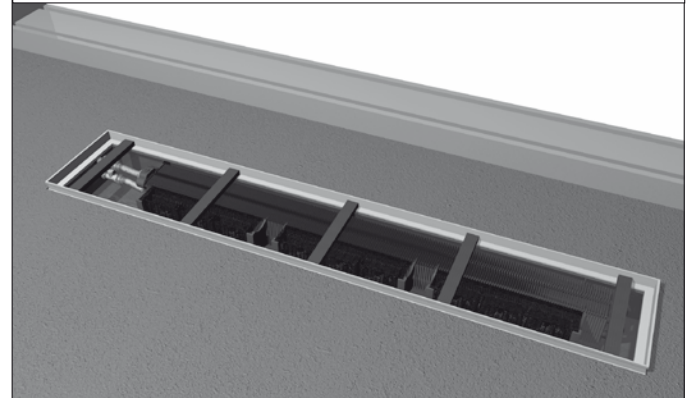

- 6** Verwijder de beschermende kleefband van het inlegraam.
Enlever la bande adhésive projective du cadre.
Das Schutzklebeband des Rahmens entfernen.
Remove the protective tape of the frame.

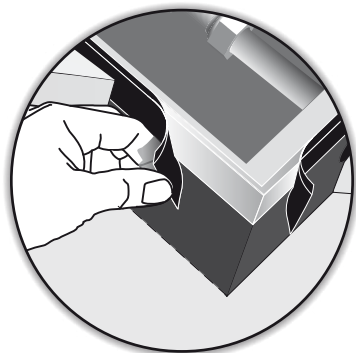

- 7** Vloer afwerken / Emplacements de la grille
Rost einlegen / Place the grille

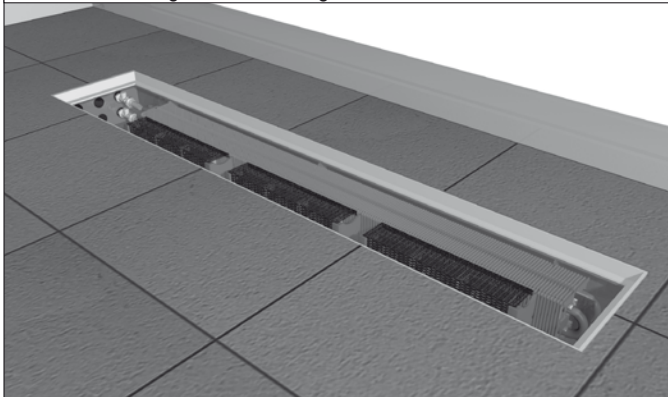

- 8** Rooster plaatsen / Emplacements de la grille
Rost einlegen / Place the grille

