



Boiler-Gas.ru

Перейти на сайт

Flamcovent Smart

Инструкции по установке и эксплуатации



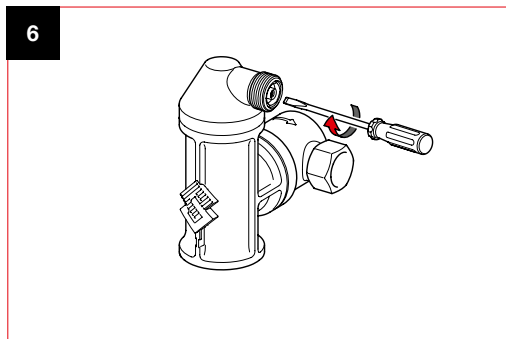
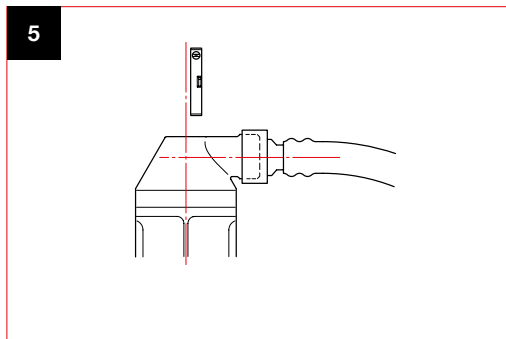
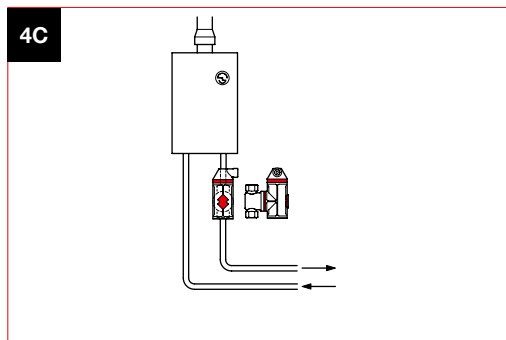
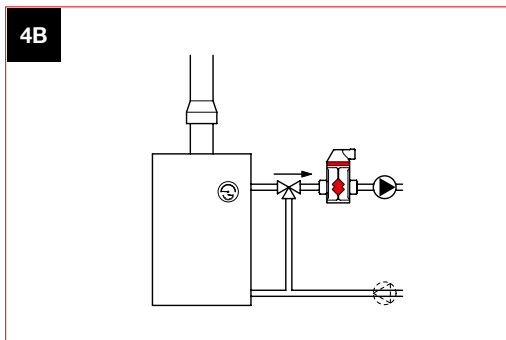
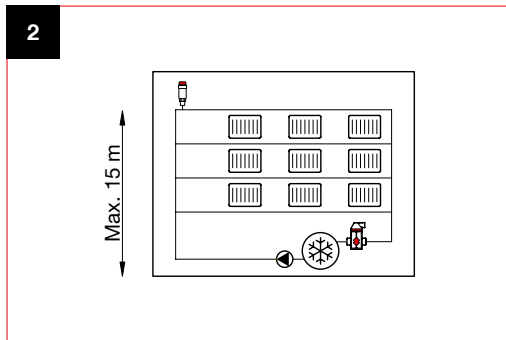
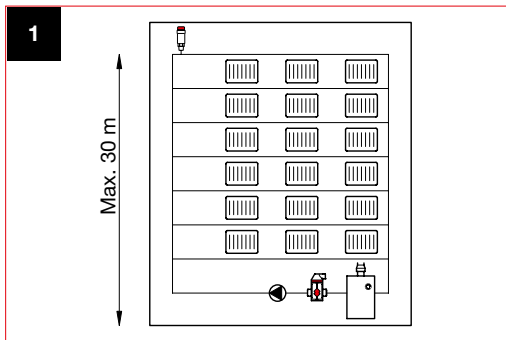

3

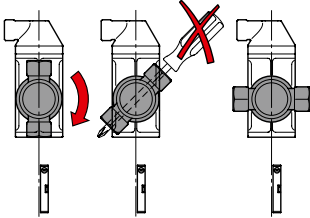

4A

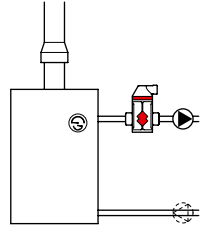

4D

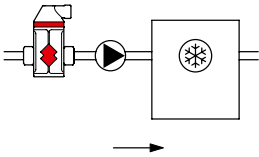

4E

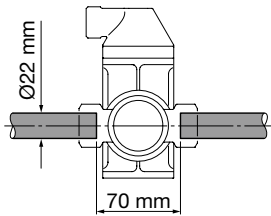
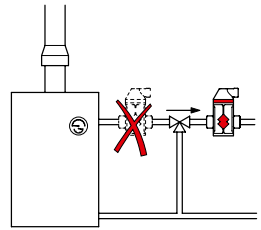

1. Общие сведения

Устройство для удаления воздуха Flamcovent Smart предназначено для систем нагрева и охлаждения, использующих воду или водно-гликолевую смесь (максимум 50%).
Во время работы устройство Flamcovent Smart может сильно нагреваться.



Минимальная и максимальная температура системы: от -10°C до $+120^{\circ}\text{C}$.
Минимальное и максимальное давление системы: от 0,2 бар до 10 бар.
Минимальное и максимальное рабочее давление: от 0,2 бар до 0,2 бар.
Максимальная скорость потока: 6 бар. 3 м/с.
Максимальная статическая высота над Flamcovent Smart:
Центральное отопление: 30 метров (рис.1).
Система охлаждения: 15 метров (рис. 2).

Требования техники безопасности

Установку и техническое обслуживание должен выполнять только высококвалифицированный персонал. Следуйте нормам и правилам, установленным местным законодательством.

2. Установка

Изделие не следует устанавливать под подвесными потолками либо вблизи электронного оборудования!



Для установки Flamcovent Smart следует использовать сухое, легкодоступное для проведения технических работ место, не подверженное воздействию мороза. Для достижения оптимальных результатов устанавливать Flamcovent Smart следует в самой теплой точке системы. Перед началом установки Flamcovent Smart из системы должна быть полностью спущена вода. Для достижения наилучших результатов диаметр подключения Flamcovent Smart должен соответствовать основному диаметру труб системы. Переходные муфты применять не рекомендуется. Установка возможна на горизонтальных, вертикальных и наклонных трубах. Однако корпус устройства должен быть расположен вертикально (колпачком стравливания вверх) (рис. 3). При установке Flamcovent Smart следует учитывать направление потока, которое обозначено стрелкой на корпусе. В системе централизованного отопления Flamcovent Smart должен быть установлен на линии подачи непосредственно за бойлером или смесительным клапаном. В системе охлаждения установка выполняется непосредственно перед охлаждающей установкой (рис. 4А, 4В, 4С, 4D).

Устройство стравливания оснащено соединением $\frac{3}{4}$ " для подсоединения спускной трубы (рис. 5). Использование этого соединения для заполнения системы запрещается.

3. Обследование и техническое обслуживание

Следует регулярно проводить визуальный осмотр устройства.

В случае возникновения утечек из канала выпуска воздуха он может быть заблокирован при помощи специального винта (рис. 6).



Техническое обслуживание выполняется только при полностью охлажденной системе с учетом наличия внутреннего давления.

4. Демонтаж

Сравните давление и демонтируйте Flamcovent Smart.

При утилизации Flamcovent Smart необходимо соблюдать местное законодательство.



5. Правила хранения, транспортировки и утилизации

5.1. Оборудование должно храниться в закрытых помещениях, в условиях, исключающих возможность воздействия солнечных лучей, влаги, резких колебаний температуры. Температура окружающего воздуха при хранении от 1°C до 40°C и относительной влажности воздуха не более 80 % при 25°C.

5.2. Транспортировку допускается производить любым видом транспорта на любые расстояния. Условия транспортирования в части воздействия климатических факторов - по группе условий хранения 3 по ГОСТ 15150-69.

5.3. Изделие не содержит драг/металлов, вредных веществ и компонентов и подлежит утилизации после окончания срока эксплуатации.

6. Гарантия производителя

6.1. Изготовитель гарантирует нормальную работу оборудования при условии соблюдения правил эксплуатации и хранения.

6.2. Гарантийный срок эксплуатации 24 месяца с даты ввода в эксплуатацию, но не более 27 месяцев с даты отгрузки со склада.

6.3. Изготовитель обязуется в течение гарантийного срока эксплуатации безвозмездно исправлять дефекты изделия или заменять его, если дефекты не возникли вследствие нарушения покупателем правил пользования изделием или его хранения. Гарантийный ремонт осуществляет предприятие-изготовитель или его представитель.

6.4. Изготовитель не принимает претензии за некомплектность и механические повреждения оборудования при несоблюдении требований настоящего паспорта, попадание вовнутрь посторонних предметов, веществ, жидкостей, наличия следов самостоятельной разборки, ремонта или доработок, стихийных бедствий, пожаров.



7. Гарантийный талон

Наименование изделия			
Артикул изделия			
Заводской номер изделия (наклейка/штамп на корпусе) * заполняется при монтаже			
Дистрибьютор/Дилер/ Партнер	Дата	Подпись/ расшифровка	Печать
Отметка о продаже через розничную сеть	Дата	Подпись/ расшифровка	Печать
Отметка о вводе в эксплуатацию	Дата	Подпись/ расшифровка	Печать

Гарантийный срок на оборудование составляет 24 месяца с даты ввода в эксплуатацию, но не более 27 месяцев с даты продажи, указанной в накладной.

Условием предоставления гарантии является наличие товарной накладной на оборудование.

При возникновении гарантийного случая покупатель предоставляет следующий перечень документов:

1. Акт в произвольной форме с описанием дефекта.
2. Качественную фотографию места дефекта (2-3 ракурса).
3. Описание рабочих параметров системы (температура, давление, рабочая жидкость).
4. Накладную на оборудование.
5. Настоящий гарантийный талон.

Регламент рассмотрения гарантийного случая.

Перечисленные выше документы направляются в адрес розничного продавца или официального Дистрибьютора/Дилера/Партнера компании «Майбес РУС» в зависимости от того, через какую организацию была произведена окончательная покупка оборудования.

Процесс рассмотрения случая при необходимости участия ООО «Майбес РУС» занимает не более 7 рабочих дней с момента:

1. Предоставления пакета документов и фотографий
2. Поступления оборудования на склад ООО «Майбес РУС» при невозможности оценить дефект по п.1



Flamco



Boiler-Gas.ru

Перейти на сайт