

Жидкотопливные/газовые котлы

GT 330



Инструкция по монтажу

1 Упаковка

i Что касается дополнительного оборудования, которое может быть установлено на эти котлы, см. действующий каталог продукции и прайс-лист.

Упаковка : Перед тем, как начать установку Вашего котла, Вы можете проверить по приведенной ниже таблице, есть ли у Вас в наличии все упаковки с комплектующими.

1. Теплообменник котла + Принадлежности

■ Для котлов, поставляемых с собранным теплообменником

Число секций		4	5	6	7	8	9
Теплообменник котла в сборе (состав в зависимости от модели)		1	1	1	1	1	1
Принадлежности	Ед. поставки	FD 15	FD 15	FD 19	FD 19	FD 19	FD 20

■ Для котлов, поставляемых с несобранным теплообменником

Число секций		4	5	6	7	8	9
Передняя секция	Ед. поставки 8219-0002	1	1	1	1	1	1
Промежуточная секция	Ед. поставки 8219-0001	2	3	4	5	6	7
Задняя секция	Ед. поставки 8553-7072	1	1	1	1	1	1
Комплект сборочных шпилек		1	1	1	1	1	1
Принадлежности для теплообменника отдельными секциями	1 упаковка	FD 9	FD 10	FD 11	FD 12	FD 13	FD 14
Каркас	1 упаковка	FD 30	FD 31	FD 32	FD 33	FD 34	FD 35

2. Дверца топки

Число секций		4	5	6	7	8	9
Дверца топки	1 упаковка	BP 13	BP 13	BP 13	BP 13	BP 13	BP 13

3. Турбулизаторы

Число секций		4	5	6	7	8	9
Турбулизаторы	1 упаковка	BP 16	BP 17	BP 17	BP 19	BP 20	BP 21

4. Обшивка

Число секций		4	5	6	7	8	9
Обшивка	1 упаковка	MD7	MD8	MD9	MD10	MD11	MD12
Передняя панель	Все страны, кроме : Китай	1 упаковка	MD13	MD13	MD13	MD13	MD13
	Китай	1 упаковка	MD162	MD162	MD162	MD162	MD162

5. Техническая документация

Число секций		4	5	6	7	8	9
1 упаковка (Состав в зависимости от страны)		1	1	1	1	1	1

6. Панель управления

Все модели могут быть оборудованы одной из следующих панелей управления :

Число секций		8	9	10	11	12	13	14
Панель управления с установкой сверху	S3	MD4						
	B3	MD3						
	K3	MD2						
	DIEMATIC-m3	MD1						
Панель управления с установкой сбоку	B3	MD140						
	K3	MD139						
	DIEMATIC-m3	MD138						



2 Монтаж

■ Необходимые инструменты

- 1 крестовая отвертка
- 1 молоток
- 1 нож
- плоские гаечные ключи на 8 - 13 - 17 - 18 - 19
- 1 пистолет для клея
- 1 инструмент для сборки JDTE, JDTE Plus или JD упрощенный
- 1 переставной сантехнический ключ
- 1 ключ на 45 или газовый сантехнический ключ
- 1 щеточка

 **Предупреждение :** сборка должна быть выполнена в порядке номеров, приведенных вверху для различных видов, и с соблюдением всех приведенных инструкций.

■ Используемые символы

	Осторожно, опасность	Существует риск травмы пользователя или поломки оборудования. Уделить особое внимание технике безопасности для сохранности оборудования и отсутствия травм.
	Особая информация	Информация должна быть принята во внимание для обеспечения удобства.
	Ссылка	Обратитесь к другой инструкции или к другим страницам данной инструкции.

1

FD30 - FD31 - FD32 - FD33 - FD34 - FD35

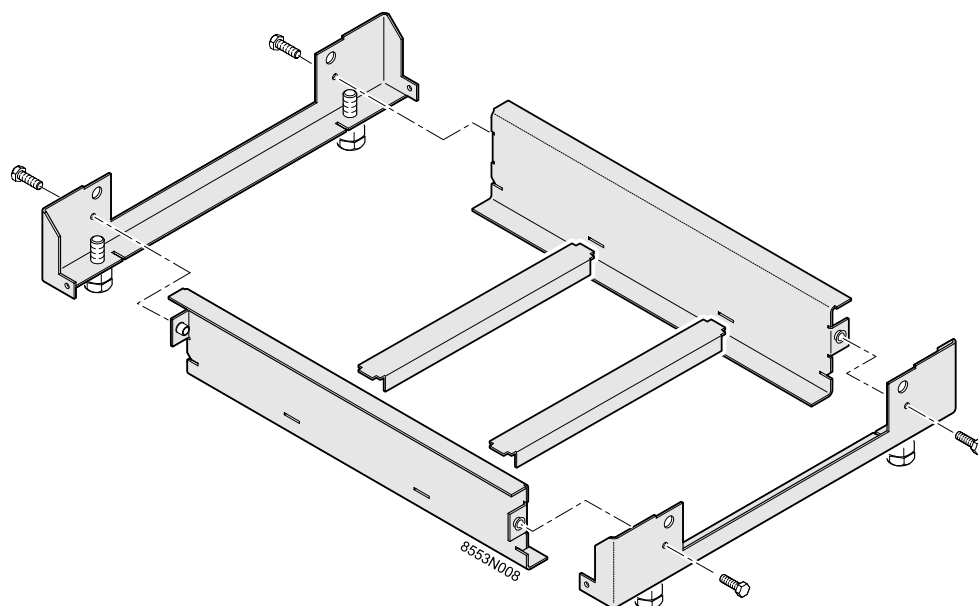

2

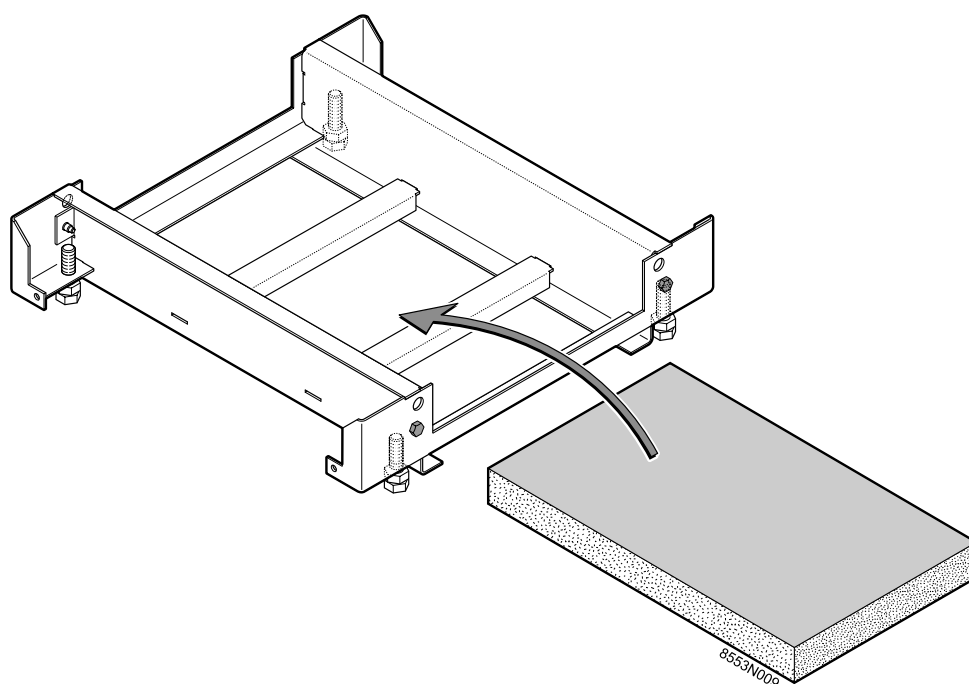

3

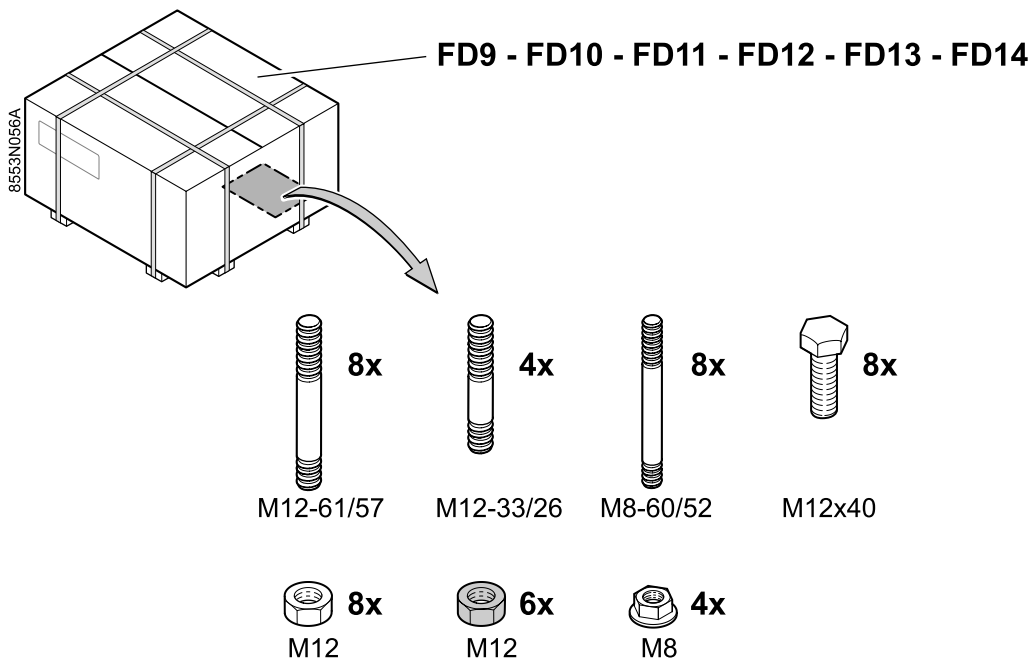

4

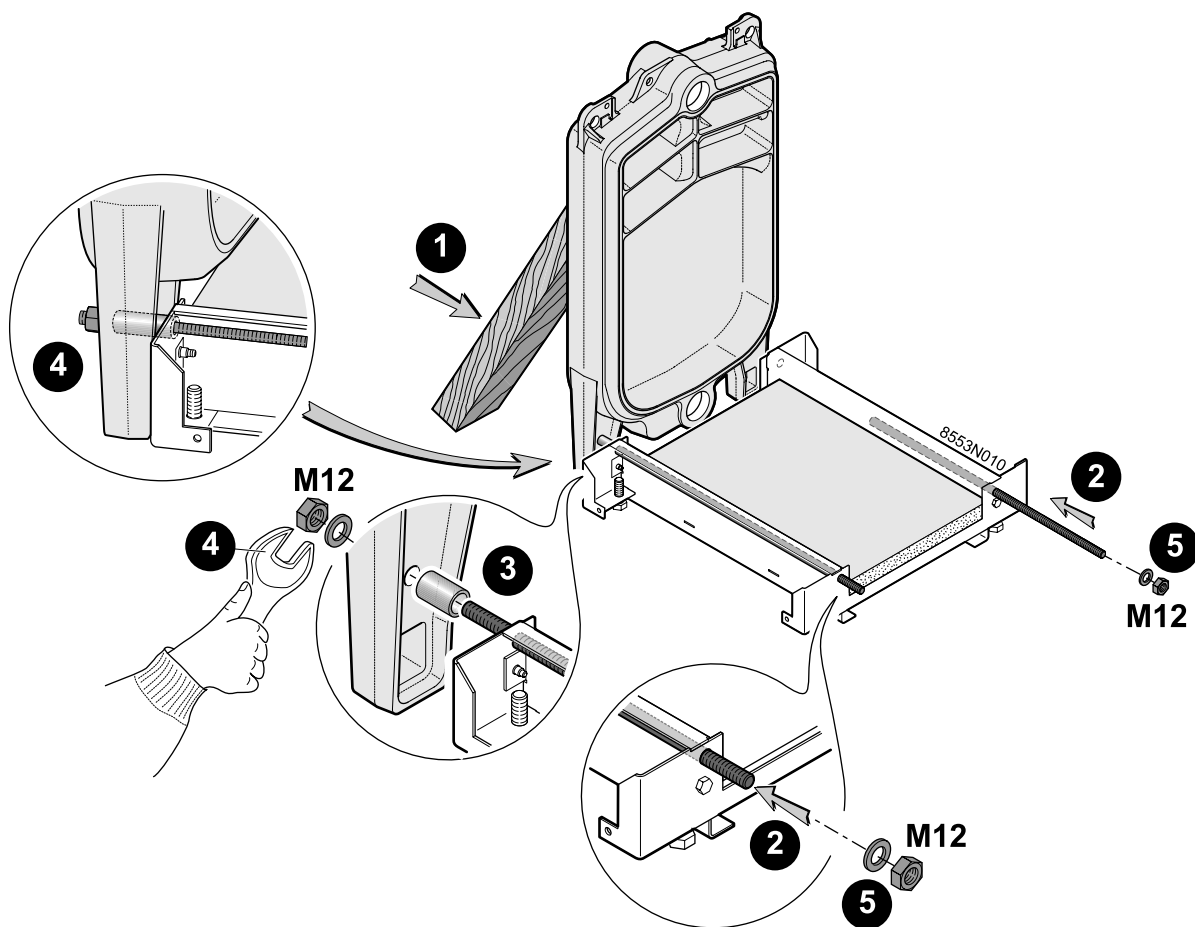

5

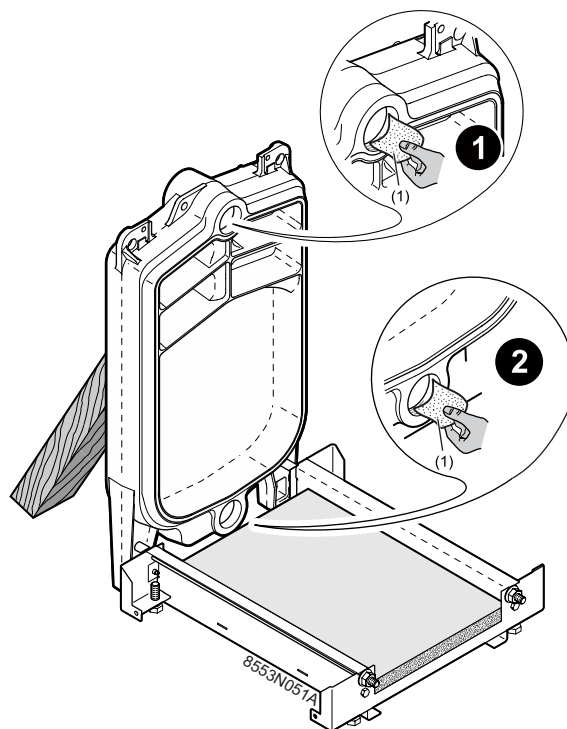

(1) Шлифовальная шкурка

6

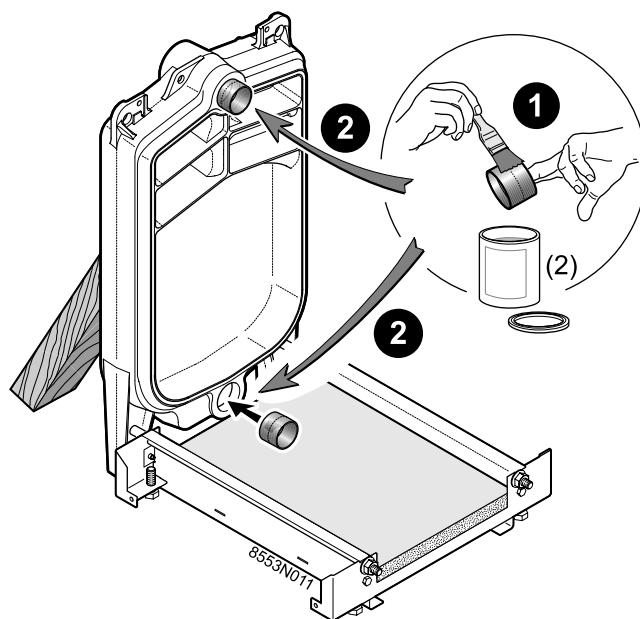

(2) Смазка для nipples (поставляется)

 Очистить nipples и покрыть их смазкой.

7

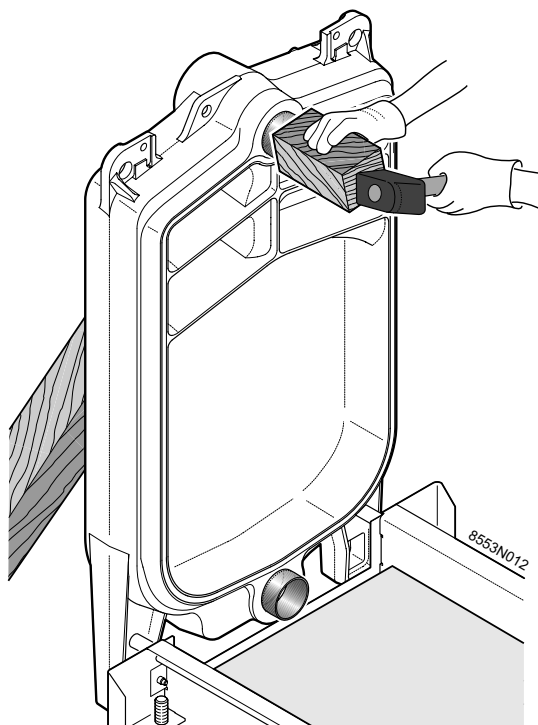

8

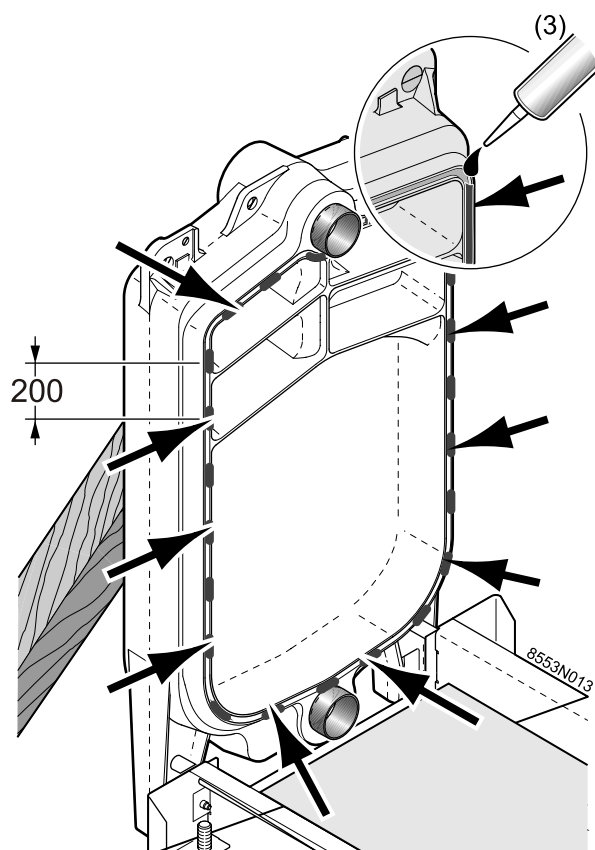

(3) Силиконовый герметик (поставляется)

9

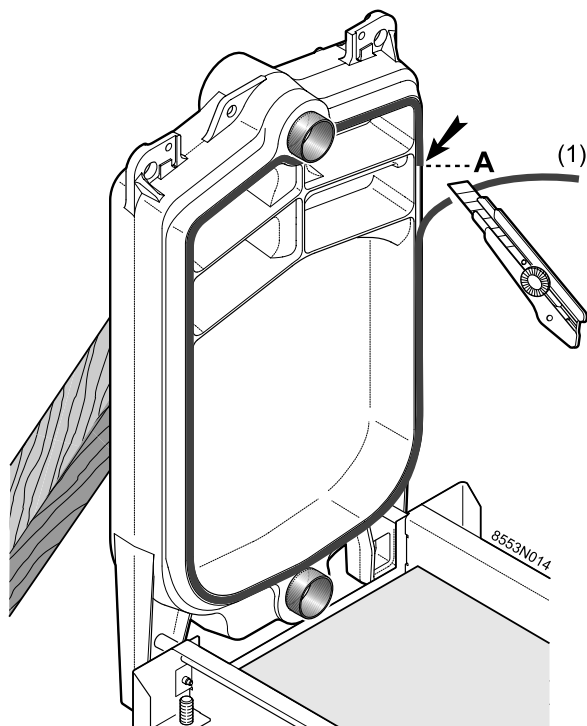

(1) шнур (поставляется)

10

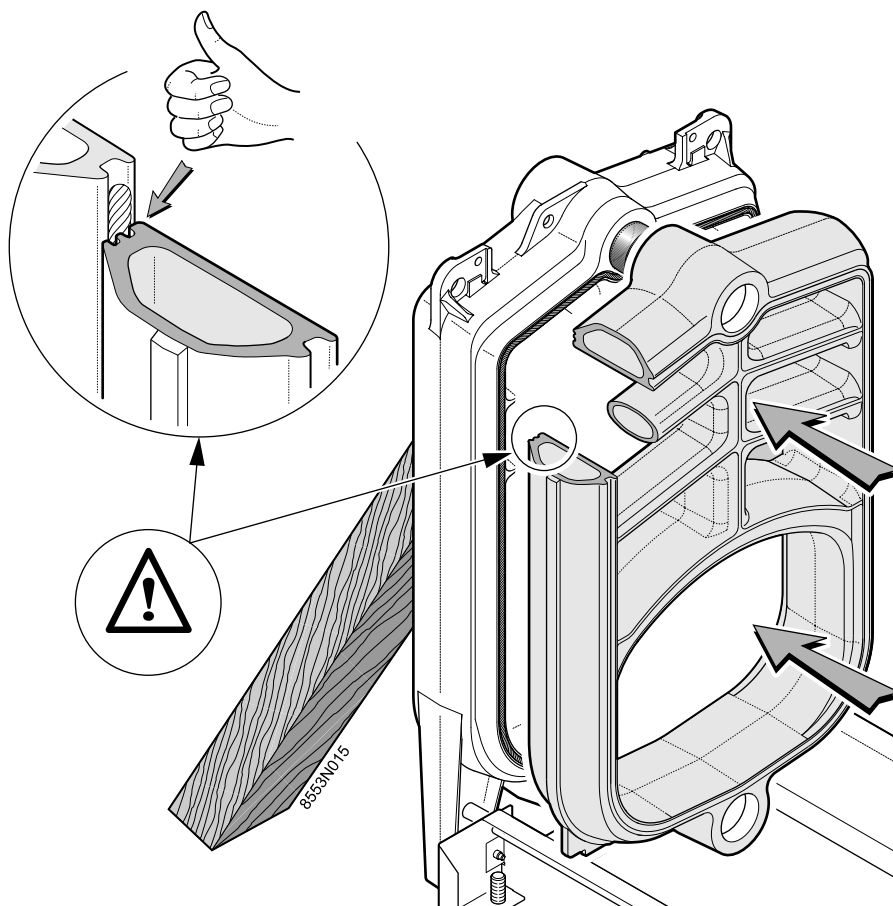

 Проверить, что шнур расположен правильно.

11

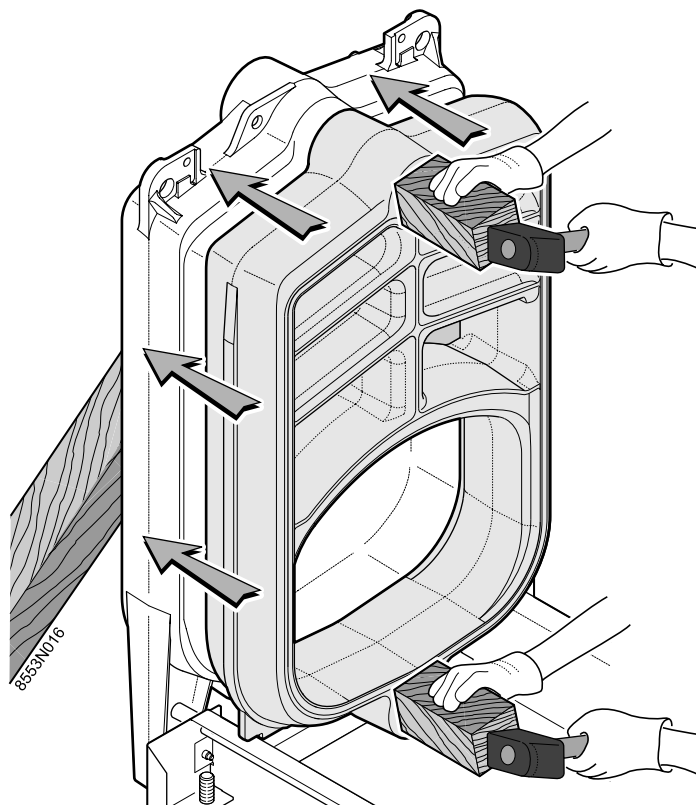

12

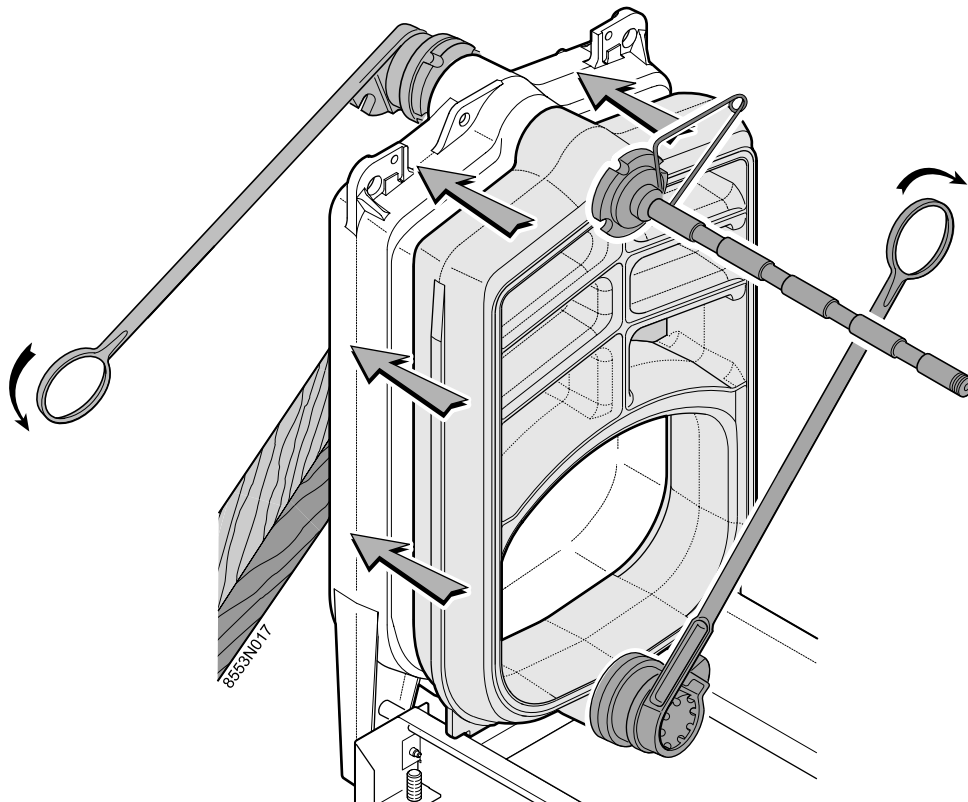

⚠ Внимание : Не усиливать стягивание. Правильное стягивание достигнуто, когда чугунные секции соприкасаются.

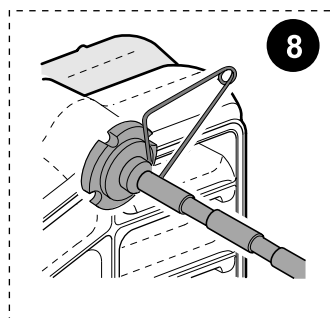
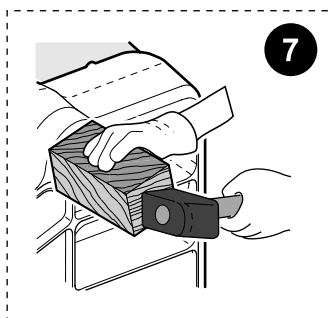
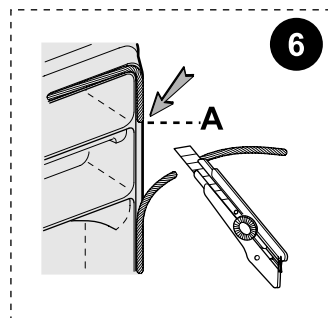
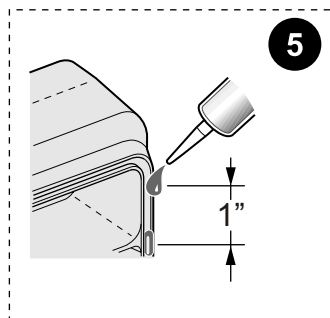
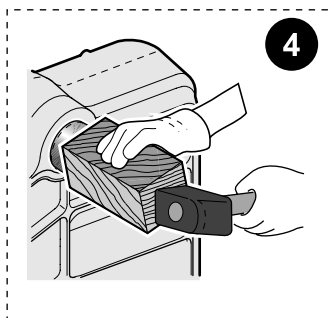
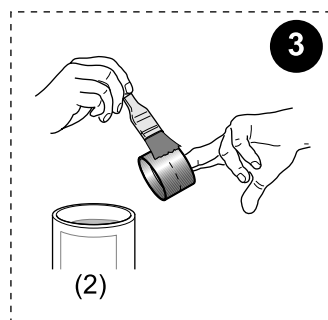
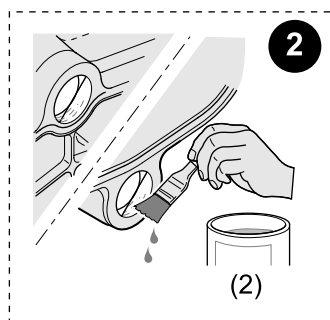
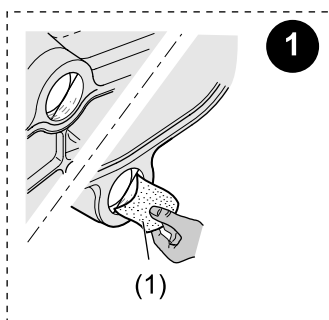
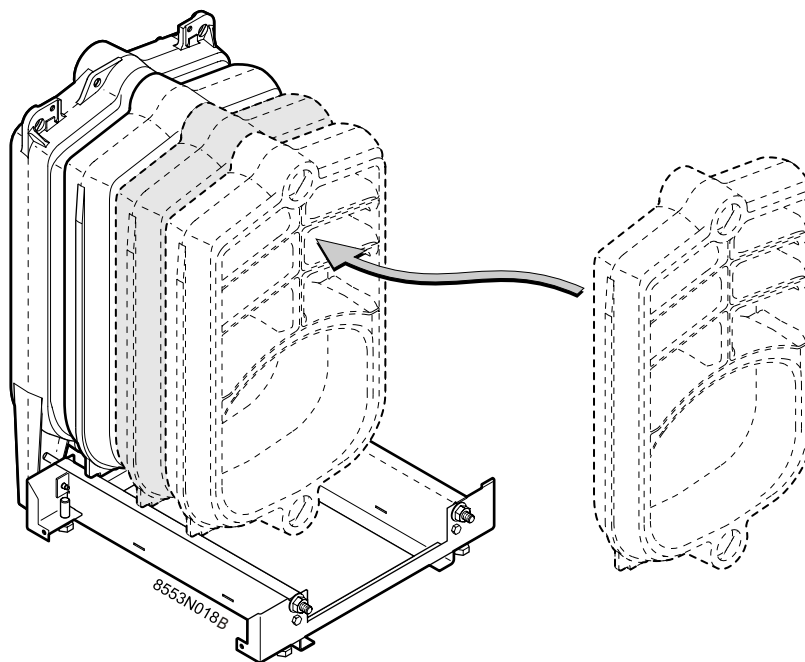

- (1) Шлифовальная шкурка
- (2) Смазка для nipples (поставляется)

⚠ Очистить nipples и покрыть их смазкой, поставляемой с секциями.

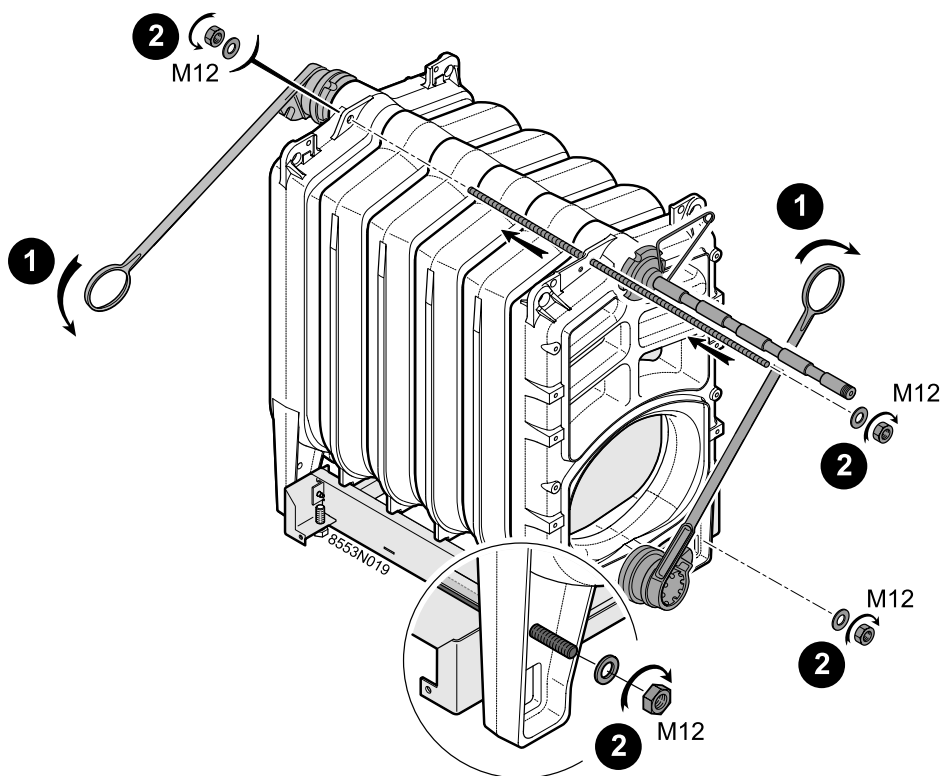

⚠ Внимание: Не усиливать стягивание. Правильное стягивание достигнуто, когда чугунные секции соприкасаются.

15

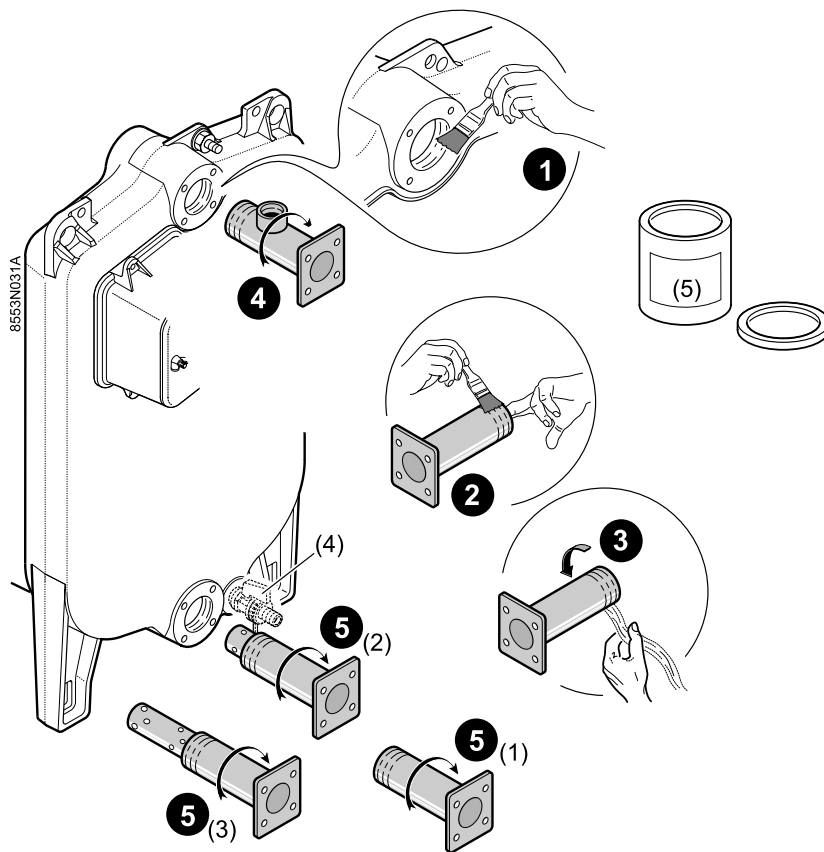

- (1) 4 - 5 секционные котлы
- (2) 6 - 7 - 8 секционные котлы
- (3) 9 секционные котлы

- (4) Сливной кран (не поставляется)
- (5) Только герметик (не поставляется)

16

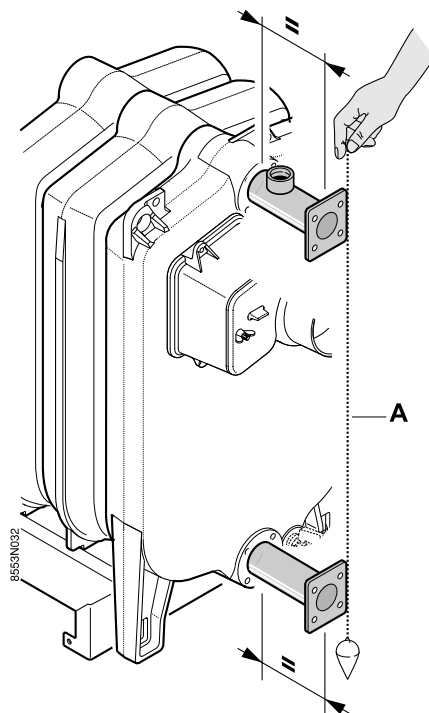

(A) отвес

17 Гидравлическое испытание

После сборки теплообменника монтажник должен выполнить проверку на герметичность водой с давлением, в 1.3 раза превышающем рабочее, то есть минимум 7.8 бар, в течение 10 минут минимум. Проверка выполняется при комнатной температуре.

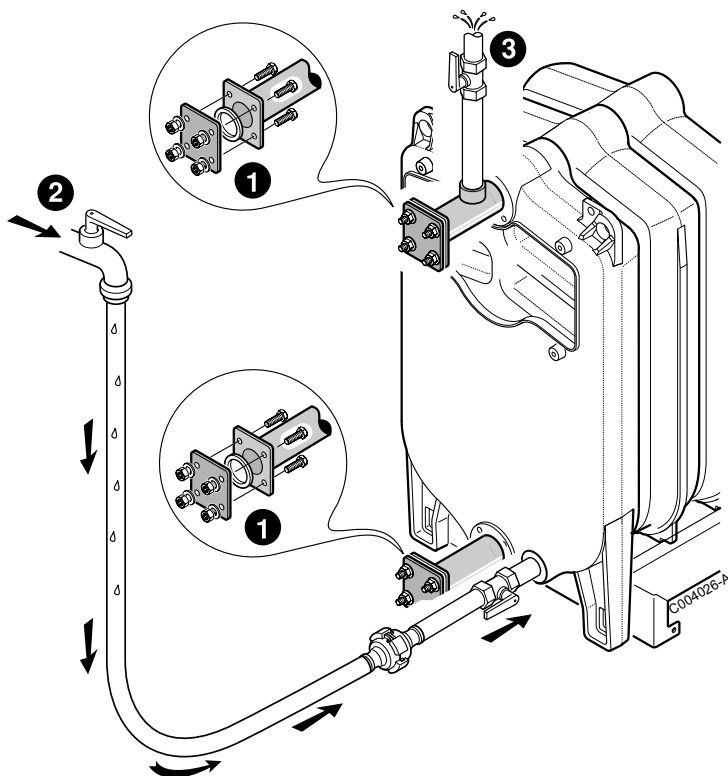

⚠ Тщательно удалить весь воздух из теплообменника котла во избежание любого риска его повреждения.

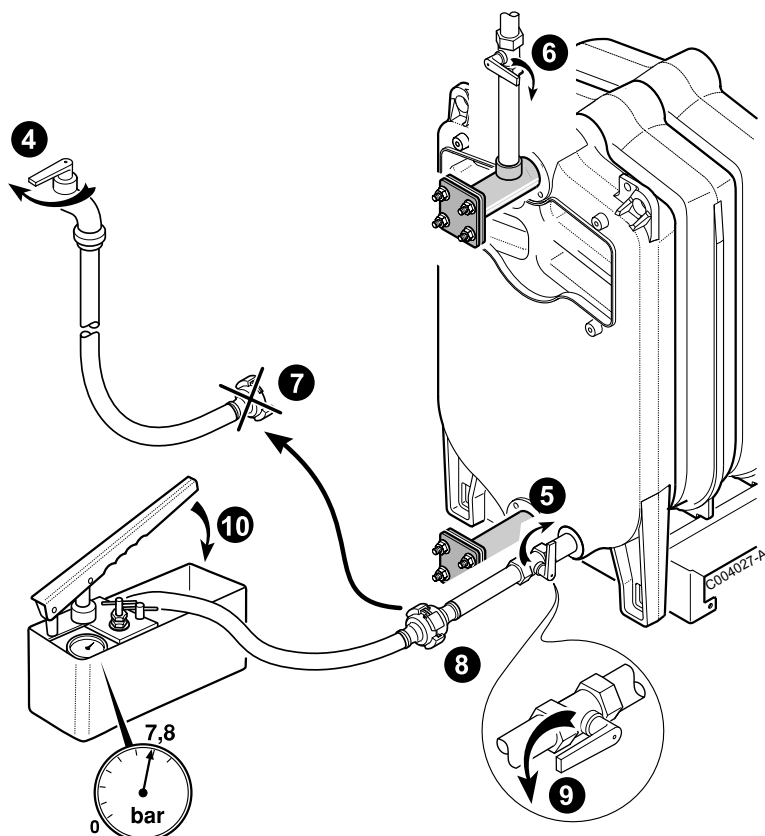

Держать под давлением в течение минимум 10 минут. Падение давления обозначает, что есть течь в теплообменнике котла.

18

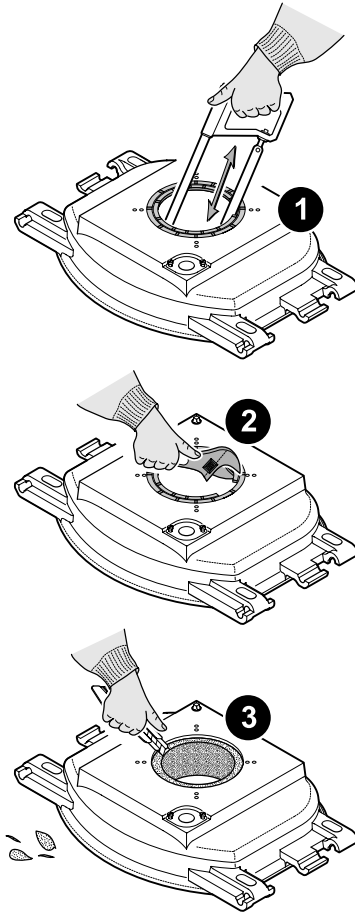
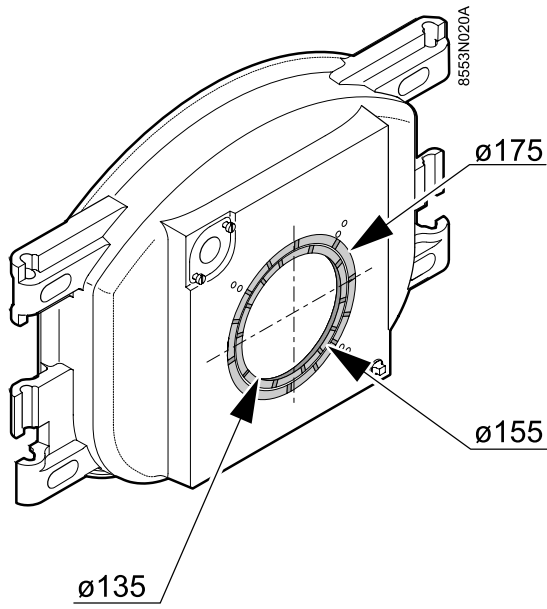

19

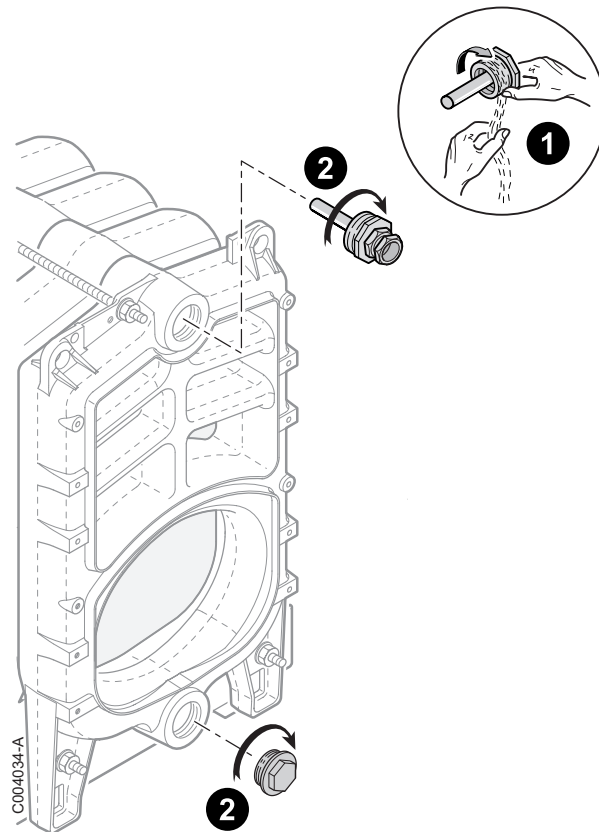

20

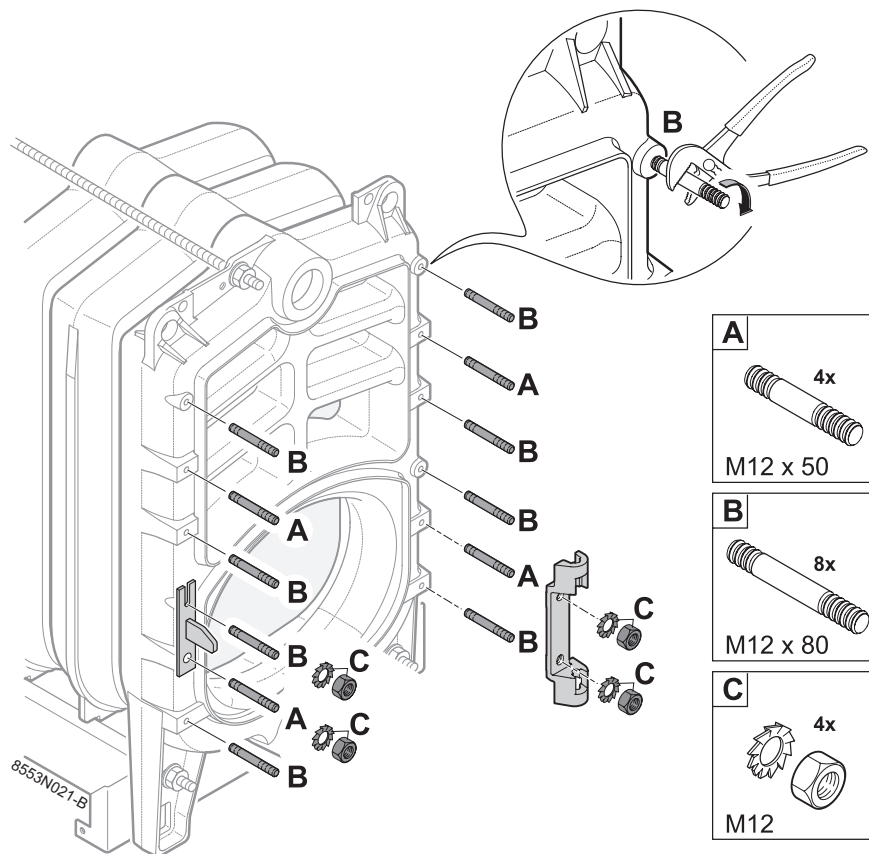

21

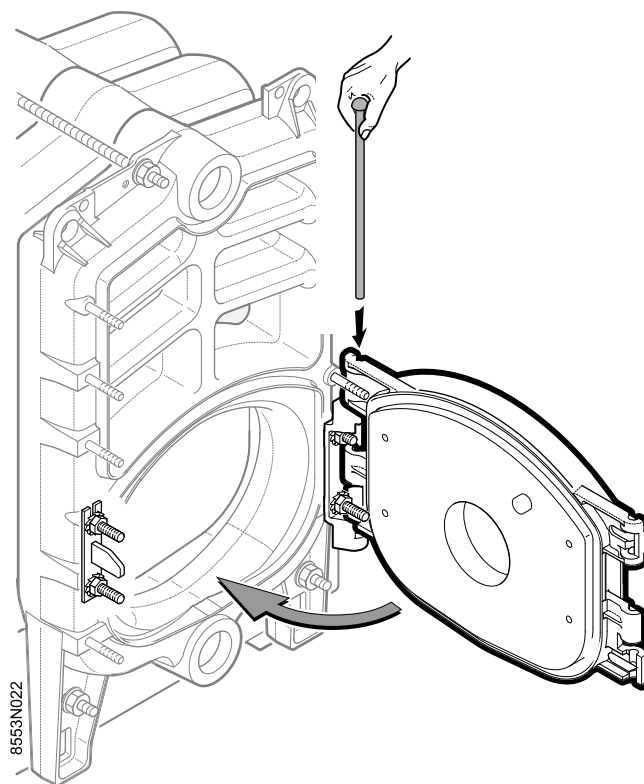

22

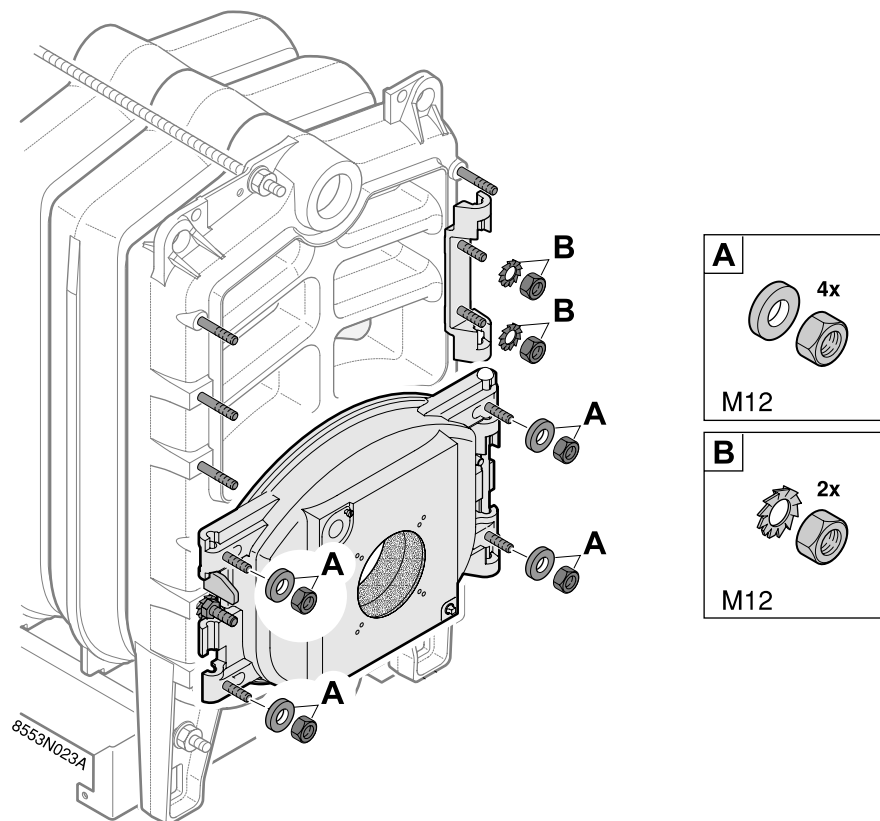

23

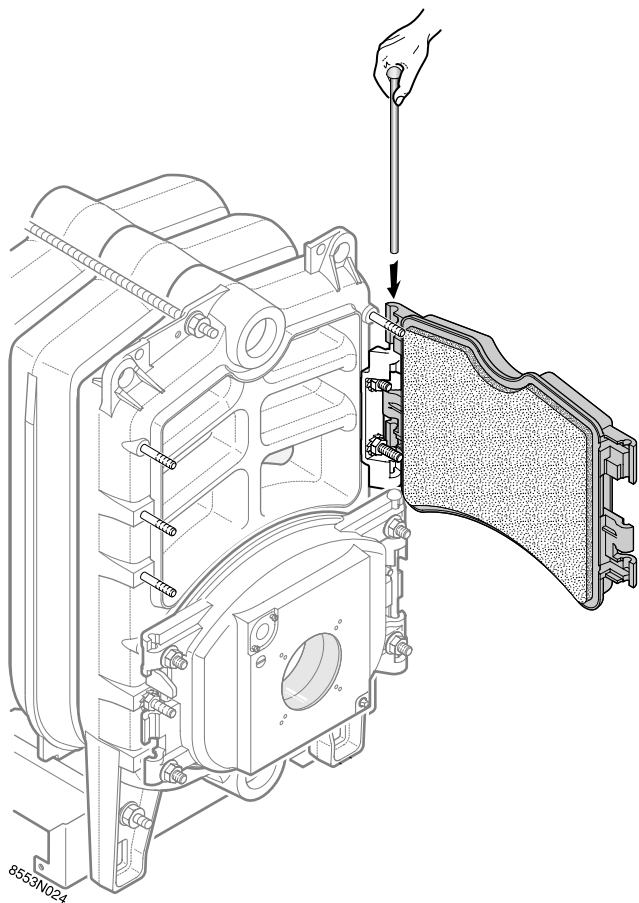

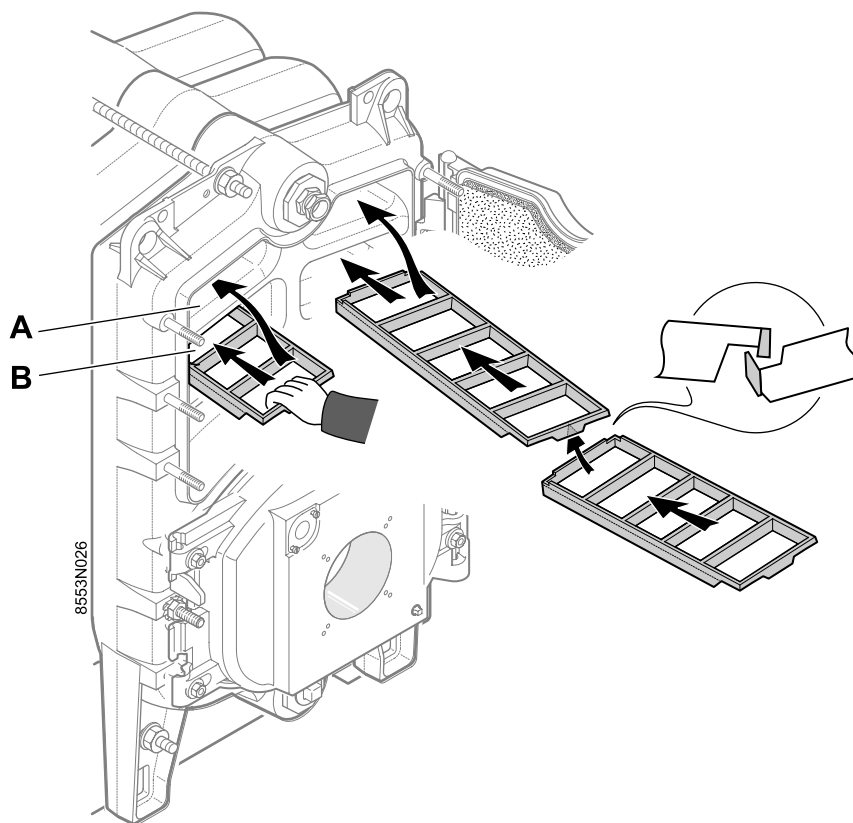

- Котлы для следующих стран : Франция, Бельгия, Италия, Испания, Люксембург, Португалия, Швейцария, Германия, Австрия, Польша, Словения, Чешская республика

Верхние турбулизаторы	Дымовые каналы		GT 334	GT 335	GT 336	GT 337	GT 338	GT 339
Длина : 410 мм	A + B		-	8	8	4	-	-
Длина : 570 мм	A + B		4	-	-	4	8	8

- Котлы для следующих стран : Россия, Греция, Финляндия, Норвегия, Румыния, Китай, Болгария, Турция, Ирландия, Иордания, Ливан, Сирия, Тунис

Верхние турбулизаторы	Дымовые каналы		GT 334	GT 335	GT 336	GT 337	GT 338	GT 339
Длина : 410 мм	A + B		-	8	8	-	-	-
Длина : 570 мм	A + B		4	-	-	4	4	4

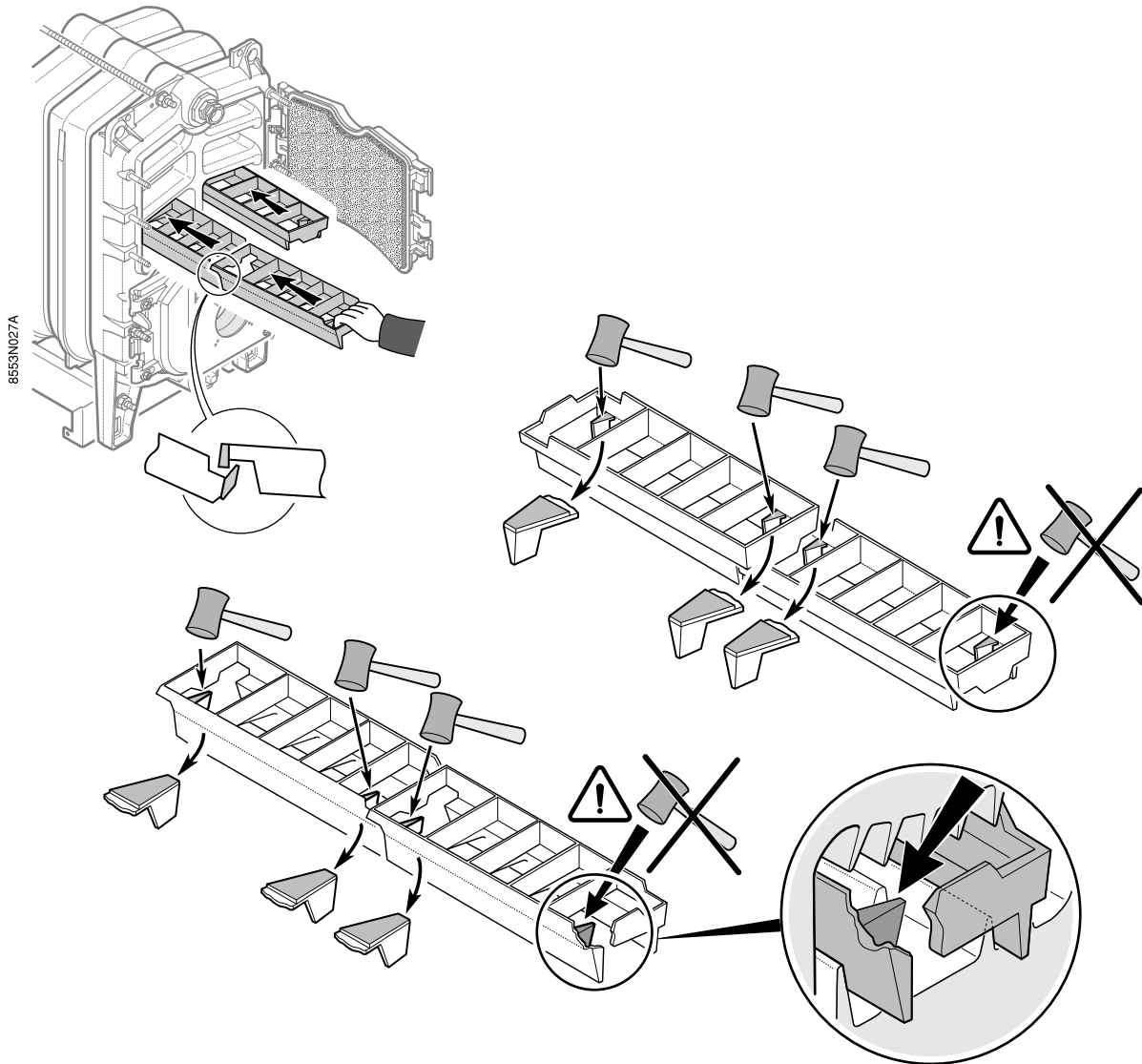

! Дефлектор головки горелки должен находиться на уровне теплоизоляции дверцы топki.

■ Котлы для следующих стран : Франция, Бельгия, Италия, Испания, Люксембург, Португалия, Швейцария, Германия, Австрия, Польша, Словения, Чешская республика

Нижние турбулизаторы		GT 334	GT 335	GT 336	GT 337	GT 338	GT 339
Длина : 412 мм		2	2	2	2	4	2
Длина : 572 мм		-	-	-	-	-	2

■ Котлы для следующих стран : Россия, Греция, Финляндия, Норвегия, Румыния, Китай, Болгария, Турция, Ирландия, Иордания, Ливан, Сирия, Тунис

Нижние турбулизаторы		GT 334	GT 335	GT 336	GT 337	GT 338	GT 339
Длина : 412 мм		2	2	2	2	2	2

26

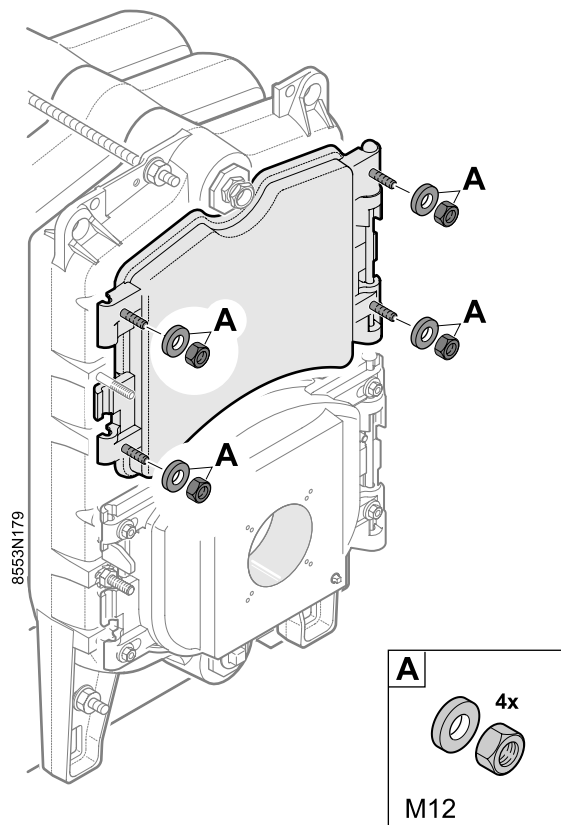

27

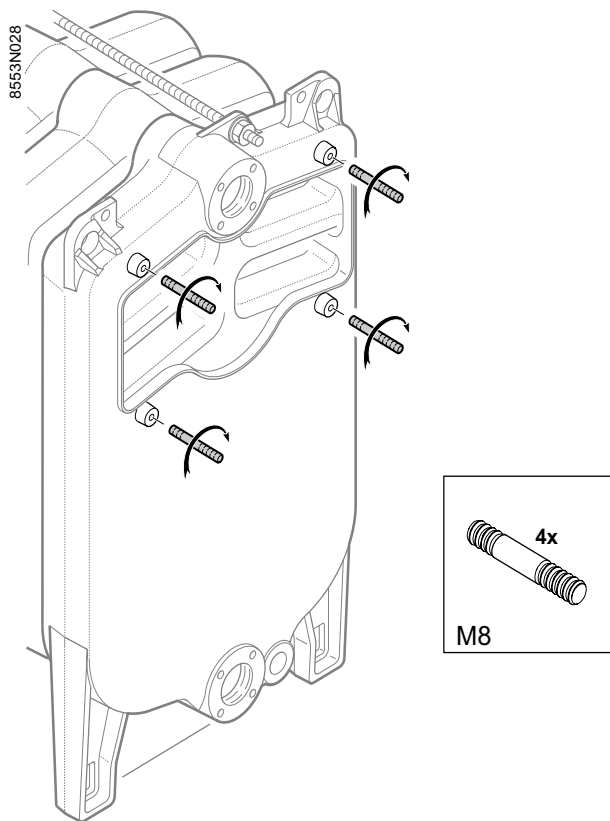

(A) шнур

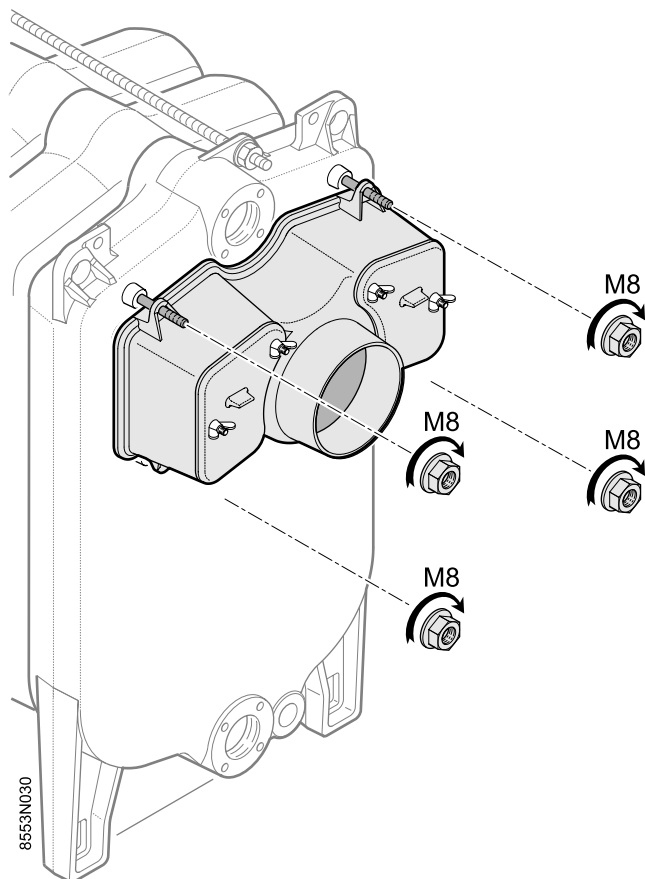

29

MD7 - MD8 - MD9 - MD10 - MD11 - MD12

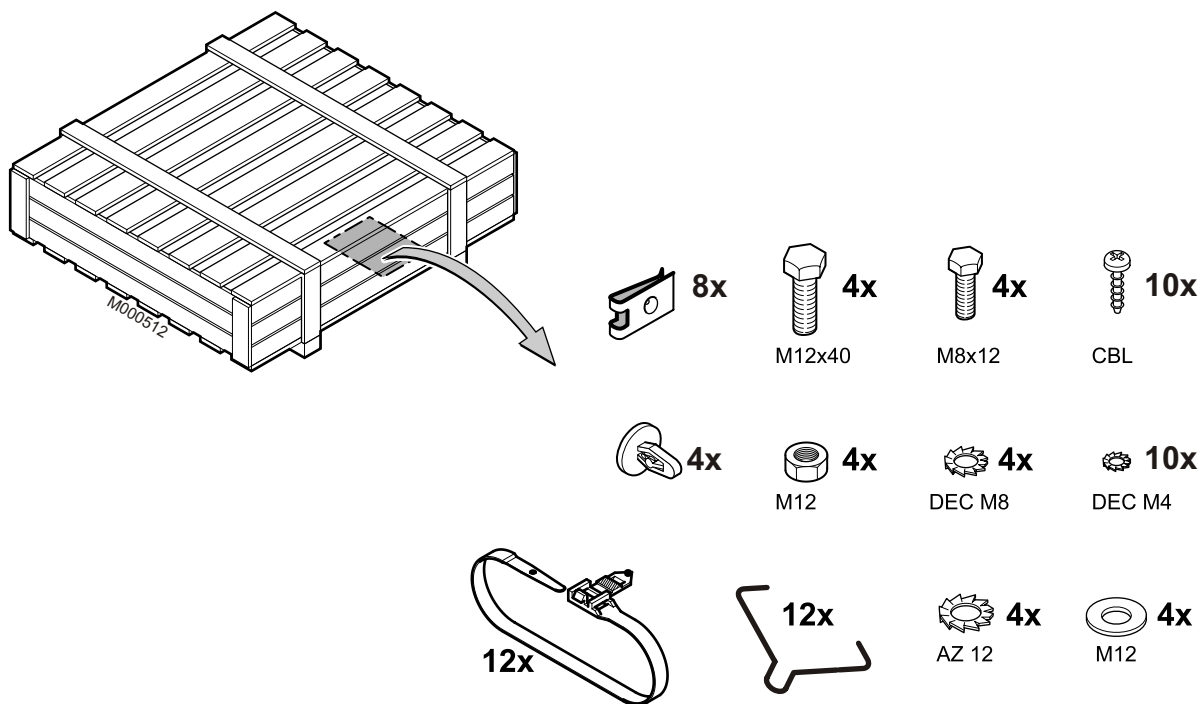

30

4-5-6-7 секционные котлы

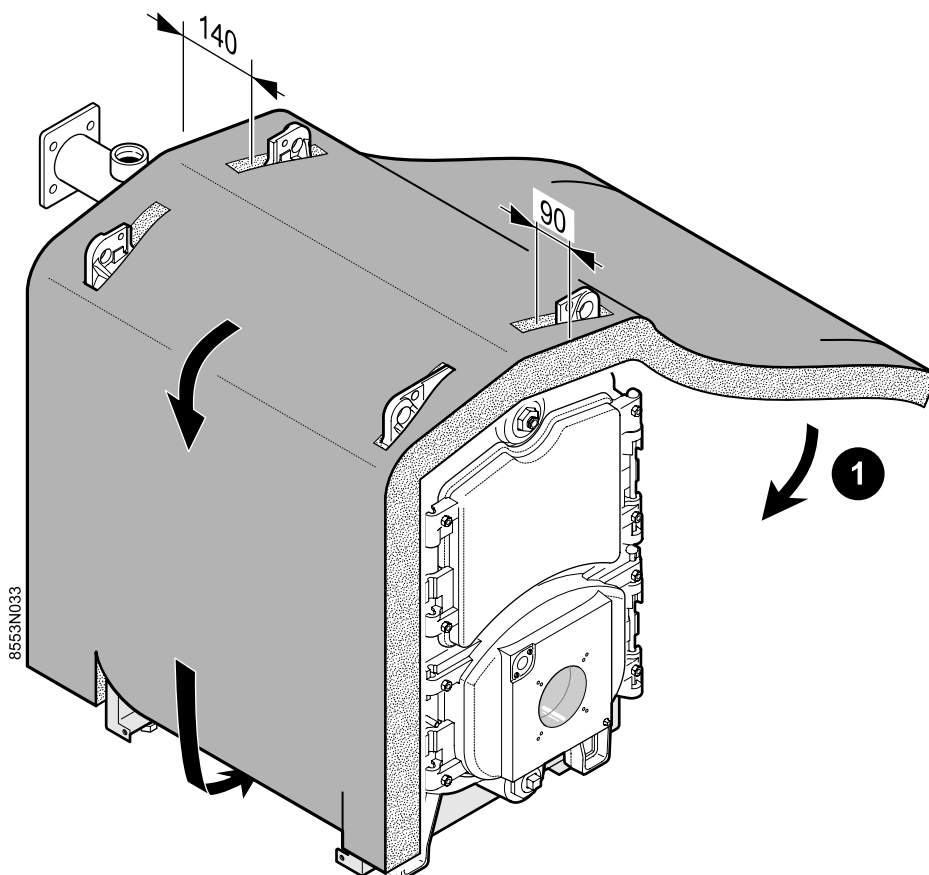

31

8-9 секционные котлы

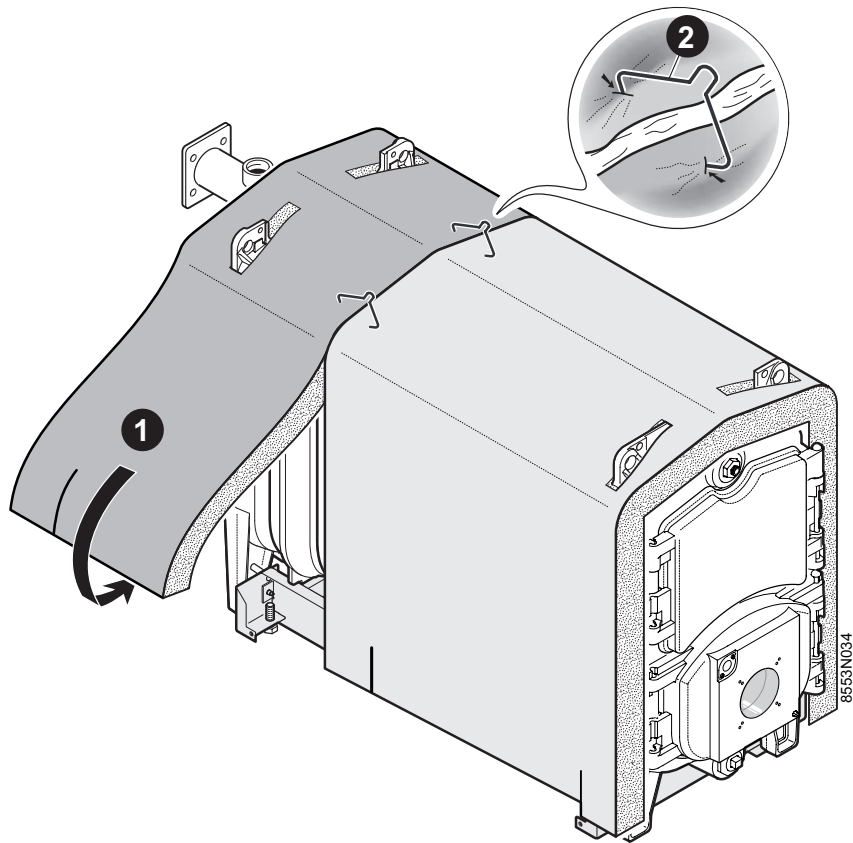

32

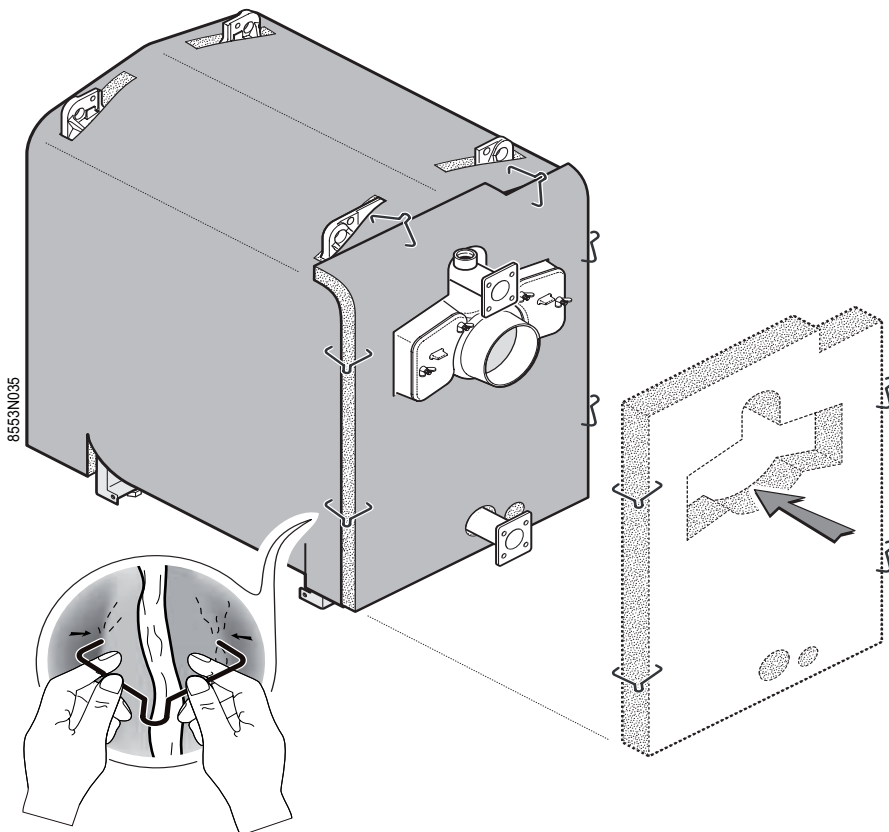

33

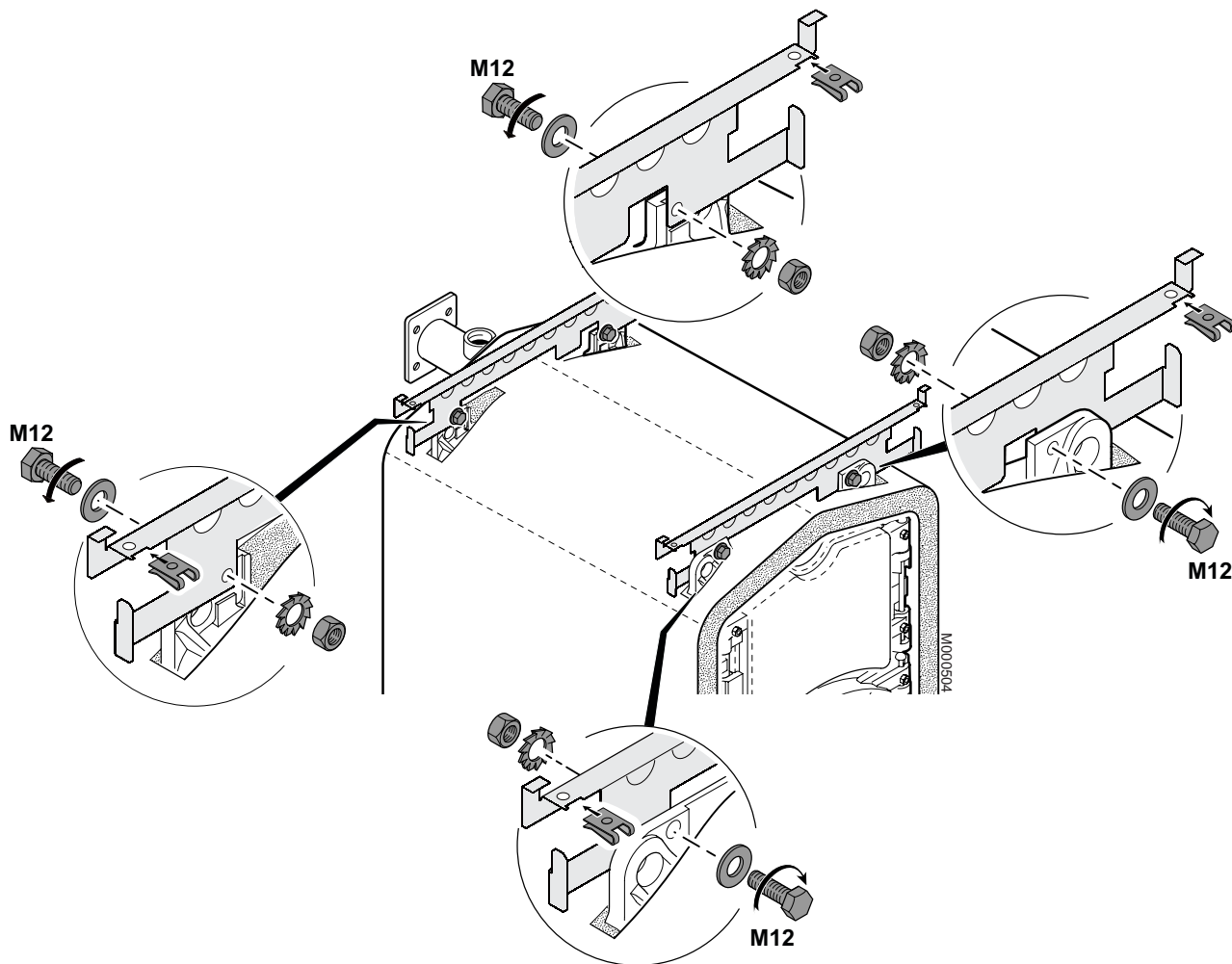

34

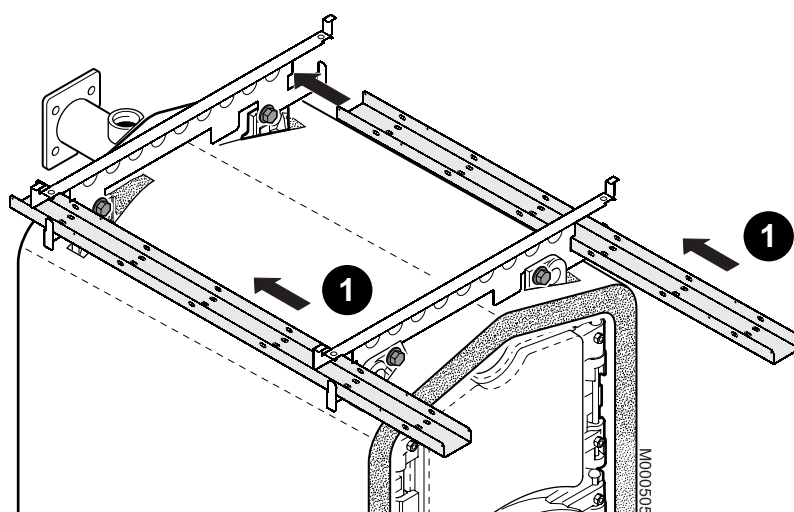

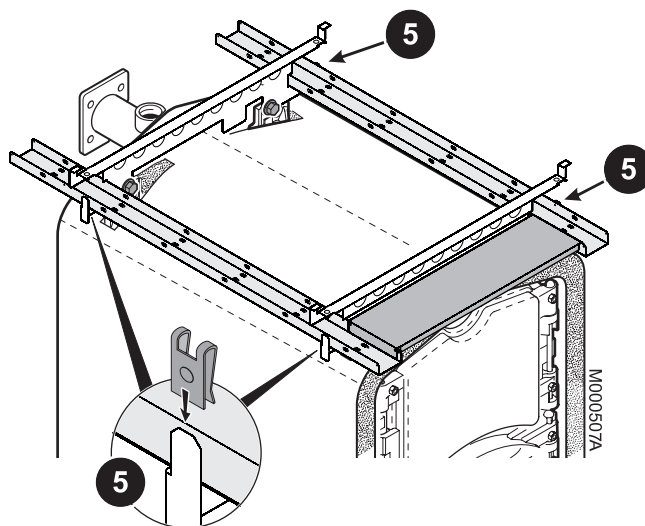
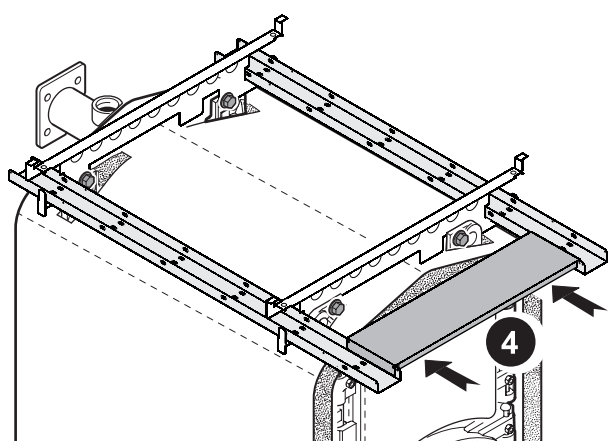
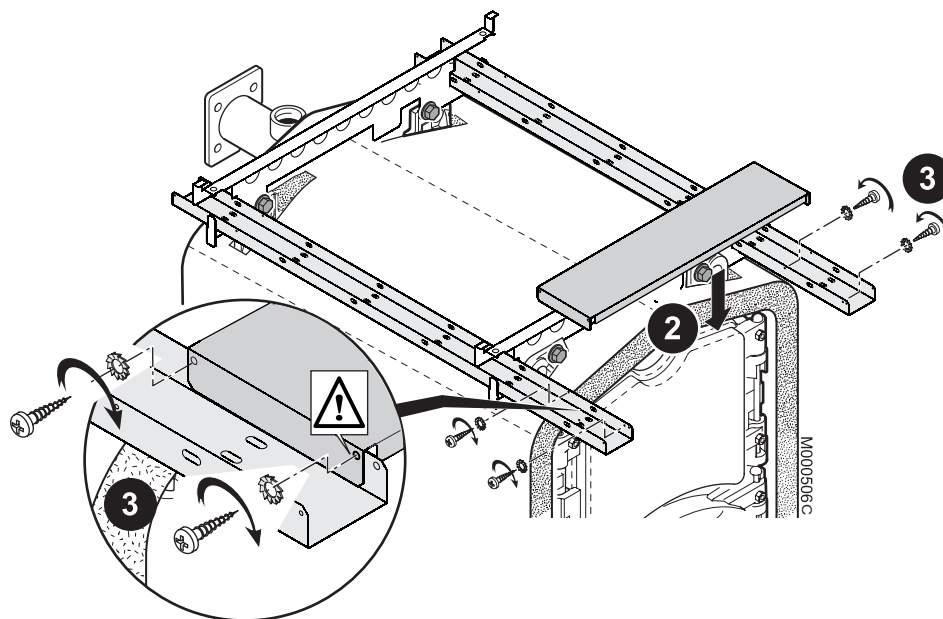

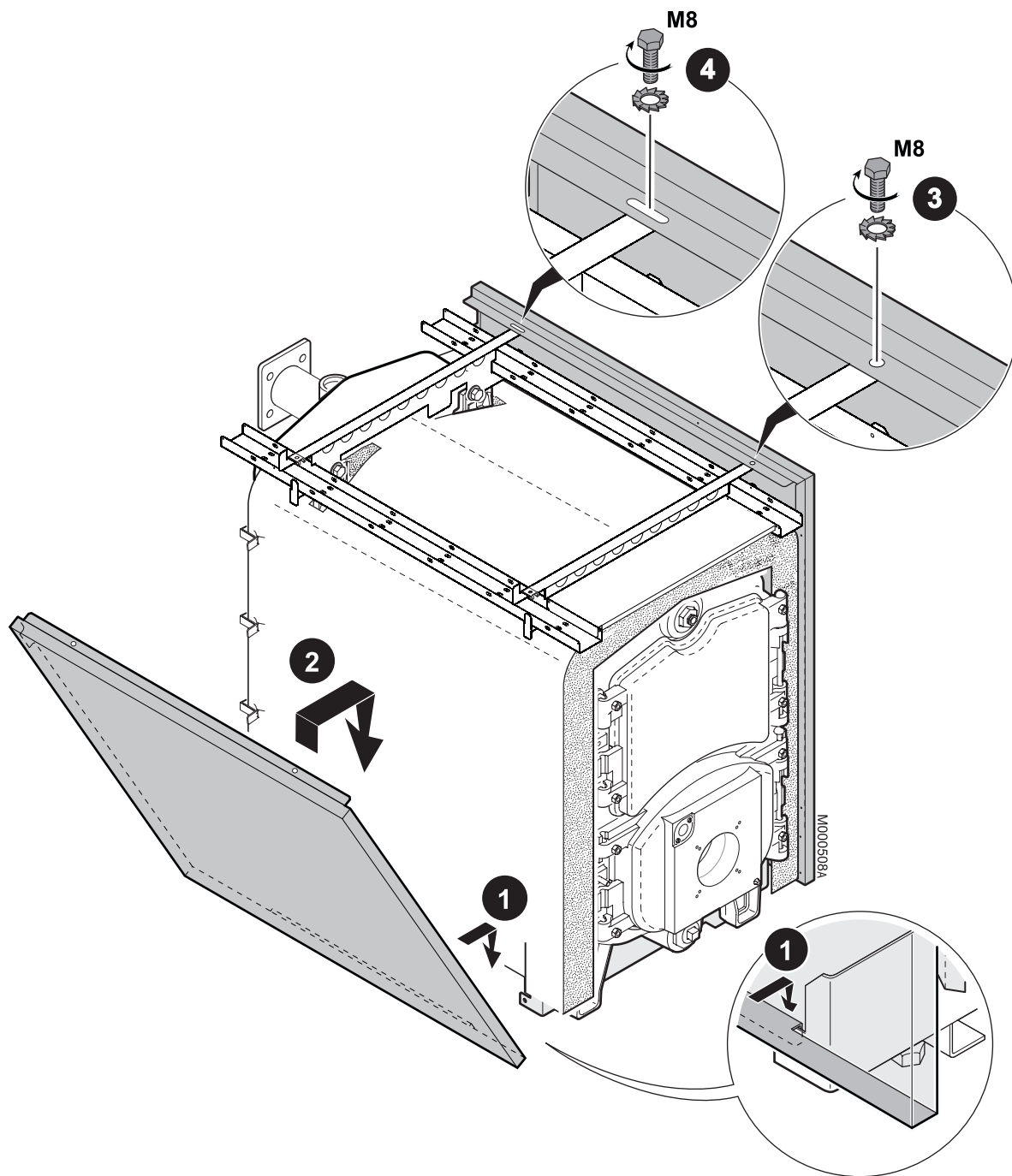

36

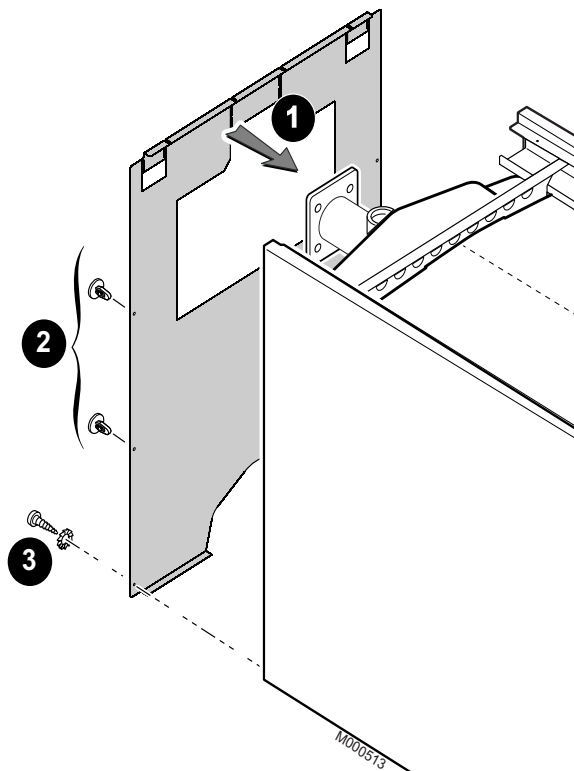

37

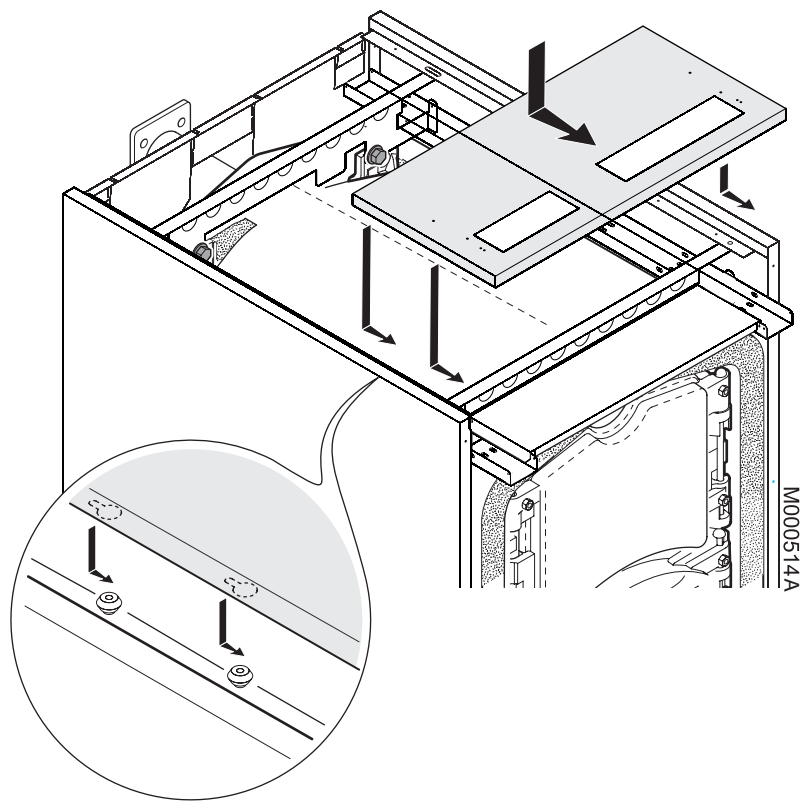

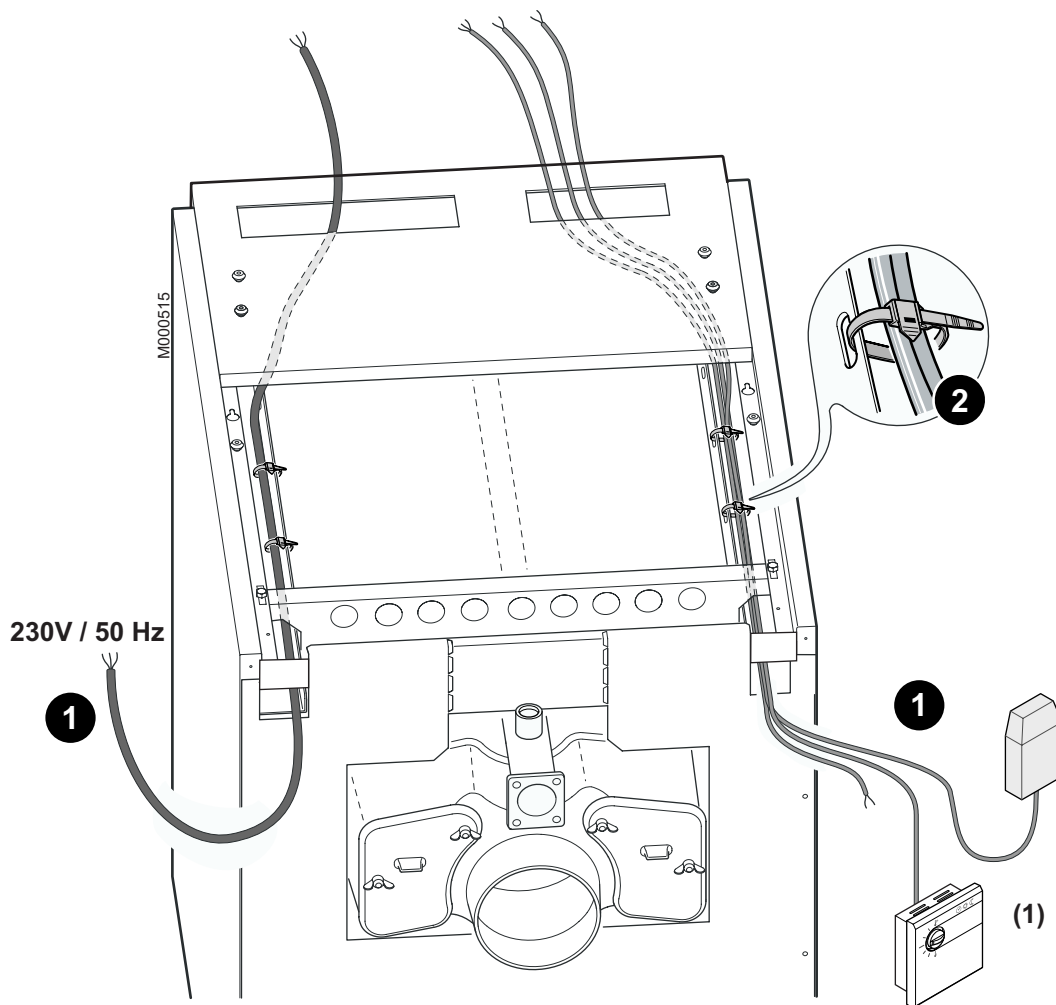

(1) Датчики

39 Установка панели управления

■ Панель управления с установкой сверху

Панель управления S3, B3, K3 или DIEMATIC-m3 (Ед. поставки MD4, MD3, MD2 или MD1 : см. : этап "40").

■ Панель управления с установкой сбоку

Панель управления с установкой сбоку B3, K3, DIEMATIC-m3 (Ед. поставки MD140, MD139, MD138 : См. инструкцию, поставляемую с ед. поставки).

40

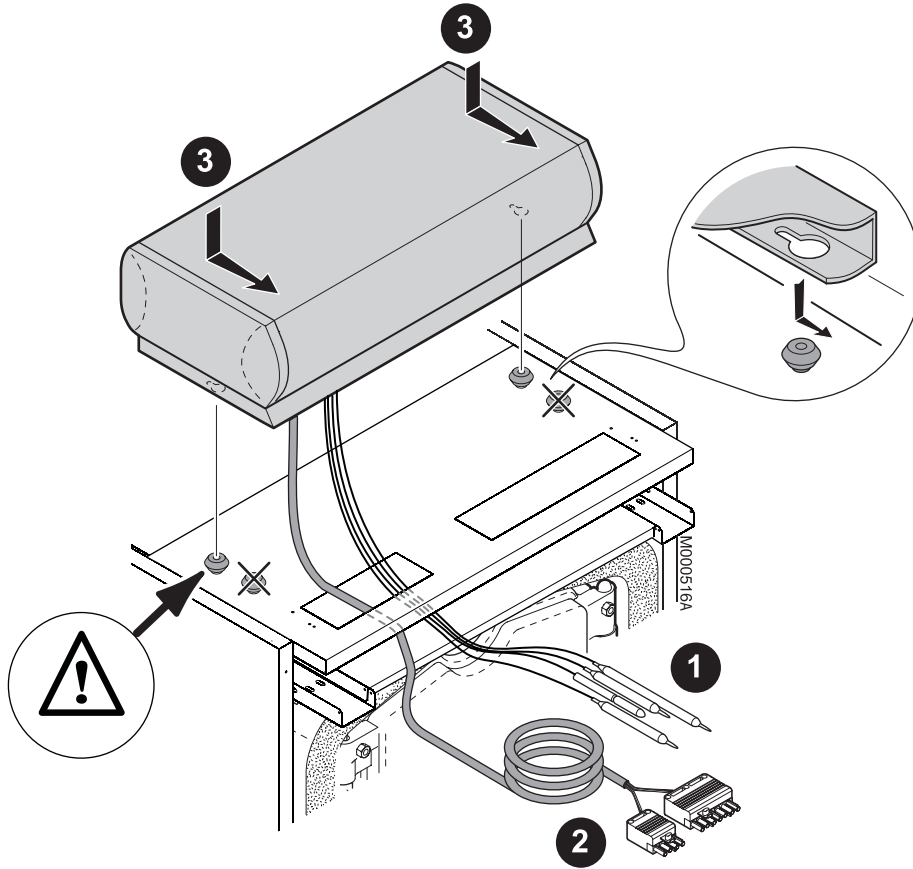

41

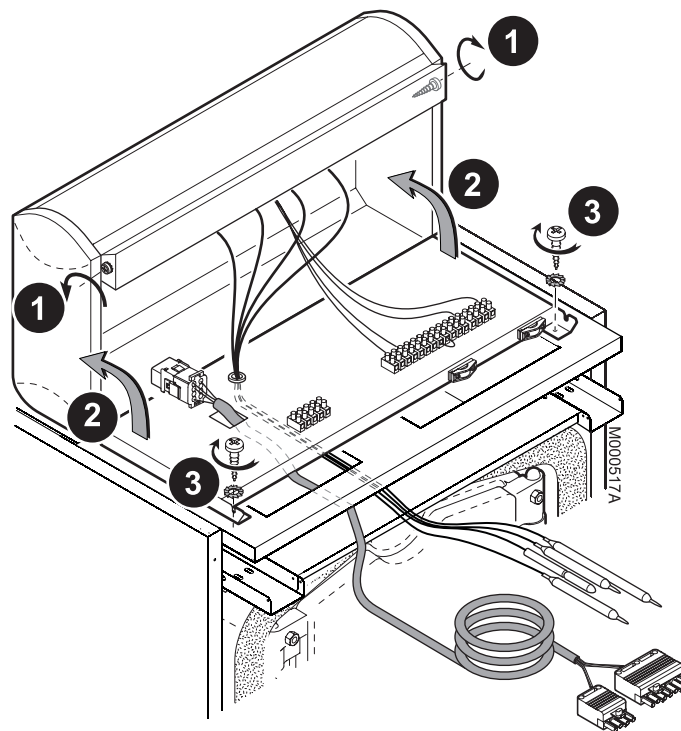

42

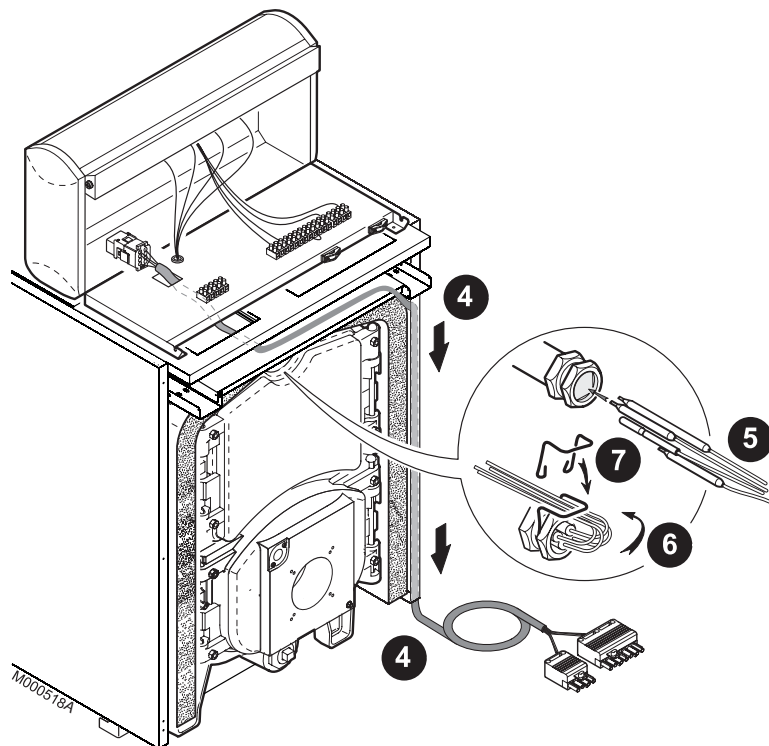

43

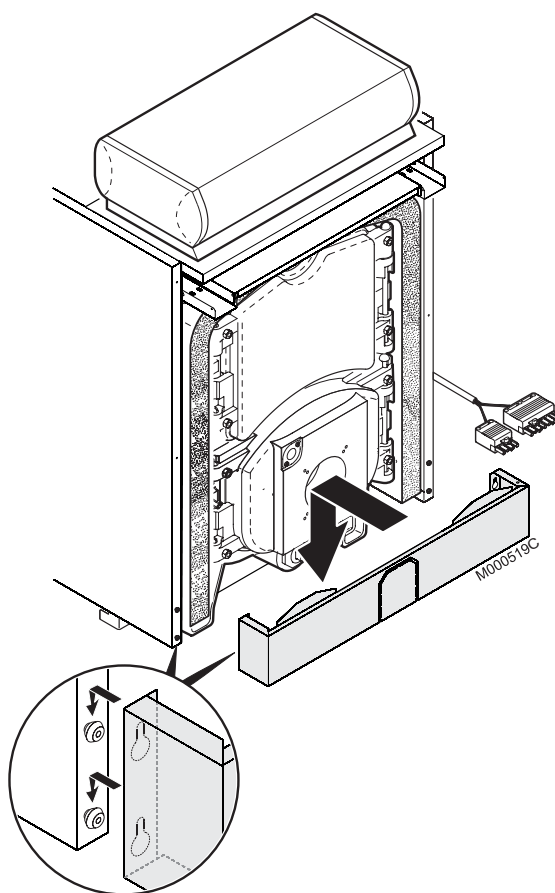

44

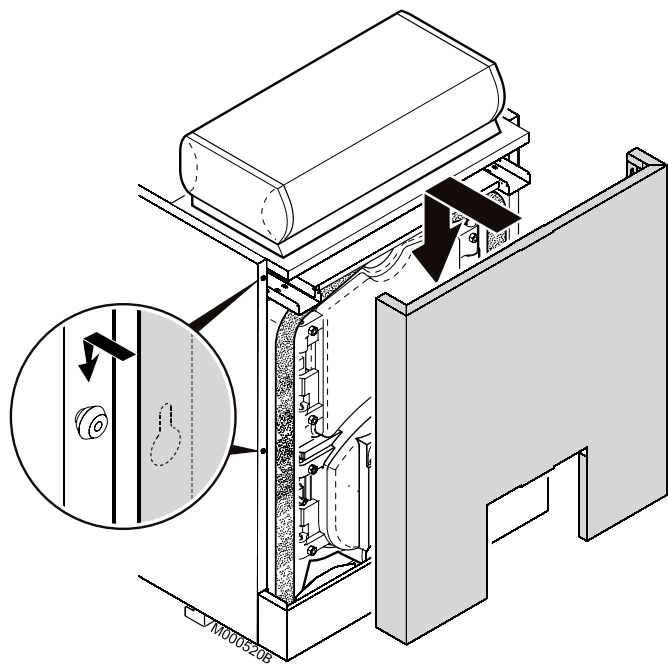

Китай :

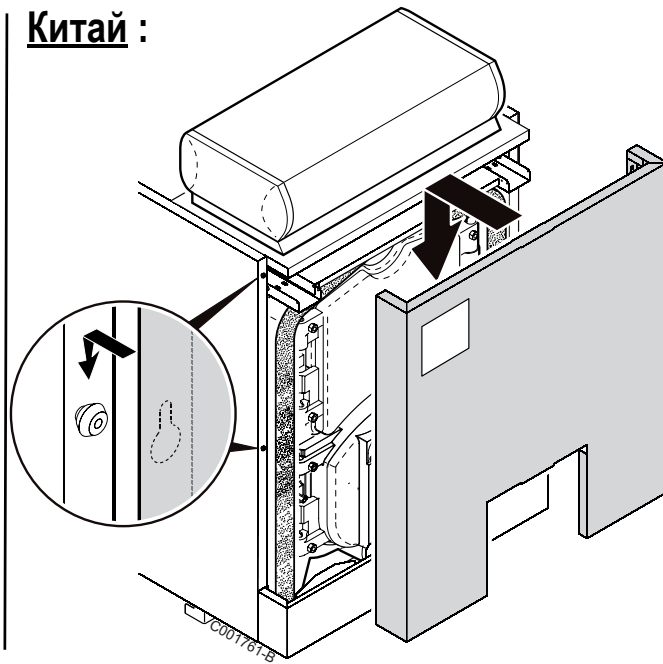

45

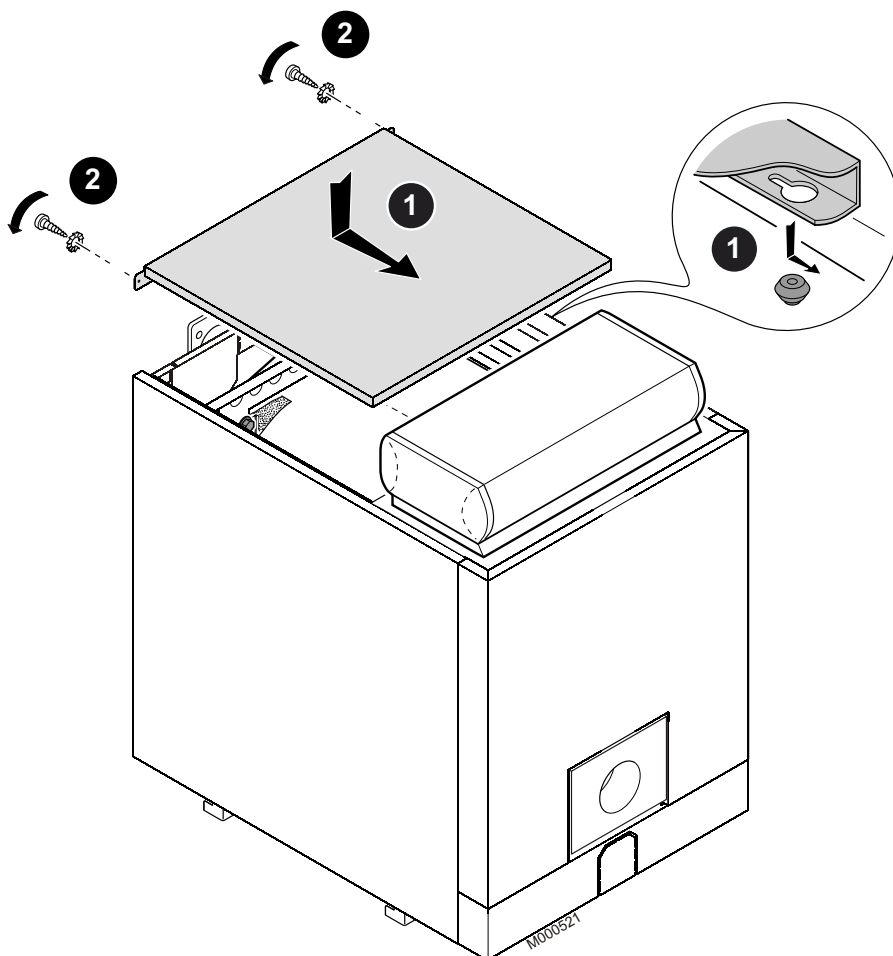

46 Все страны, кроме : Китай

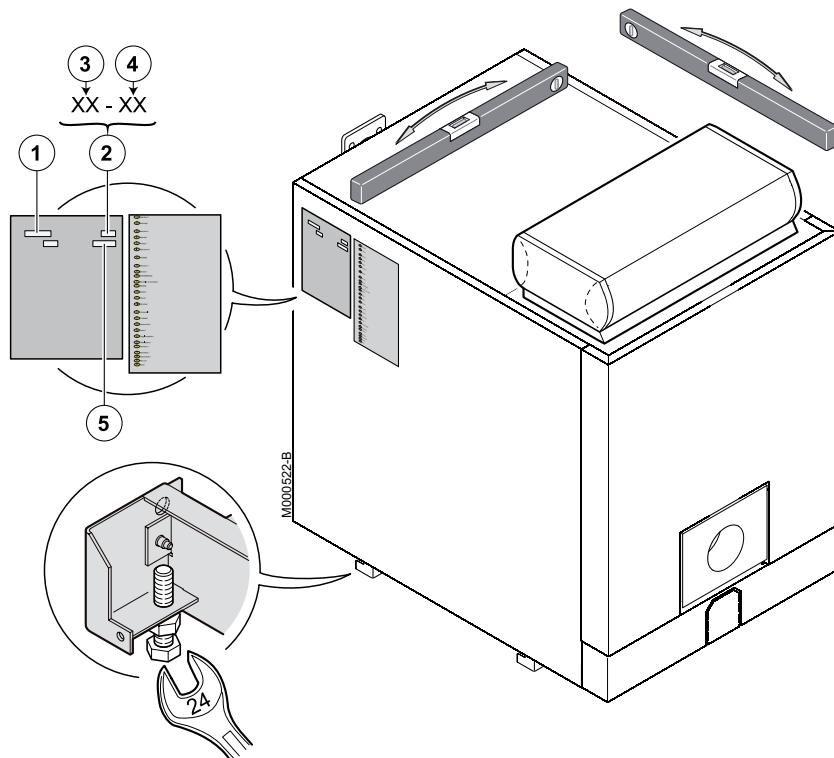

47 Только для : Китай

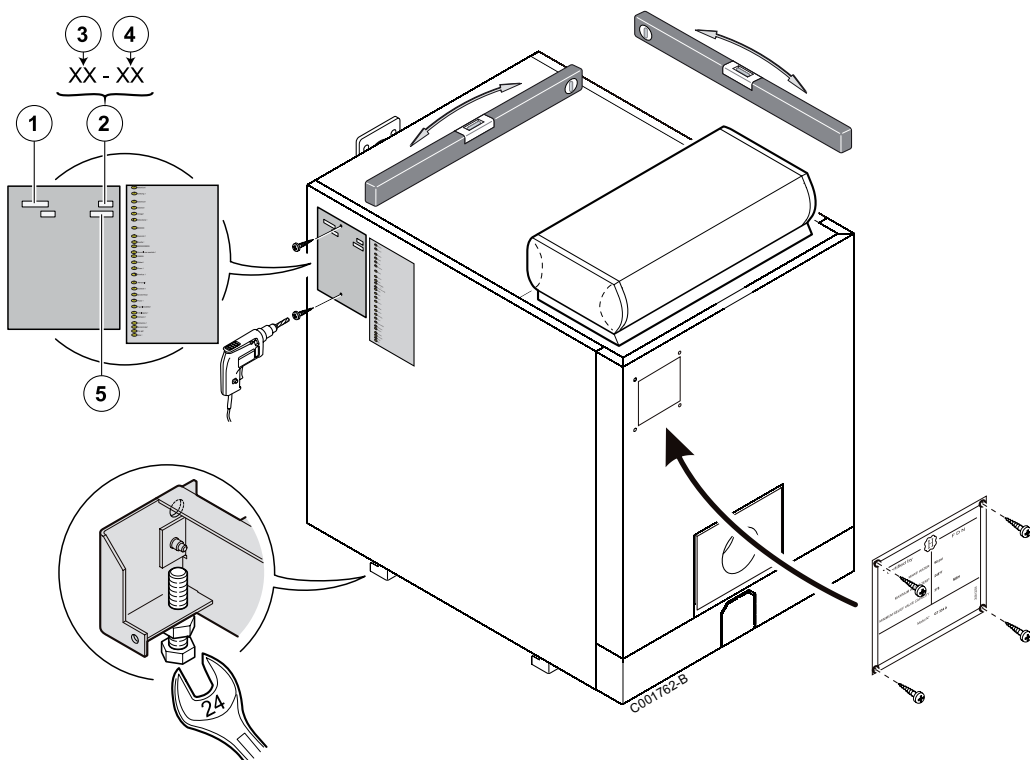

- ① Тип котла
- ② Дата изготовления
- ③ Год выпуска
- ④ Неделя изготовления
- ⑤ Серийный номер оборудования