

СОДЕРЖАНИЕ

Оборудование для котельных

3

Группы быстрого монтажа SMARTBOX 2.0	4
Группы быстрого монтажа SMARTBOX 3.5	9
Группы быстрого монтажа SMARTBOX 6.5	15
Предохранительная арматура	20
КИП	23

Отопительные приборы

26

Стальные панельные радиаторы	27
Стальные панельные радиаторы с боковым подключением	30
Стальные панельные радиаторы с нижним подключением	36
Внутрипольные конвекторы	42
Внутрипольные конвекторы с естественной конвекцией	46
Внутрипольные конвекторы с принудительной конвекцией	53
Арматура для отопительных приборов	61

Теплый пол

65

Трубы для теплого пола	66
Насосно-смесительный узел	66
Маты для теплого пола	66
Резьбозажимные соединения	67
Коллекторные группы для теплого пола	67
Коллекторные шкафы	68
Автоматика	69

Трубы и фитинги

71

Трубопроводные системы	72
Аксиальные фитинги MONOLIT	76
Фитинги резьбовые METALIT	84
Резьбозажимные соединения	96

Арматура и комплектующие

99

Шаровые краны	100
Фильтры и редукторы	103
Коллекторы модульные	106
Коллекторные группы	109
Коллекторные шкафы	113

О КОМПАНИИ

Бренд ELSEN основан в 2013 году. Благодаря высокому качеству и универсальности продукция быстро нашла своих сторонников на рынке внутренних инженерных систем и завоевала доверие среди профессиональных монтажников. Сегодня ELSEN предлагает современный комплекс внутренних инженерных систем, в состав которого входят:

- Оборудование для котельных
- Отопительные приборы
- Теплый пол и автоматика
- Трубы и фитинги
- Арматура и комплектующие

В 2018 году компания подписала договор о стратегическом партнерстве с крупнейшей производственно-исследовательской компанией в Швеции — компанией «LK Pex AB», Sweden.

Компания ELSEN активно перенимает опыт шведских коллег по созданию успешных моделей бизнеса и сервиса для своих клиентов.

Основная концепция бренда ELSEN основана на трех основных ключевых принципах:

- 1. Клиент** — это не просто покупатель, это наш Партнер.
- 2. Правильное сотрудничество** выгодно для обеих Сторон.
- 3. Качество продукции** — это спокойствие и уверенность с первого дня и на долгие годы.

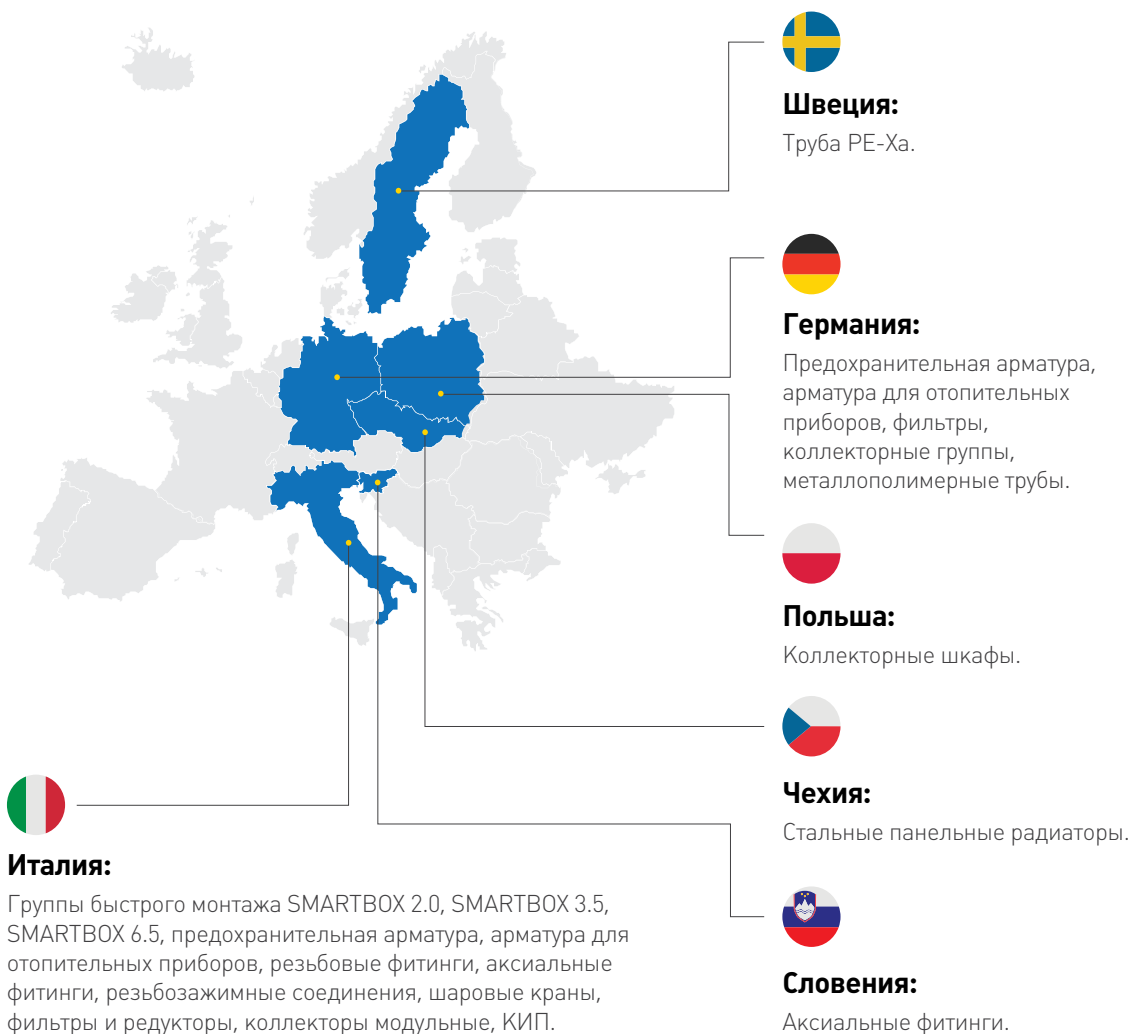

01

ОБОРУДОВАНИЕ ДЛЯ КОТЕЛЬНЫХ

Группы быстрого монтажа SMARTBOX 2.0

Группы быстрого монтажа SMARTBOX 3.5

Группы быстрого монтажа SMARTBOX 6.5

Предохранительная арматура

КИП



ГРУППЫ БЫСТРОГО МОНТАЖА SMARTBOX 2.0



Произведено в Италии

Компактные размеры

Единая высокоэффективная теплоизоляция

Встроенная в коллектор гидрострелка с функцией отключения

Насос Wilo с частотным регулированием и функцией удаления воздуха

Расход теплоносителя до 2,0 м³/ч (47 кВт при $\Delta T=20^{\circ}\text{C}$)

Гарантия 2 года

Назначение и область применения

Распределительная система ELSEN для котельной с пропускной способностью до 2.0 м³/ч (47 кВт при ΔT=20°C). Состоит из насосных групп и распределительного коллектора с интегрированным гидравлическим разделителем.

Все элементы системы собраны, испытаны. Система способна реализовать любой замысел проектировщика. С ее помощью возможно построение современных систем распределения тепла в коттедже или таунхаусе.

Технические характеристики

Технические данные насосных групп	
Температура теплоносителя	мин. +2 °C/макс. +110 °C
Температура окружающей среды	мин. +2 °C/макс. +50 °C
Рабочее давление	0.6 МПа (6 атм)
Подключение отопительного контура	1"Н или 3/4"В
Присоединение к коллектору	1"Н, ISO 228
Теплоноситель	вода (в соответствии с РД 24.031.120-91), смесь воды/гликоля, макс. 50%

Встроенный циркуляционный насос Wilo	
Электропитание	230 ± 10 % В, 50/60 Гц
Энергопотребление	3-45 Вт

Встроенный смесительный клапан (группа смесительная)	
Макс. дифференциальное падение давления	100 кПа (1 атм)
Давление блокировки	200 кПа (2 атм)
Утечка через закрытый клапан, % от расхода*	< 0.5 %

* При перепаде давления 100 кПа (1 атм).

Встроенный термостатический смесительный клапан и термоголовка с накладным датчиком (группа термостатическая)	
Макс. дифференциальное падение давления	100 кПа (1 атм)
Температурный диапазон	25...55 °C
Стабильность температуры**	±3 °C

** Значения верны при неизменном давлении горячей/холодной воды, минимальном расходе 9 л/мин. Минимальный перепад температуры между поступающей горячей водой и смешанной водой на выходе составляет 10 °C.

Группа прямая ELSEN SMARTBOX 2.0 (Dn 20)

Прямая группа ELSEN предназначена для обеспечения циркуляции теплоносителя в контуре радиаторного отопления: для циркуляции в теплообменнике емкостного водонагревателя или пластинчатом теплообменнике; для циркуляции теплоносителя в теплотрассе. Максимальный расход теплоносителя до 2,0 м³/ч (47 кВт при $\Delta T=20^{\circ}\text{C}$). Произведено в Италии.



Артикул	Наименование	Упак., шт.	Цена, евро
EFG20.01	Группа прямая с насосом Wilo Yonos RS 15/6, Dn 20	1	225,00

Группа смесительная ELSEN SMARTBOX 2.0 (Dn 20)

Смесительная группа ELSEN с трехходовым ротационным клапаном поддерживает в отопительном контуре заданную температуру, отличную от температуры подачи котла. Обеспечивает точное регулирование температуры теплоносителя в контуре радиаторного отопления или контура системы теплый пол. На клапан устанавливается сервопривод с трехточечным управлением. Максимальный расход теплоносителя до 1,8 м³/ч (42 кВт при $\Delta T=20^{\circ}\text{C}$). Смесительный клапан с Kvs 4,5 м³/ч. Произведено в Италии.

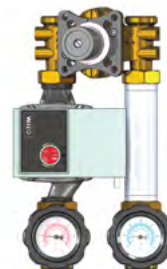

Артикул	Наименование	Упак., шт.	Цена, евро
EFG20.022	Группа смесительная с насосом Wilo Yonos RS 15/6 и сервоприводом ARA661 ESBE, Dn 20	1	405,00

Группа термостатическая ELSEN SMARTBOX 2.0 (Dn 20)

Термостатическая группа ELSEN оснащена трехходовым смесительным вентилем прямого действия со встроенным термодатчиком. Предназначена для циркуляции и поддержания постоянной заданной температуры подающей линии в отопительном контуре водяного теплого пола. Максимальный расход теплоносителя до 1,3 м³/ч (14 кВт при $\Delta T=10^{\circ}\text{C}$). Смесительный клапан с Kvs 3,0 м³/ч. Произведено в Италии.

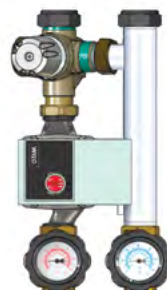

Артикул	Наименование	Упак., шт.	Цена, евро
EFG20.03	Группа термостатическая с интегрированным сенсором с насосом Wilo Yonos RS 15/6, Dn 20, t: 25-55°C	1	357,00

Распределительный коллектор с интегрированным гидравлическим разделителем ELSEN

Распределительный коллектор ELSEN с интегрированным гидравлическим разделителем с возможностью присоединения от двух до четырех насосных групп. Накладные гайки для подключения насосных групп с наружной резьбой G 1", межосевое расстояние 83 мм. Максимальный расход теплоносителя до 2,0 м³/ч (47 кВт при ΔT=20°C). Встроенная отключаемая гидрострелка обеспечивает разделение котлового контура и отопительных контуров. Для традиционных котлов — обеспечивает повышение температуры обратной линии и защиту от низкотемпературной коррозии. Для конденсационных котлов — обеспечивает работу в конденсационном режиме. Произведено в Италии.

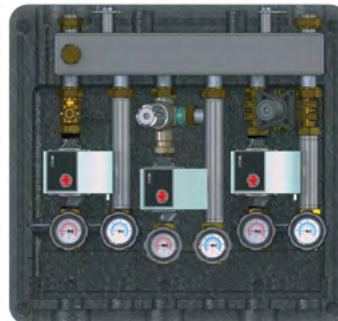
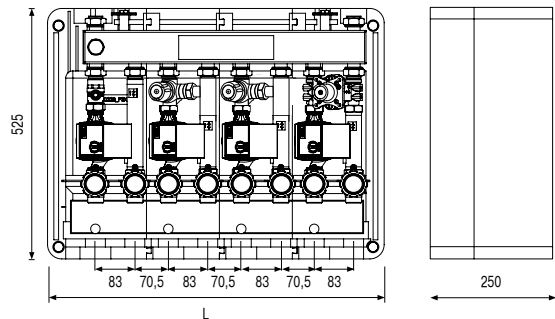

Артикул	Наименование	L, мм	Упак., шт.	Цена, евро
EWG20.02	Комбинированная гребенка Dn 20 с гидрострелкой 2 контура с крепежом и теплоизоляцией, Q=2 м ³ /ч	402	1	278,46
EWG20.03	Комбинированная гребенка Dn 20 с гидрострелкой 3 контура с крепежом и теплоизоляцией, Q=2 м ³ /ч	555	1	327,42
EWG20.04	Комбинированная гребенка Dn 20 с гидрострелкой 4 контура с крепежом и теплоизоляцией, Q=2 м ³ /ч	709	1	376,38

Гидравлические характеристики насосных групп и коллекторов SMARTBOX 2.0

Группа прямая ELSEN SMARTBOX 2.0 (Dn 20)

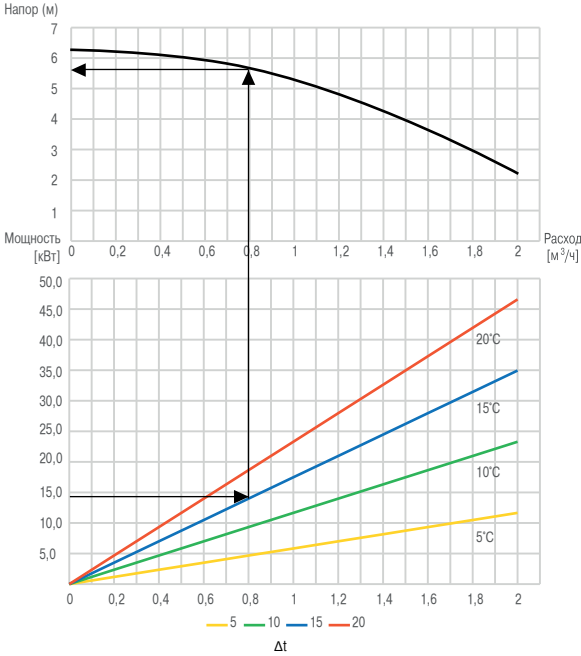

Группа смесительная ELSEN SMARTBOX 2.0 (Dn 20)

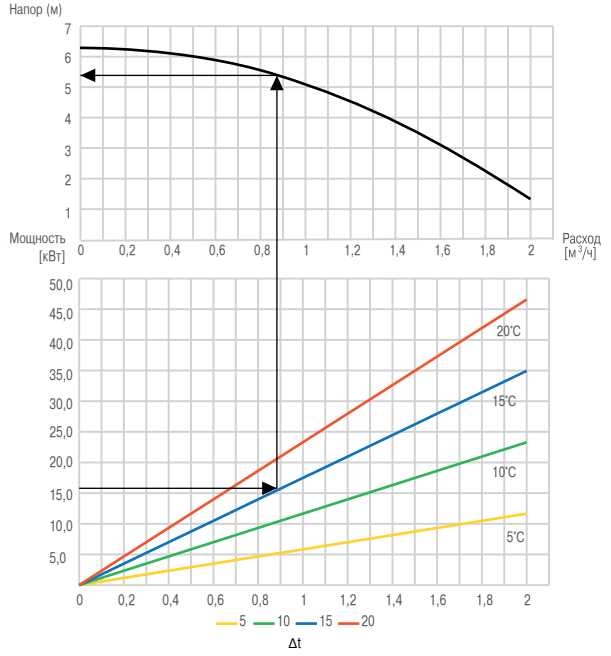

Группа термостатическая ELSEN SMARTBOX 2.0 (Dn 20)

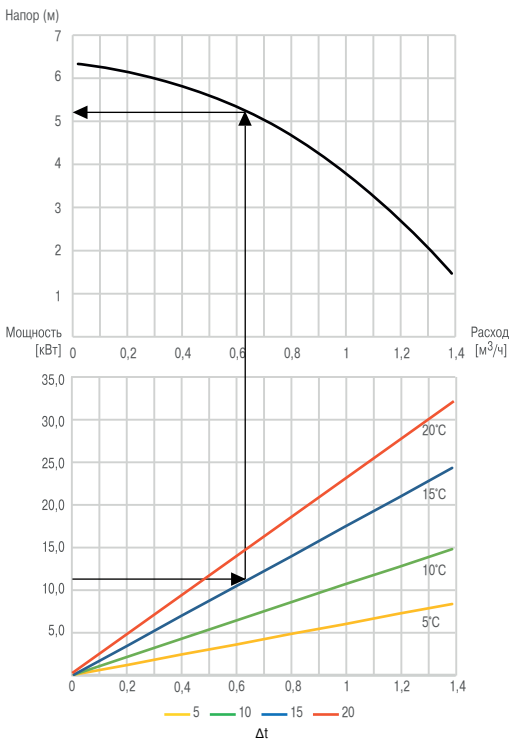

Распределительный коллектор ELSEN

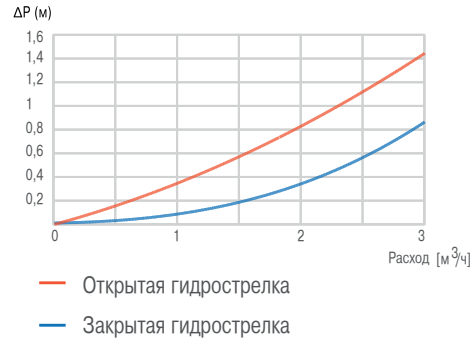

ГРУППЫ БЫСТРОГО МОНТАЖА SMARTBOX 3.5

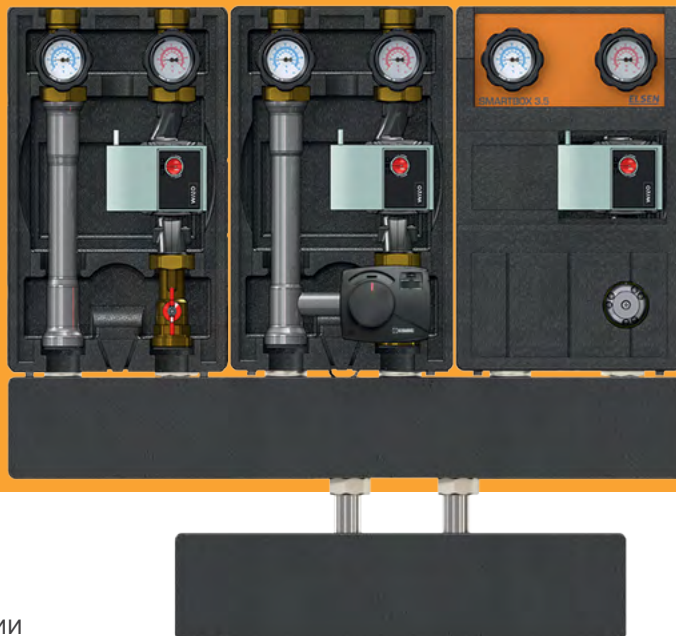

Произведено в Италии

Встроенный обратный клапан

Термостатический клапан со встроенным термодатчиком

Насос Wilo с частотным регулированием и функцией удаления воздуха

Доступ к кранам без снятия теплоизоляции

Гидравлический разделитель с возможностью горизонтальной установки

Высокоэффективная теплоизоляция

Расход теплоносителя до 3.5 м³/ч (82 кВт при $\Delta T=20^{\circ}\text{C}$)

Удобное подключение насосов с монтажной длиной 130 мм и 180 мм

Гарантия 2 года

Назначение и область применения

Распределительная система для котельной с пропускной способностью до 3.5 м³/ч (82 кВт при ΔT=20°C). Состоит из насосных групп, гидрострелки и распределительного коллектора. Все элементы системы собраны, испытаны. Система способна

реализовать любой замысел проектировщика. С ее помощью возможно построение современных систем распределения тепла в любом коттедже или коммерческом здании среднего размера.

Технические характеристики

Технические данные насосных групп	
Температура теплоносителя	мин. +2 °С/макс. +110 °С
Температура окружающей среды	мин. +2 °С/макс. +50 °С
Рабочее давление	0.6 МПа (6 атм)
Подключение отопительного контура	G1" В, ISO 228
Присоединение к коллектору	G1 1/2" Н, ISO 228
Теплоизоляция ЕРР	λ 0.036 Вт/мК
Теплоноситель	вода (в соответствии с РД 24.031.120-91), смесь воды/гликоля, макс. 50%

Встроенный циркуляционный насос Wilo	
Электропитание	230 ± 10 % В, 50/60 Гц
Энергопотребление	3-45 Вт

Встроенный смесительный клапан (группа смесительная)	
Макс. дифференциальное падение давления	100 кПа (1 атм)
Давление блокировки	200 кПа (2 атм)
Утечка через закрытый клапан, % от расхода*	< 0.5 %

* При перепаде давления 100 кПа (1 атм).

Встроенный термостатический смесительный клапан (группа термостатическая)	
Макс. дифференциальное падение давления	100 кПа (1 атм)
Температурный диапазон	25-55 °С
Стабильность температуры**	±3 °С

**Значения верны при неизменном давлении горячей/холодной воды, минимальном расходе 9 л/мин. Минимальный перепад температуры между поступающей горячей водой и смешанной водой на выходе составляет 10 °С.

Группа прямая ELSEN SMARTBOX 3.5 (DN 25)

Прямая группа предназначена:

- для обеспечения циркуляции теплоносителя в контуре радиаторного отопления;
- для циркуляции в теплообменнике емкостного водонагревателя или пластинчатом теплообменнике;
- для циркуляции теплоносителя в теплотрассе.

Максимальный расход теплоносителя до 2.4 м³/ч (56 кВт при $\Delta T=20^{\circ}\text{C}$).

Обратный клапан в комплекте.

Компактная энергоэффективная изоляция.

Доступ к кранам без снятия изоляции.

Произведено в Италии.

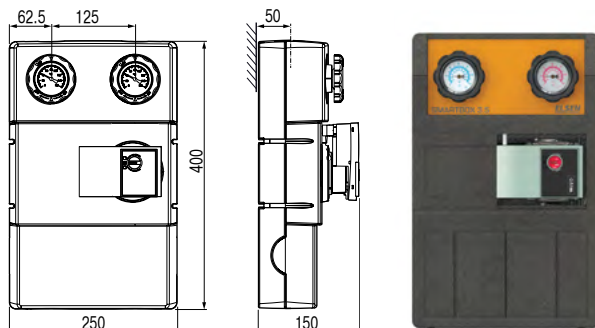

Артикул	Наименование	Упак., шт.	Цена, евро
EFG25.11	Группа прямая с насосом Wilo Yonos RS 15/6, Dn 25	1	321,30
EFG25.011	Группа прямая без насоса, Dn 25	1	147,90

Группа смесительная ELSEN SMARTBOX 3.5 (DN 25)

Смесительная группа с трехходовым ротационным клапаном поддерживает в отопительном контуре заданную температуру, отличную от температуры подачи котла. Благодаря клапану с прогрессивной характеристикой обеспечивает точное регулирование температуры теплоносителя в контуре радиаторного отопления или контура системы теплый пол. На клапан может устанавливаться сервопривод с трехточечным управлением от котлового или другого внешнего контроллера.

Максимальный расход теплоносителя до 2.1 м³/ч (50 кВт при $\Delta T=20^{\circ}\text{C}$).

Обратный клапан в комплекте.

Смесительный клапан с Kvs 8,3 м³/ч.

Произведено в Италии.

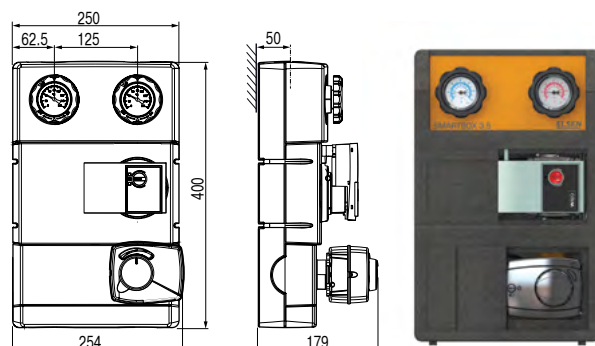

Артикул	Наименование	Упак., шт.	Цена, евро
EFG25.22	Группа смесительная с насосом Wilo Yonos RS 15/6 и сервоприводом, Dn 25	1	515,10
EFG25.21	Группа смесительная без насоса, с сервоприводом ARA661 ESBE, Dn 25	1	341,70
EFG25.021	Группа смесительная без насоса и сервопривода, Dn 25	1	214,20

Группа смесительная с термостатическим клапаном ELSEN SMARTBOX 3.5 (DN 25)

Термостатическая группа ELSEN оснащена трехходовым смесительным вентилем прямого действия со встроенным термодатчиком. Предназначена для циркуляции и поддержания постоянной заданной температуры подающей линии в отопительном контуре водяного теплого пола. Максимальный расход теплоносителя до 1.5 м³/ч (17 кВт при $\Delta T=10^{\circ}\text{C}$). Обратный клапан в комплекте. Смесительный клапан с Kvs 3,6 м³/ч. Произведено в Италии.

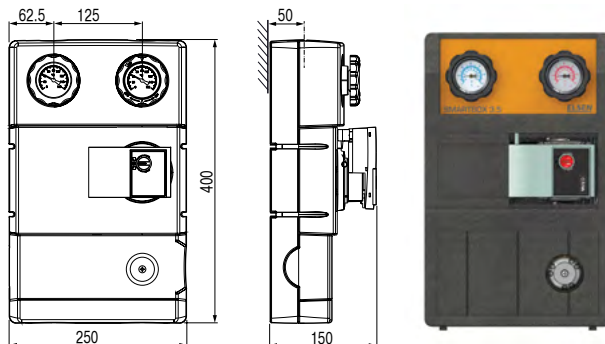

Артикул	Наименование	Упак., шт.	Цена, евро
EFG25.33	Группа термостатическая с интегрированным сенсором, с насосом Wilo Yonos RS 15/6, Dn 25, t: 25-55 °C	1	471,24
EFG25.031	Группа термостатическая без насоса, Dn 25, t: 25-55 °C	1	297,84

Распределительный коллектор ELSEN DN 25

Распределительный коллектор ELSEN с возможностью присоединения от двух до пяти насосных групп. Накладные гайки для подключения насосных групп с наружной резьбой G 1 1/2", межосевое расстояние 125 мм. Максимальный расход теплоносителя до 3.5 м³/ч (82 кВт при $\Delta T=20^{\circ}\text{C}$). Произведено в Италии.

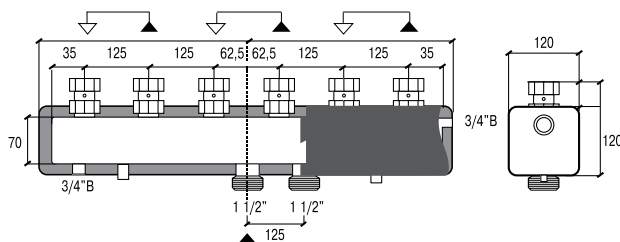

Необходимые принадлежности:

EBF01.34 Заглушка, H, 3/4", латунь. 2 шт.



Артикул	Наименование	Упак., шт.	Цена, евро
EWG25.02	Гребенка Dn 25, 2 контура, в теплоизоляции, Q=3.5 м³/ч	1	178,50
EWG25.03	Гребенка Dn 25, 3 контура, в теплоизоляции, Q=3.5 м³/ч	1	221,34
EWG25.04	Гребенка Dn 25, 4 контура, в теплоизоляции, Q=3.5 м³/ч	1	300,90
EWG25.05	Гребенка Dn 25, 5 контуров, в теплоизоляции, Q=3.5 м³/ч	1	420,24
EWG25.001	Крепеж гребенки Dn 25	1	31,62

Гидрострелка ELSN DN 25

Гидрострелка ELSN предназначена для разделения котлового контура и отопительных контуров, сепарации растворенных в теплоносителе газов, удаления взвешенных частиц из системы отопления, повышения температуры обратной линии котла для предотвращения низкотемпературной коррозии, обеспечивает расчетную эффективность конденсационного котла. Подключение со стороны котла G1". Максимальный расход теплоносителя до 3.5 м³/ч (82 кВт при $\Delta T=20^{\circ}\text{C}$). Произведено в Италии.

Необходимые принадлежности:

EV51.12 Воздухоотводчик, 1/2", ELSN.

EV61.12 Клапан отсекающий автоматический, 1/2", ELSN.

EBF01.12 Заглушка, Н, 1/2", латунь. 2 шт.

Гильза (1/2") по размеру датчика.

Сливной кран.

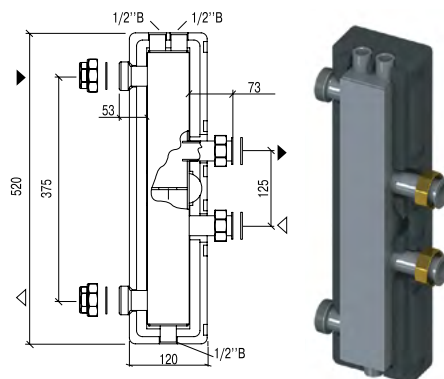

Артикул	Наименование	Упак., шт.	Цена, евро
EWG25.00	Гидрострелка Dn 25 в теплоизоляции, Q=3.5 м³/ч	1	168,30
EWG25.002	Крепеж гидрострелки Dn 25	1	22,44

Гидравлические характеристики насосных групп и коллекторов SMARTBOX 3.5

Группа прямая ELSEN SMARTBOX 3.5 (DN 25)

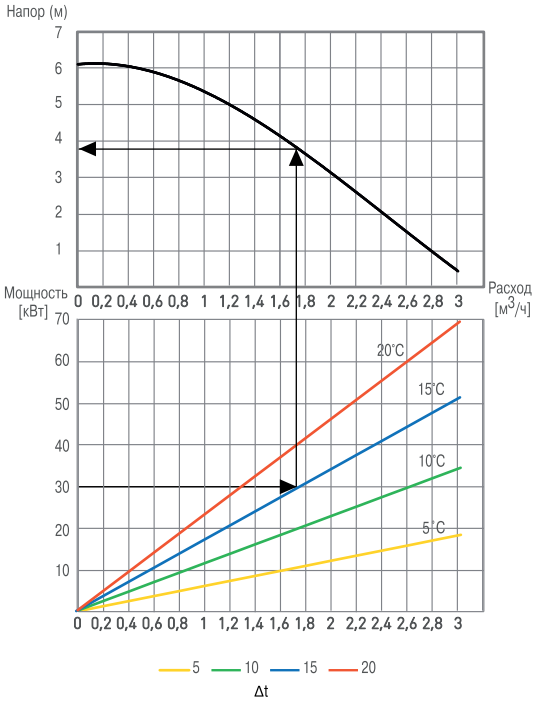

Группа смесительная ELSEN SMARTBOX 3.5 (DN 25)

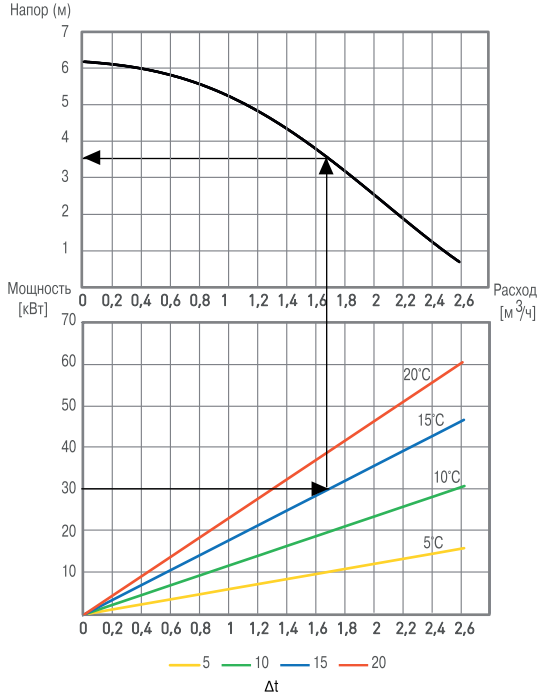

Группа термостатическая ELSEN SMARTBOX 3.5 (DN 25)

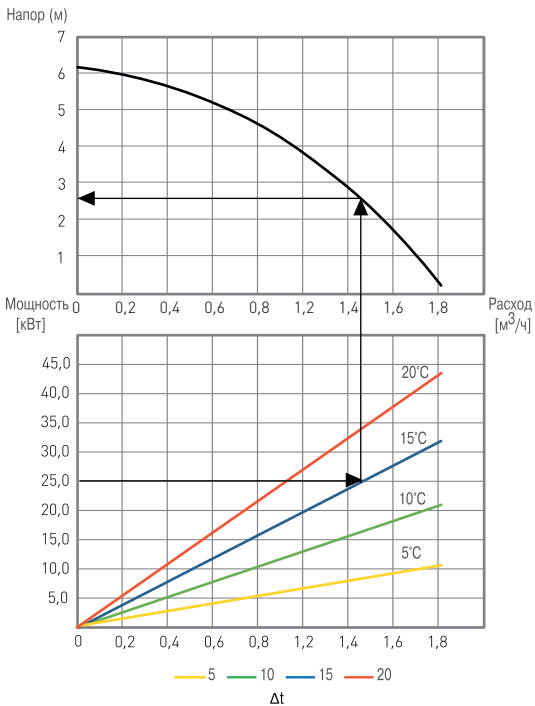

Гидрострелка ELSEN DN 25

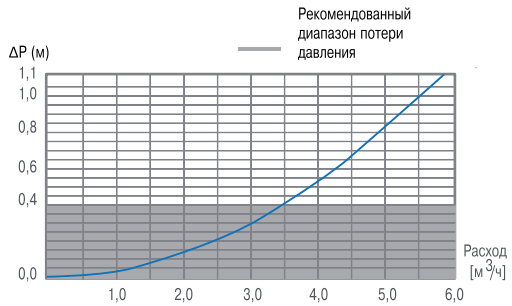

Распределительный коллектор ELSEN DN 25

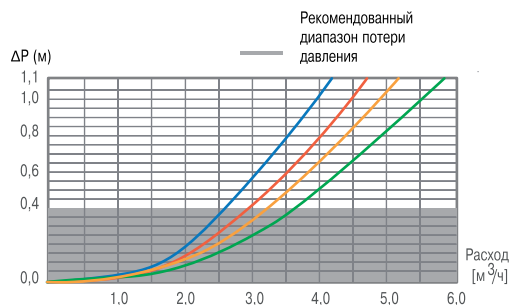

ГРУППЫ БЫСТРОГО МОНТАЖА SMARTBOX 6.5



Произведено в Италии

Высокоэффективная теплоизоляция

Расход теплоносителя до 6.5 м³/ч (150 кВт при $\Delta T=20^{\circ}\text{C}$)

Гарантия 2 года

Назначение и область применения

Распределительная система для котельной с пропускной способностью до 6.5 м³/ч (150 кВт при ΔT=20°C). Состоит из насосных групп, гидрострелки и распределительного коллектора. Все элементы системы собраны, испытаны. Система способна

реализовать любой замысел проектировщика. С ее помощью возможно построение современных систем распределения тепла в любом коттедже или коммерческом здании среднего размера.

Технические характеристики

Технические данные насосных групп	
Температура теплоносителя	мин. +2 °С/макс. +110 °С
Температура окружающей среды	мин. +2 °С/макс. +50 °С
Рабочее давление	0.6 МПа (6 атм)
Подключение отопительного контура	G1" 1/4" В, ISO 228
Присоединение к коллектору	G2" 2" Н, ISO 228
Теплоизоляция ЕРР	λ 0.036 Вт/мК
Теплоноситель	вода (в соответствии с РД 24.031.120-91), смесь воды/гликоля, макс. 50%

Встроенный смесительный клапан (группа смесительная)	
Макс. дифференциальное падение давления	100 кПа (1 атм)
Давление блокировки	200 кПа (2 атм)
Утечка через закрытый клапан, % от расхода*	< 0.5 %

* При перепаде давления 100 кПа (1 атм).

Группа прямая ELSEN SMARTBOX 6.5 (DN 32)

Прямая группа предназначена для обеспечения циркуляции теплоносителя в контуре радиаторного отопления, для циркуляции в теплообменнике емкостного водонагревателя или пластинчатом теплообменнике, для циркуляции теплоносителя в теплотрассе. Максимальный расход теплоносителя до 5.0 м³/ч (116 кВт* при ΔT=20°C).

Произведено в Италии.



Артикул	Наименование	Упак., шт.	Цена, евро
EFG32.01	Группа прямая без насоса, Dn 32	1	242,76

Группа смесительная ELSSEN SMARTBOX 6.5 (DN 32)

Смесительная группа с трехходовым ротационным клапаном поддерживает в отопительном контуре заданную температуру, отличную от температуры подачи котла. Обеспечивает точное регулирование температуры теплоносителя в контуре радиаторного отопления или контура системы теплый пол. На клапан может устанавливаться сервопривод с трехточечным управлением от котлового или другого внешнего контроллера. Максимальный расход теплоносителя до 4.6 м³/ч (107 кВт* при ΔT=20°C). Смесительный клапан с Kvs 17 м³/ч. Произведено в Италии.



Артикул	Наименование	Упак., шт.	Цена, евро
EFG32.02	Группа смесительная без насоса, Dn 32	1	351,90

*Примечание: данные по максимальной производительности групп указаны при установке насоса UPS32-80

Распределительный коллектор ELSSEN SMARTBOX 6.5 (DN 32)

Распределительный коллектор ELSSEN с возможностью присоединения от двух до четырёх насосных групп. Накладные гайки для подключения насосных групп с наружной резьбой G2". Межосевое расстояние 125 мм. Максимальный расход теплоносителя до 6.5 м³/ч (150 кВт при ΔT=20°C). Произведено в Италии.



Необходимые принадлежности:

EBF01.34 Заглушка, Н, 3/4", латунь, ELSSEN.

EBF01.10 Заглушка, Н, 1", латунь, ELSSEN.

Артикул	Наименование	Упак., шт.	Цена, евро
EWG32.02	Гребенка Dn 32, 2 контура, в теплоизоляции, Q=6.5 м ³ /ч	1	318,24
EWG32.03	Гребенка Dn 32, 3 контура, в теплоизоляции, Q=6.5 м ³ /ч	1	366,18
EWG32.04	Гребенка Dn 32, 4 контура, в теплоизоляции, Q=6.5 м ³ /ч	1	418,20
EWG25.001	Крепеж гребенки Dn 25/Dn 32	1	31,62

Гидрострелка ELSEN DN 32

Гидрострелка ELSEN предназначена для разделения котлового контура и отопительных контуров, сепарации растворенных в теплоносителе газов, удаления взвешенных частиц из системы отопления, повышения температуры обратной линии котла для предотвращения низкотемпературной коррозии, обеспечивает расчетную эффективность конденсационного котла. Подключение со стороны котла G1 1/2", максимальный расход теплоносителя до 6.5 м³/ч (150 кВт при ΔT=20°C). Произведено в Италии.

Необходимые принадлежности:

EV51.12 Воздухоотводчик, 1/2", ELSEN.

EV61.12 Клапан отсекающий автоматический, 1/2", ELSEN.

EBF01.12 Заглушка, Н, 1/2", латунь, ELSEN.

EBF01.114 Заглушка, Н, 1 1/4", латунь, ELSEN.

Гильза (1/2") по размеру датчика.

Сливной кран.

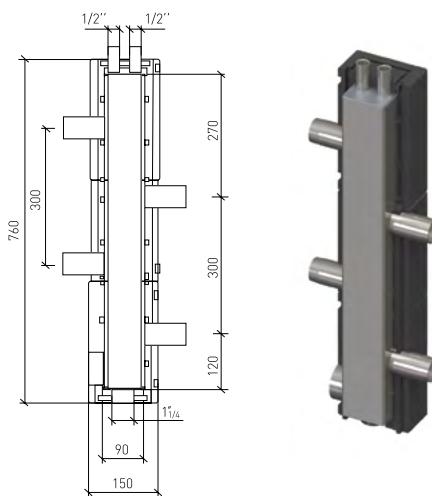

Артикул	Наименование	Упак., шт.	Цена, евро
EWG32.00	Гидрострелка Dn 32, Q=6.5 м³/ч	1	297,84
EWG32.002	Крепеж гидрострелки Dn 32	1	40,80

Комплекующие групп быстрого монтажа

Артикул	Наименование	Упак., шт.	Цена, евро
EWG32.001	Комплект переходников для установки насосной группы Dn25 на коллектор Dn32	1	56,10
ESV230	Серопривод-контроллер с накладным датчиком температуры для поддержания постоянной температуры подающей линии	1	304,98
1210 13 00	Электропривод ARA661, 230В, 50 Гц, 120 сек*	1	130,56

* Цена действительна только в комплекте с насосными группами арт. EFG20.022, EFG25.21, EFG32.02, EFG25.22

Гидравлические характеристики насосных групп и коллекторов SMARTBOX 6.5

Группа прямая ELSEN SMARTBOX 6.5 (DN 32)

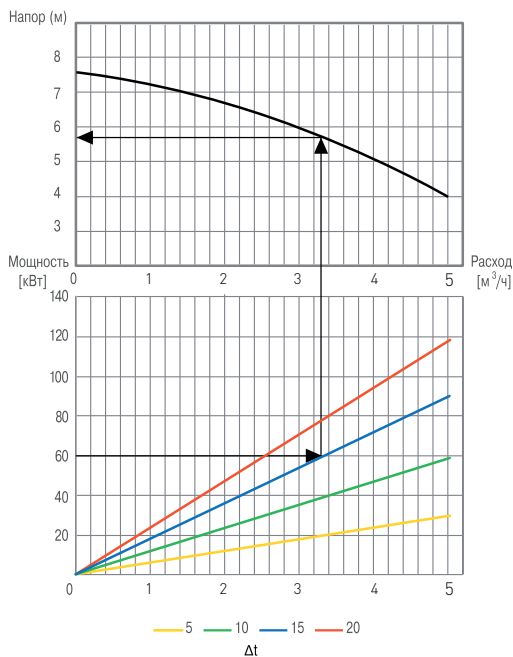

Группа смесительная ELSEN SMARTBOX 6.5 (DN 32)

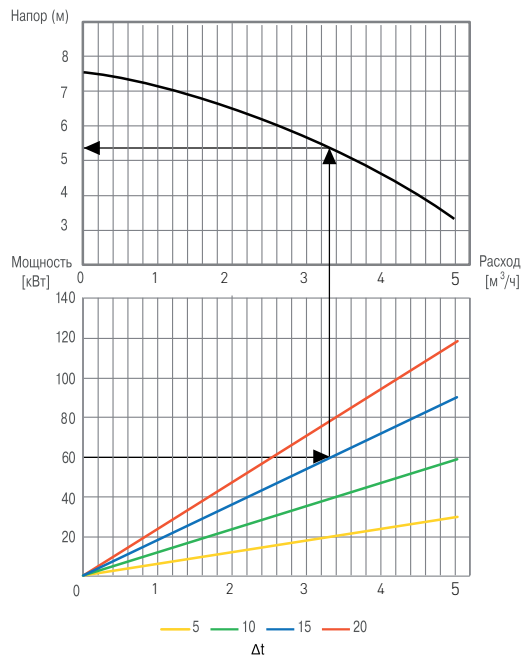

Распределительный коллектор ELSEN SMARTBOX 6.5 (DN 32)

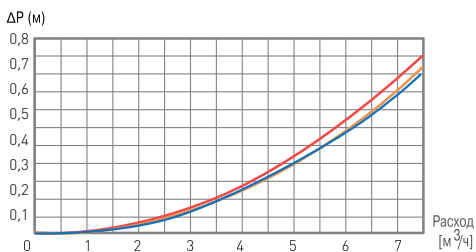

Гидрострелка ELSEN DN 32

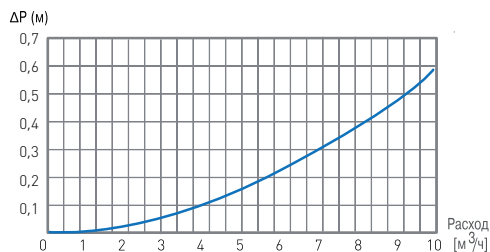

Примечание: указанные на графиках характеристики рассчитаны для установки в группу насоса UPS32-80



ПРЕДОХРАНИТЕЛЬНАЯ АРМАТУРА



Произведено в Италии и Германии

Надежная защита оборудования

Безотказное срабатывание

Гарантия 2 года

Группа безопасности котла ELSSEN

Группа безопасности котла ELSSEN для защиты закрытых систем отопления до 50 кВт, состоит из мембранного предохранительного клапана, автоматического воздухоотводчика и манометра. Рабочая температура от -10°C до 120°C. Группа может вращаться относительно вертикальной оси для легкого доступа к показаниям манометра. Произведено в Германии.

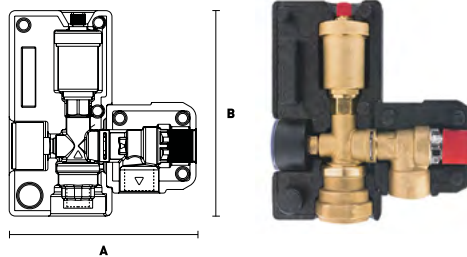

Артикул	Наименование	А, мм	В, мм	Упак., шт.	Цена, евро
ESG01.10	Группа безопасности котла в системах с мощностью до 50 кВт, подключение 1"В. Давление срабатывания 3 атм.	161	170	1	56,40
ESG02.10	Группа безопасности котла в системах с мощностью до 100 кВт, подключение 1"В. Давление срабатывания 3 атм.	161	170	1	82,62

Группа безопасности бойлера ELSSEN

Группа безопасности бойлера ELSSEN для защиты водонагревателей от избыточного давления воды и предотвращения обратного слива воды. Состоит из обратного клапана (7 атм) и сливного патрубка. Рабочая температура от 2°C до 95°C. Произведено в Германии.

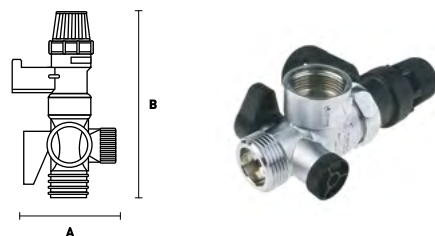

Артикул	Наименование	А, мм	В, мм	Упак., шт.	Цена, евро
ESB01.10	Группа безопасности для бойлера до 10 кВт, подключение 3/4"В. Давление срабатывания 3 атм.	63	125	1	45,90

Мембранный предохранительный клапан ELSSEN

Мембранный предохранительный клапан ELSSEN с фиксированным порогом срабатывания. Пластмассовый колпачок для ручного сброса. Максимальная рабочая температура 115°C. Произведено в Италии.

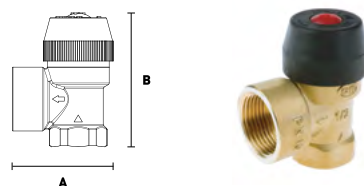

Артикул	Наименование	А, мм	В, мм	Упак.	Цена
ESV03.1234	Мембранный предохранительный клапан, порог срабатывания 3 атм, подключение 1/2"В x 3/4"В	51	67	1	8,70
ESV06.1234	Мембранный предохранительный клапан, порог срабатывания 6 атм, подключение 1/2"В x 3/4"В	51	67	1	8,90
ESV08.1234	Мембранный предохранительный клапан, порог срабатывания 8 атм, подключение 1/2"В x 3/4"В	51	67	1	9,10

Воздухоотводчик автоматический ELSEN

Воздухоотводчики автоматические ELSEN предназначены для установки на трубопроводах системы отопления с целью удаления воздуха из системы. Рабочее давление 10 атм. Рабочая температура: 0...110°C. Произведено в Италии.

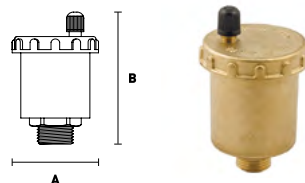

Артикул	Наименование	А, мм	В, мм	Упак., шт.	Вес, кг	Цена, евро
EV51.38	Воздухоотводчик 3/8"	46	61	20	0,108	7,90
EV52.38	Воздухоотводчик угловой 3/8"	46	61	10	0,204	8,00
EV51.12	Воздухоотводчик 1/2"	42	61	20	0,180	8,00
EV52.12	Воздухоотводчик угловой 1/2"	42	61	10	0,190	8,20
EV61.38	Клапан отсекающий автоматический 3/8"	22	20	10	0,220	1,40
EV61.12	Клапан отсекающий автоматический 1/2"	22	20	10	0,300	1,90

Клапан обратный латунный горизонтальный ELSEN

Обратный клапан дисковый горизонтальный ELSEN предназначен для установки на трубопроводных сетях и пропуска транспортируемой среды только в одном направлении (указанном стрелкой на корпусе клапана). Рабочее давление: 10 атм. Рабочая температура: 0...80°C. Произведено в Италии.

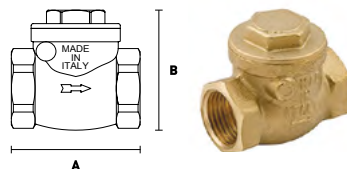

Артикул	Наименование	А, мм	В, мм	Упак.	Вес, кг	Цена
EV42.1212	Клапан обратный латунный горизонтальный 1/2"	47	46	25	0,160	7,20
EV42.3434	Клапан обратный латунный горизонтальный 3/4"	52	51	30	0,225	9,90
EV42.1010	Клапан обратный латунный горизонтальный 1"	63	61	20	0,375	13,80
EV42.114114	Клапан обратный латунный горизонтальный 1 1/4"	74	73	24	0,445	18,90
EV42.112112	Клапан обратный латунный горизонтальный 1 1/2"	87	85	16	0,476	28,10
EV42.2020	Клапан обратный латунный горизонтальный 2"	96	94	8	1,060	38,70

Клапан обратный латунный ELSEN с металлическим затвором

Обратный клапан пружинный муфтовый ELSEN предназначен для установки на трубопроводных сетях и пропуска транспортируемой среды только в одном направлении (указанном стрелкой на корпусе клапана). Рабочее давление: 16 атм (до 1"), 10 атм (от 1 1/4" до 2"), рабочая температура: 0...80 °С. Произведено в Италии.

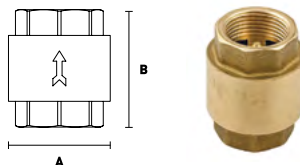

Артикул	Наименование	А, мм	В, мм	Упак.	Вес, кг	Цена
EV41.1212	Клапан обратный с металлическим затвором 1/2"	31	43	50	0,120	6,70
EV41.3434	Клапан обратный с металлическим затвором 3/4"	38	48	40	0,200	9,80
EV41.1010	Клапан обратный с металлическим затвором 1"	46	58	30	0,285	13,40
EV41.114114	Клапан обратный с металлическим затвором 1 1/4"	56	64	10	0,428	18,60
EV41.112112	Клапан обратный с металлическим затвором 1 1/2"	66	70	10	0,595	25,30
EV41.2020	Клапан обратный с металлическим затвором 2"	83	75	5	0,865	37,30

КОНТРОЛЬНО ИЗМЕРИТЕЛЬНЫЕ ПРИБОРЫ



Произведено в Италии

Высокий класс точности

Удобство и простота измерений

Гарантия 2 года

Технические характеристики

Наименование показателя	Значение показателя
Рабочее давление	0...10 атм
Рабочая температура	0...120 °С
Тип присоединения	Радиальное/осевое
Присоединение	G1/4" - G1/2"Н
Размер	63 мм, 80 мм, 100 мм

Манометр ELSEN, радиальный

Манометр ELSEN. Класс точности 2,5.
 Диапазон измерения давления 0..10 атм.
 Подключение радиальное.
 Произведено в Италии.



Артикул	Наименование	Диаметр, мм	Упак., шт.	Цена, евро
EM63.10	Манометр, Ø-63, 1/4", В, радиальный, PN, 0...10 атм	63	1	6,42
EM63.06	Манометр, Ø-63, 1/4", В, радиальный, PN, 0...6 атм	63	1	6,42
EM100.10	Манометр, Ø-100, 1/2", В, радиальный, PN, 0...10 атм	100	1	19,42
EM100.06	Манометр, Ø-100, 1/2", В, радиальный, PN, 0...6 атм	100	1	19,42

Манометр ELSEN, осевой

Манометр ELSEN. Класс точности 2,5.
 Диапазон измерения давления 0..10 атм.
 Подключение осевое.
 Произведено в Италии.



Артикул	Наименование	Диаметр, мм	Упак., шт.	Цена, евро
EM063.10	Манометр, Ø-63, 1/4", В, осевой, PN, 0...10 атм	63	1	6,59
EM063.06	Манометр, Ø-63, 1/4", В, осевой, PN, 0...6 атм	63	1	6,59

Термоманометр ELSSEN

Термоманометр ELSSEN — это прибор, который сочетает измерения давления и температуры в одном устройстве. Диапазон измерений 0...6 атм, 0...120 °С. Запорный клапан входит в комплект поставки. Произведено в Италии.



	Наименование	Диаметр, мм	Упак., шт.	Цена, евро
ETM80.06	Термоманометр, Ø-80, 1/2", В, радиальный, Т°С -от 0 до +120, PN, 0...6 атм	80	1	25,35

Биметаллический термометр ELSSEN накладной

Термометр биметаллический ELSSEN. Класс точности 2. Диапазон измерения температуры 0...120 °С. Крепление к точке измерения с помощью пружины. Диаметр трубы от 1" до 2". Произведено в Италии.



Артикул	Наименование	Диаметр, мм	Упак., шт.	Цена, евро
ET63.00	Термометр биметаллический, Ø-63, накладной, Т°С -от 0 до +120	63	1	9,12

Биметаллический термометр ELSSEN осевой

Термометр биметаллический ELSSEN. Класс точности 2. Диапазон измерения температуры 0...120 °С, осевое присоединение. Произведено в Италии.



Артикул	Наименование	Диаметр, мм	Упак., шт.	Цена, евро
ET63.12	Термометр биметаллический, Ø-63,1/2", осевой, шток 50 мм, D штока 9 мм	63	1	7,35
ET80.12	Термометр биметаллический, Ø-80,1/2", осевой, шток 50 мм, D штока 9 мм	80	1	7,80

02

**ОТОПИТЕЛЬНЫЕ
ПРИБОРЫ**

Стальные панельные радиаторы

Внутрипольные конвекторы

Арматура для отопительных приборов



СТАЛЬНЫЕ ПАНЕЛЬНЫЕ РАДИАТОРЫ



Легкий и быстрый монтаж

Многоступенчатая окраска

Гарантия 10 лет

Произведено в Чехии

Многоуровневый контроль качества

Универсальное подключение

Технические характеристики

Наименование показателя	Значение показателя
Цвет	белый, RAL 9016
Другие цвета	под заказ
Макс. рабочая температура	110 °С
Макс. рабочее давление	10 атм
Испытательное давление	13 атм
Теплоотдача радиаторов приведена для следующих условий	
Температура теплоносителя	90/70 °С
Температура воздуха в помещении	20 °С

Расшифровка артикулов

Радиатор ELSEN XXX XX-XX-XX

Модель радиатора:	Тип радиатора:	Габаритная высота (в дм):	Габаритная длина (в дм):
<p>ERK — профильный, компактный с четырьмя боковыми присоединительными патрубками</p> <p>ERV — профильный, со встроенным термостатом и нижними присоединительными патрубками</p>	11, 21, 22, 33	03 (300 мм), 04 (400 мм), 05 (500 мм), 06 (600 мм), 09 (900 мм)	04 (400 мм), 05 (500 мм), 06 (600 мм), 07 (700 мм), 08 (800 мм), 09 (900 мм), 10 (1000 мм), 11 (1100 мм), 12 (1200 мм), 14 (1400 мм), 16 (1600 мм), 18 (1800 мм), 20 (2000 мм), 23 (2300 мм), 26 (2600 мм), 30 (3000 мм)

Цветовые решения

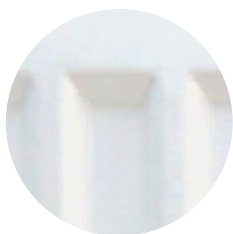

Code 10

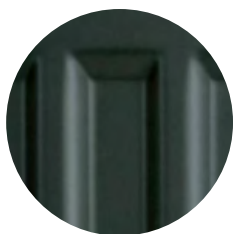

Code 40



Code 45



Code 35



Code 42



Code 32



Code 14



Code 26



Code 16

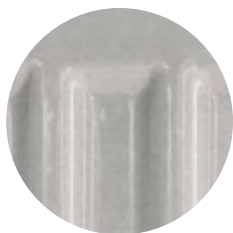

Code 22



Code 36



Code 39

* Наценка за цвет из данной палитры +30%, наценка за цвет из палитры RAL +40%.

Учитывая неточность передачи цвета при печати, согласовывайте фактуру с образцом перед оформлением заказа.

Компакт тип 11

Длина прибора, мм		Высота прибора, мм				
		300	400	500	600	900
400	Цена, евро	37,76	46,12	44,96	51,29	63,57
500	Цена, евро	39,30	50,01	49,31	56,08	72,22
600	Цена, евро	42,88	53,79	53,75	61,10	82,30
700	Цена, евро	46,38	57,24	58,28	67,35	93,38
800	Цена, евро	49,86	62,34	62,91	73,56	101,10
900	Цена, евро	53,09	66,15	68,44	79,71	111,10
1000	Цена, евро	57,83	72,22	72,96	85,85	121,80
1100	Цена, евро	61,42	77,31	78,45	93,38	131,68
1200	Цена, евро	68,28	84,53	84,14	99,64	141,76
1400	Цена, евро	75,23	94,61	93,11	113,35	161,58
1600	Цена, евро	83,29	104,44	103,27	126,82	180,30
1800	Цена, евро	93,16	113,35	114,43	141,76	
2000	Цена, евро	109,52	126,82	124,56	154,08	
2300	Цена, евро			139,08	176,32	
2600	Цена, евро			166,21	197,33	
3000	Цена, евро			188,95	223,39	

Компакт тип 21

Длина прибора, мм		Высота прибора, мм				
		300	400	500	600	900
400	Цена, евро	60,20	67,00	70,19	74,92	97,90
500	Цена, евро	66,70	73,76	78,21	83,84	113,24
600	Цена, евро	73,03	81,38	81,81	94,07	127,20
700	Цена, евро	78,59	88,10	89,49	104,31	142,60
800	Цена, евро	84,14	94,95	91,77	114,54	156,56
900	Цена, евро	89,21	101,10	99,96	124,62	172,00
1000	Цена, евро	95,06	108,13	108,54	135,00	185,90
1100	Цена, евро	99,50	113,62	117,96	145,21	201,30
1200	Цена, евро	113,49	128,44	126,20	155,28	215,64
1400	Цена, евро	124,50	143,20	145,29	177,14	244,94
1600	Цена, евро	136,59	156,24	163,23	200,20	274,59
1800	Цена, евро	149,87	171,84	181,06	222,15	304,33
2000	Цена, евро	163,92	188,87	200,18	244,00	334,71
2300	Цена, евро			224,90	272,51	
2600	Цена, евро			229,91	281,10	
3000	Цена, евро			282,83	328,06	

Компакт тип 22

Длина прибора, мм		Высота прибора, мм				
		300	400	500	600	900
400	Цена, евро	60,83	70,62	72,96	86,26	116,24
500	Цена, евро	67,07	78,16	79,76	96,36	131,14
600	Цена, евро	72,96	86,99	87,92	104,99	144,77
700	Цена, евро	80,11	95,70	95,97	115,08	159,65
800	Цена, евро	86,78	102,08	104,13	122,37	173,19
900	Цена, евро	92,59	109,94	112,19	132,38	186,95
1000	Цена, евро	102,48	117,51	123,97	145,21	207,84
1100	Цена, евро	106,14	126,00	131,04	154,19	221,82
1200	Цена, евро	115,56	133,34	140,50	164,35	235,94
1400	Цена, евро	128,68	147,83	156,09	183,59	264,14
1600	Цена, евро	145,95	163,77	177,88	207,10	303,24
1800	Цена, евро	160,60	179,80	194,96	227,40	333,51
2000	Цена, евро	174,15	194,48	212,20	247,03	364,52
2300	Цена, евро	190,41	217,30	236,62	275,55	
2600	Цена, евро	214,51	239,53	262,39	304,71	
3000	Цена, евро	236,61	269,85	289,79	343,09	

Компакт тип 33

Длина прибора, мм		Высота прибора, мм				
		300	400	500	600	900
400	Цена, евро	98,78	113,95	120,12	134,77	185,60
500	Цена, евро	106,64	123,92	126,08	148,33	205,56
600	Цена, евро	110,46	132,65	137,75	162,14	226,64
700	Цена, евро	121,36	143,65	153,20	174,63	246,49
800	Цена, евро	127,22	153,31	158,48	188,09	266,38
900	Цена, евро	141,29	164,31	175,60	201,81	286,18
1000	Цена, евро	148,91	178,34	185,77	221,82	315,18
1100	Цена, евро	160,59	189,52	202,83	234,55	334,26
1200	Цена, евро	165,72	198,90	208,43	248,69	356,11
1400	Цена, евро	188,23	219,29	229,94	275,53	396,92
1600	Цена, евро	204,89	246,68	259,90	311,08	450,45
1800	Цена, евро	230,16	269,34	283,23	340,31	494,74
2000	Цена, евро	247,81	289,12	305,34	368,16	537,17
2300	Цена, евро	288,67	321,58	349,37	406,76	
2600	Цена, евро	317,74	352,25	399,39	446,04	
3000	Цена, евро	354,50	396,73	445,96	498,43	

Комплект поставки радиаторов с боковым подключением

Наименование	Кол-во, шт.
Радиатор в сборе	1
Заглушка 1/2"	1
Кран Маевского 1/2"	1
Кронштейны для настенного крепления с комплектом крепежных деталей	2(3*)
Упаковка с маркировкой	1
Паспорт	1

* При длине радиатора 1800 мм и более в комплекте 3 кронштейна.

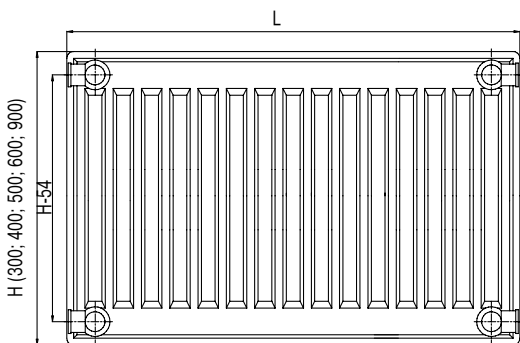

Тип радиатора	C (глубина, мм)
11	63
21	66
22	100
33	155

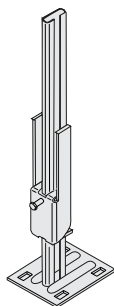

ER02.01

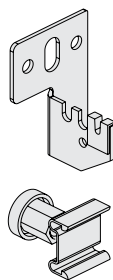

Z-U320

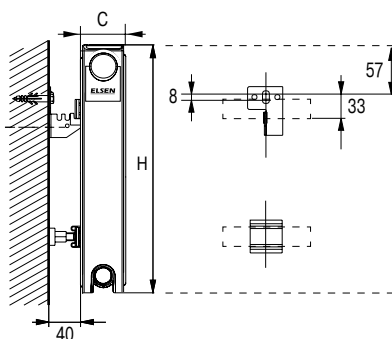

Аксессуары

Артикул	Наименование	В упак., шт.	Цена
ER02.01	Кронштейн напольный внутренний ELSSEN для всех типов радиаторов (кроме 10 типа)	1	344 руб.
Z-U320	Кронштейн настенный, одинарный ELSSEN для радиаторов с боковым подключением (кроме 10 типа)	2	3,44 euro

Левое подключение

При расположении отопительного стояка слева от радиатора, необходимо подключить подающую и обратную линии к левым отверстиям радиатора, отверстия справа заглушить поставляемыми в комплекте краном Маевского (верх) и заглушкой (низ).



Правое подключение

При расположении отопительного стояка справа от радиатора, необходимо подключить подающую и обратную линии к правым отверстиям радиатора, отверстия слева заглушить поставляемыми в комплекте краном Маевского (верх) и заглушкой (низ).



Диагональное правое подключение (для радиаторов длиной более 1600 мм)

При расположении отопительного стояка справа от радиатора, необходимо подключить подающую линию к правому верхнему отверстию радиатора, обратную линию подключить к нижнему левому, оставшиеся отверстия заглушить поставляемыми в комплекте краном Маевского (верх) и заглушкой (низ).



Нижнее левое подключение

При горизонтальной разводке отопительной системы, необходимо подключить подающую линию к левому нижнему отверстию радиатора, обратную линию подключить к нижнему правому, верхние отверстия заглушить поставляемыми в комплекте краном Маевского и заглушкой.



Диагональное левое подключение (для радиаторов длиной более 1600 мм)

При расположении отопительного стояка слева от радиатора, необходимо подключить подающую линию к левому верхнему отверстию радиатора, обратную линию подключить к нижнему правому, оставшиеся отверстия заглушить поставляемыми в комплекте краном Маевского (верх) и заглушкой (низ).



Ventil тип 11

Длина прибора, мм		Высота прибора, мм				
		300	400	500	600	900
400	Цена, евро	61,29	69,47	70,06	80,21	89,64
500	Цена, евро	63,37	74,26	74,53	84,77	97,93
600	Цена, евро	68,96	77,78	78,78	89,64	108,82
700	Цена, евро	73,43	82,49	83,32	95,66	120,64
800	Цена, евро	77,63	87,29	87,76	101,60	130,14
900	Цена, евро	79,95	90,86	93,21	108,82	139,84
1000	Цена, евро	83,32	96,93	97,77	114,57	150,45
1100	Цена, евро	90,12	103,96	104,37	123,08	159,83
1200	Цена, евро	94,48	109,94	109,99	128,94	169,53
1400	Цена, евро	109,10	124,23	118,82	142,12	189,71
1600	Цена, евро	114,46	133,73	128,95	156,32	207,57
1800	Цена, евро	134,73	144,35	139,98	171,70	
2000	Цена, евро	145,35	154,04	150,00	183,82	
2300	Цена, евро			164,32	205,12	
2600	Цена, евро			193,13	225,24	
3000	Цена, евро			215,64	250,34	

Ventil тип 21

Длина прибора, мм		Высота прибора, мм				
		300	400	500	600	900
400	Цена, евро	68,58	87,05	99,36	101,60	123,51
500	Цена, евро	78,31	97,36	100,40	111,38	139,41
600	Цена, евро	87,92	107,40	100,87	122,29	152,57
700	Цена, евро	97,73	116,16	116,58	133,19	168,45
800	Цена, евро	107,47	124,53	118,90	143,07	183,00
900	Цена, евро	114,89	132,15	128,06	153,77	197,60
1000	Цена, евро	121,68	140,52	136,93	163,58	210,88
1100	Цена, евро	132,18	148,48	146,07	174,55	226,76
1200	Цена, евро	138,16	157,51	155,14	184,13	240,12
1400	Цена, евро	150,43	174,55	174,43	206,05	268,00
1600	Цена, евро	162,80	188,87	192,45	229,19	299,49
1800	Цена, евро	178,87	205,60	209,49	250,12	328,88
2000	Цена, евро	192,14	222,62	228,68	272,02	357,86
2300	Цена, евро			256,68	302,63	
2600	Цена, евро			280,84	334,22	
3000	Цена, евро			316,84	357,73	

Ventil тип 22

Длина прибора, мм		Высота прибора, мм				
		300	400	500	600	900
400	Цена, евро	82,89	99,36	102,54	123,04	139,63
500	Цена, евро	90,07	105,96	108,73	134,23	153,09
600	Цена, евро	95,27	113,65	115,95	140,76	165,21
700	Цена, евро	101,39	121,29	123,23	152,03	178,60
800	Цена, евро	112,19	131,35	135,90	165,16	182,01
900	Цена, евро	117,53	138,77	143,40	175,48	198,66
1000	Цена, евро	126,93	149,87	154,87	189,52	214,55
1100	Цена, евро	132,28	157,33	160,59	202,51	225,24
1200	Цена, евро	139,75	166,63	171,49	213,28	249,77
1400	Цена, евро	155,14	182,46	187,94	232,85	263,21
1600	Цена, евро	167,52	196,67	203,71	252,16	289,93
1800	Цена, евро	186,25	216,31	225,83	279,74	319,01
2000	Цена, евро	199,24	232,17	242,24	300,92	357,92
2300	Цена, евро	213,66	260,42	268,27	329,39	
2600	Цена, евро	232,74	283,74	298,93	360,62	
3000	Цена, евро	256,41	314,29	324,02	400,58	

Ventil тип 33

Длина прибора, мм		Высота прибора, мм				
		300	400	500	600	900
400	Цена, евро	121,09	146,66	149,03	162,72	205,05
500	Цена, евро	127,84	155,39	153,13	174,19	221,77
600	Цена, евро	130,44	163,27	163,54	186,36	240,81
700	Цена, евро	142,60	173,04	178,69	196,33	258,53
800	Цена, евро	150,97	188,25	189,65	217,21	287,77
900	Цена, евро	164,92	198,53	206,87	229,92	305,01
1000	Цена, евро	167,19	206,83	209,10	242,68	323,68
1100	Цена, евро	189,26	227,75	232,91	266,79	357,86
1200	Цена, евро	191,34	235,14	241,21	280,16	378,51
1400	Цена, евро	213,60	254,67	261,57	305,72	417,36
1600	Цена, евро	228,68	274,13	283,08	331,10	457,16
1800	Цена, евро	253,29	303,52	313,26	367,08	510,80
2000	Цена, евро	270,02	322,10	334,20	393,45	550,71
2300	Цена, евро	310,62	353,01	388,59	435,41	
2600	Цена, евро	338,08	381,91	415,56	476,16	
3000	Цена, евро	373,11	423,10	472,59	530,74	

Комплект поставки радиаторов с нижним подключением

Наименование	Кол-во, шт.
Радиатор в сборе	1
Заглушка 1/2"	2
Кран Маевского 1/2"	1
Кронштейны для настенного крепления с комплектом крепежных деталей	2(3*)
Клапан терморегулятора (вентильная вставка)	1
Упаковка с маркировкой	1
Паспорт	1

* При длине радиатора 1800 мм и более в комплекте 3 кронштейна.

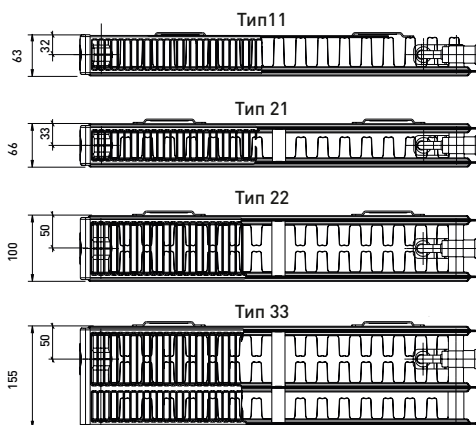
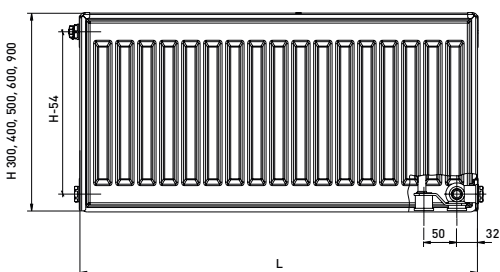

Крепежные расстояния (кроме 11 типа, см. стр. 34).

Н, мм	А, мм
300	190
400	290
500	390
600	490
900	790

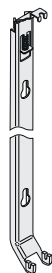

ER01.03
ER01.05

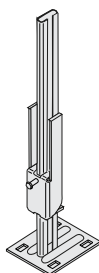

ER02.01

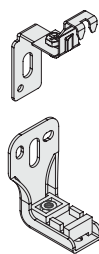

Z-U556

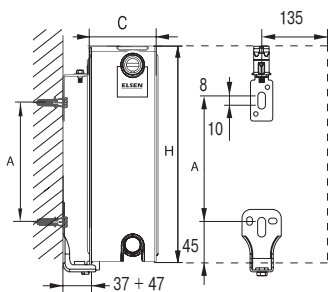

Аксессуары

Артикул	Наименование	В пак., шт.	Цена
ER01.03	Кронштейн настенный Elsen для радиаторов с нижним подключением высотой 300 мм	1	286,6 руб
ER01.05	Кронштейн настенный Elsen для радиаторов с нижним подключением высотой 500 мм	1	286,6 руб
ER02.01	Кронштейн напольный внутренний для всех типов радиаторов (кроме 10 типа)	1	344 руб
Z-U556	Кронштейн настенный, одинарный для радиаторов с нижним подключением (кроме 10 и 11 типа)	2	3,44 евро

Варианты подключений: радиаторы с нижним подключением серии Ventil

Радиаторы с нижней (универсальной) подводкой Ventil поставляются в комплекте с настенным крепежом, вентильной вставкой Heimeier VHV8S 4360, заглушками и краном Маевского.

Для подключения радиатора рекомендуется использовать узел нижнего подключения — Н-образные вентили (прямой арт. EVR05.3411 и угловой арт. EVR05.3412) и резьбозажимные соединения для соответствующего типа используемой трубы.



Порядок подключения:

1. Подключите к нижним патрубкам радиатора ниппели ELSEN 1/2" x 3/4" EK (арт. EVR04.0004).
2. Присоедините к ниппелям накидные гайки Н-образных вентиляй.
3. При помощи резьбозажимных соединений ELSEN подключите подающую (слева) и обратную (справа) линии отопления.
4. Отрегулируйте пропускное отверстие вентильной вставки при помощи специального ключа (не входит в комплект поставки).
5. Установите на резьбовое соединение вентильной вставки термоголовку* ELSEN с резьбой M30 x 1,5 (арт. EVR01.0001 или арт. EVR01.0003).
6. Установите кран Маевского.
7. Включите систему.
8. Выпустите воздух.

* Не входит в комплект поставки.

Важно!

Радиаторы с нижней подводкой могут быть использованы в качестве радиаторов с боковой подводкой. Для этого необходимо произвести следующие операции:

1. Установить 2 заглушки 1/2" в нижние подводящие патрубки (дополнительные 2 заглушки 1/2" не входят в комплект поставки).
2. Выкрутить поставляемую в комплекте вентильную вставку.
3. Выполнить подключение радиатора к системе отопления слева, справа или по диагонали, следуя рекомендациям, приведенным выше.

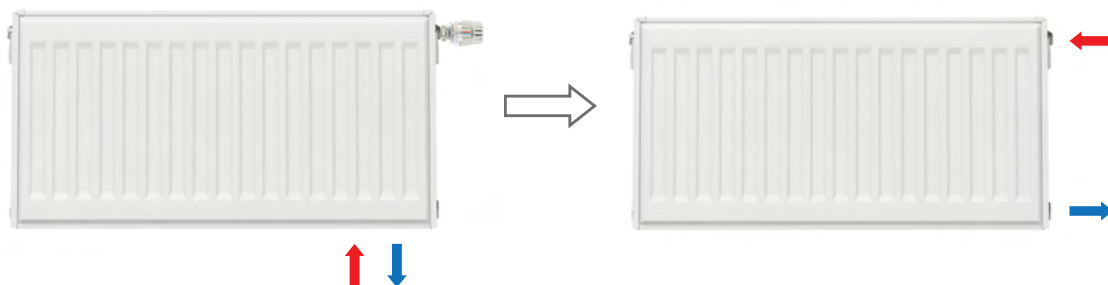

ВНУТРИПОЛЬНЫЕ КОНВЕКТОРЫ

Произведено в России

Корпус из листовой оцинкованной
стали 1 мм

Опорная рама из алюминиевого профиля

Антикоррозийное порошковое покрытие

Усиленные ребра жесткости

Предельно низкий уровень шума
вентилятора

Многоступенчатый контроль качества

Гарантия 10 лет

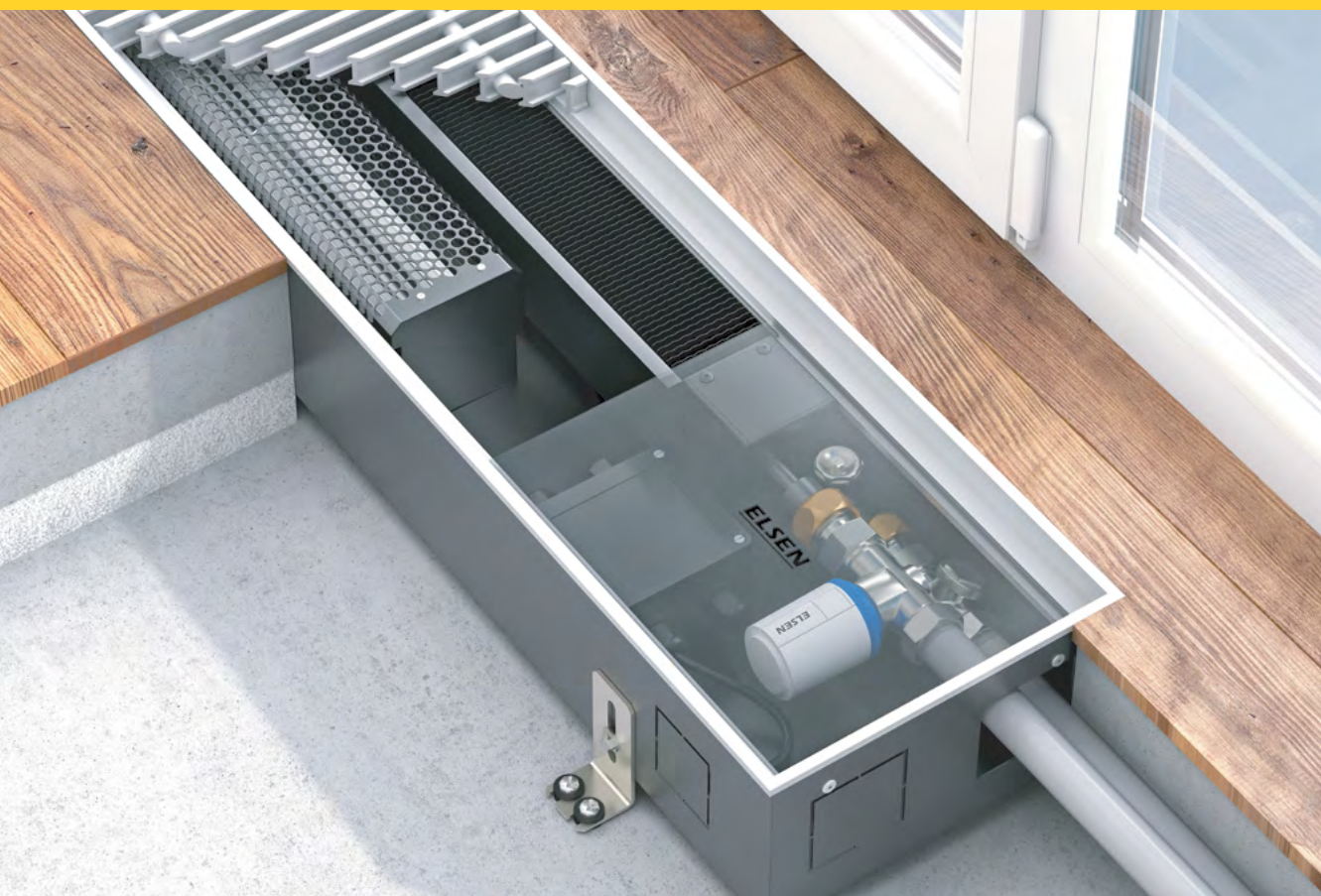

Назначение и область применения

Встраиваемый в пол конвектор ELSEN является идеальным решением для помещений с панорамным остеклением, возможен монтаж в подоконник. Конвекторы могут применяться как самостоятельный источник тепла, так и как вспомогательный отопительный прибор с системами теплого пола или водяного отопления. Конвектор ELSEN поставляется двух видов с естественной и принудительной конвекцией.

Встраиваемый в пол конвектор ELSEN полностью адаптирован для использования в российских системах центрального отопления.

Корпус конвектора производится из листовой оцинкованной стали толщиной 1 мм.

Высокопрочное порошковое покрытие наносится на готовое изделие, что исключает возможность коррозии. Толщина корпуса после окрашивания 1,5 мм.

Каждый конвектор оснащается усиленными ребрами жесткости, что защищает корпус конвектора при заливке стяжки. Ребра также являются опорами для линейной решетки.

В комплекте к конвектору предусмотрены фирменные декоративные крышки, закрывающие трубные и электрические подключения.

Стандартная решетка изготавливается из алюминиевых ламелей в виде двутавра. Пружина изготовлена из нержавеющей стали. Размер и шаг ламелей подобраны так, чтобы обеспечить максимальный воздухообмен при сохранении привлекательного внешнего вида.

Усиленная опорная рама из алюминиевого профиля служит дополнительным источником жесткости корпуса, а также защищает корпус от повреждений при укладке решетки.

Гидравлическое и электрическое подключение в конвекторах с принудительной конвекцией разнесены в разные части конвектора, что исключает получение травм при монтаже.

Для удобства монтажа в конвекторе уже предусмотрена проводка для подключения сервопривода.

Конвектор длиной более 3250 мм поставляется частями для удобства транспортировки. Соединение происходит посредством фланцев. По умолчанию конвектор поставляется с теплообменником в каждой части.

Возможна поставка конвектора с единым теплообменником с быстроразъемными соединениями. Решетка в данном случае также поставляется частями.

Произведено в России.

Технические характеристики

Наименование показателя	Значение показателя
Размер подключения	3/4" ЕК НГ
Максимальная рабочая температура	130 °С
Рабочее давление теплоносителя	16 атм
Испытательное давление	24 атм

Расшифровка артикулов

ЕКQ.240.110.2350 L LR RAL9016 MC

<p>Серия:</p> <p>ЕКQ — принудительная конвекция,</p> <p>ЕКN — естественная конвекция</p>	<p>Тип подключения:</p> <p>L-левое, правое (по умолчанию)</p>	<p>Цвет решетки:</p> <p>Анодированная в натуральный алюминий (по умолчанию)</p> <p>ABR — анодированная в цвет светлой бронзы</p> <p>DABR — анодированная в цвет темной бронзы</p> <p>AB — анодированная в цвет латуни</p> <p>RAL... — решётка окрашенная в любой цвет по RAL</p> <p>INOX — решётка из нержавеющей стали</p> <p>WG — без решётки</p> <p>WGL — без бортика и решётки</p>	<p>Напряжение питания:</p> <p>-MC (по умолчанию) микропроцессорное регулирование, 24В</p>
<p>Ширина, мм</p>	<p>Исполнение решетки:</p> <p>Роликовая (по умолчанию),</p> <p>LR — линейная</p>		
<p>Высота, мм</p>			
<p>Длина, мм</p>			

Преимущества конвекторов ELSEN

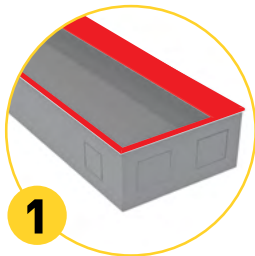
**1**

Цельноалюминиевая рама для усиления жесткости корпуса и предотвращения коррозии под решеткой.

**2**

Электрическая и водяная части разделены перегородками.

**3** 27-28 dB

Малозумные вентиляторы с плавной регулировкой скорости вращения.

**4**

Защитный металлический кожух вентилятора.

**5**

Корпус, усиленный поперечными перегородками.

**6**

Базовое оснащение проводкой для подключения сервопривода.

Цветовое исполнение решетки



Дуб FE54



Дуб FE12



Дуб FA05



Дуб FSA33



Вишня FE53



Махагон FK02



Сапелли FK17



Сосна FKR20



Орех FE0



Орех FB13



Клен FE11



Акация FAK30

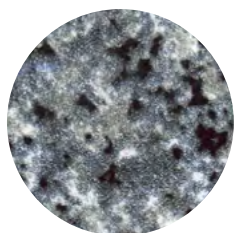

Гранит FG1016L



Мрамор FM9016L

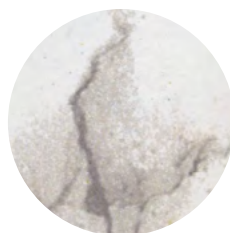

Мрамор FM9016LV9



Алюминий, стандартное
исполнение решетки



Алюминий,
анодированный в цвет
латуни AB



Алюминий,
анодированный в цвет
светлой бронзы ABR



Алюминий,
анодированный в цвет
темной бронзы DABR

Учитывая
неточность
передачи цвета
при печати,
согласовывайте
фактуру
с образцом перед
оформлением
заказа.

Высота 90 мм

Параметры теплоотдачи 90/70/20

Высота 120 мм

Параметры теплоотдачи 90/70/20

Длина, мм		Ширина, мм				Ширина, мм			
		190	240	300	380	190	240	300	380
800	Цена, руб.	17 182	19 155	21 951	26 308	18 087	19 649	22 608	27 048
	Мощность, Вт	183	225	291	377	234	265	359	449
1000	Цена, руб.	18 276	20 421	26 390	32 063	21 293	21 087	27 130	33 049
	Мощность, Вт	260	312	405	528	329	372	505	633
1200	Цена, руб.	21 013	23 677	30 747	37 818	24 417	24 417	31 734	38 886
	Мощность, Вт	337	384	504	663	424	478	651	816
1400	Цена, руб.	23 147	26 164	32 979	40 798	27 705	27 747	36 255	44 888
	Мощность, Вт	414	471	619	814	519	585	798	1 000
1600	Цена, руб.	26 563	30 188	40 859	49 327	30 994	31 076	40 859	50 807
	Мощность, Вт	491	559	733	965	615	692	944	1 184
1800	Цена, руб.	29 300	33 370	44 066	55 164	34 118	34 406	45 381	56 808
	Мощность, Вт	568	646	848	1116	710	799	1 090	1 368
2000	Цена, руб.	32 112	36 625	48 505	60 919	37 406	37 735	49 985	62 728
	Мощность, Вт	645	734	963	1266	789	890	1 221	1 536
2200	Цена, руб.	34 850	39 881	52 945	66 674	40 695	41 065	54 589	68 647
	Мощность, Вт	722	821	1077	1417	884	997	1 367	1 720
2400	Цена, руб.	37 661	43 063	57 302	72 511	43 819	44 394	59 110	74 731
	Мощность, Вт	799	909	1192	1568	979	1 104	1 514	1 904
2600	Цена, руб.	40 399	46 318	61 823	78 266	47 107	47 724	63 714	80 650
	Мощность, Вт	876	996	1306	1719	1 075	1 211	1 660	2 088
2800	Цена, руб.	48 012	55 082	66 181	84 103	50 396	51 054	68 236	86 569
	Мощность, Вт	936	1068	1405	1854	1 170	1 318	1 806	2 271
3000	Цена, руб.	51 054	58 617	70 702	89 858	53 602	60 426	72 758	92 489
	Мощность, Вт	1013	1155	1520	2005	1265	1425	1953	2455

Высота 150 мм

Параметры теплоотдачи 90/70/20

Высота 200 мм

Параметры теплоотдачи 90/70/20

Длина, мм		Ширина, мм				Ширина, мм			
		190	240	300	380	190	240	300	380
800	Цена, руб.	19 320	20 964	24 170	28 939	21 786	23 841	27 377	32 638
	Мощность, Вт	307	426	535	651	338	448	595	821
1000	Цена, руб.	22 773	25 075	29 103	35 351	25 732	28 281	32 885	39 873
	Мощность, Вт	419	582	733	893	465	616	819	1131
1200	Цена, руб.	26 226	29 021	33 954	41 681	29 679	32 803	38 393	47 107
	Мощность, Вт	515	723	915	1119	591	764	1043	1441
1400	Цена, руб.	29 679	32 967	38 886	48 094	33 460	37 242	43 901	54 342
	Мощность, Вт	626	879	1114	1361	717	953	1267	1751
1600	Цена, руб.	33 131	36 913	43 737	54 424	37 406	41 681	49 409	61 412
	Мощность, Вт	738	1036	1312	1603	843	1121	1491	2061
1800	Цена, руб.	36 584	40 859	48 587	60 837	41 353	46 203	54 835	68 647
	Мощность, Вт	849	1192	1510	1845	969	1290	1715	2371
2000	Цена, руб.	40 037	44 806	53 520	67 167	45 299	50 560	60 426	75 882
	Мощность, Вт	961	1349	1708	2087	1079	1442	1922	2665
2200	Цена, руб.	43 572	48 834	58 371	73 580	49 081	55 164	66 016	83 116
	Мощность, Вт	1073	1505	1906	2329	1205	1611	2146	2975
2400	Цена, руб.	47 025	52 780	63 303	79 910	53 027	59 604	71 524	90 351
	Мощность, Вт	1184	1662	2105	2571	1331	1779	2370	3285
2600	Цена, руб.	50 478	56 726	68 154	86 323	56 973	64 125	77 033	97 421
	Мощность, Вт	1296	1818	2303	2813	1458	1947	2594	3595
2800	Цена, руб.	53849	60590	72922	92653	60 919	68 565	82 541	104 738
	Мощность, Вт	1392	1958	2485	3039	1584	2116	2818	3905
3000	Цена, руб.	57 302	64 536	77 855	99 065	64 701	72 922	88 049	111 891
	Мощность, Вт	1503	2115	2683	3281	1710	2264	3042	4215

Монтажные размеры внутривольных конвекторов с естественной конвекцией

ЕКН.190.90 и ЕКН.190.120, вид сверху

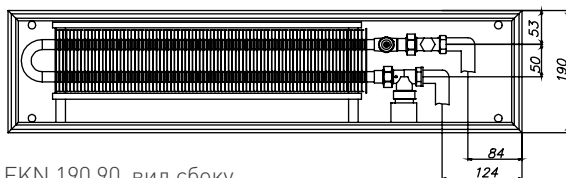

ЕКН.190.90, вид сбоку

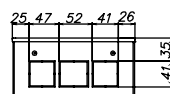
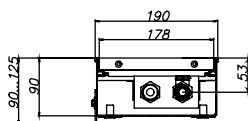

ЕКН.190.120, вид сбоку

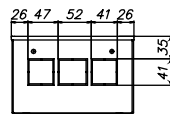
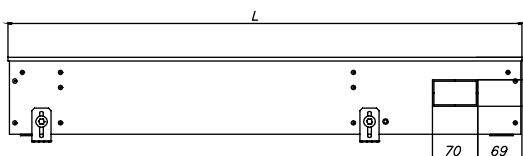
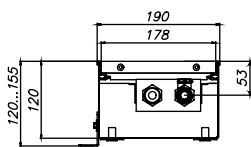

ЕКН.190.150 и ЕКН.190.200, вид сверху

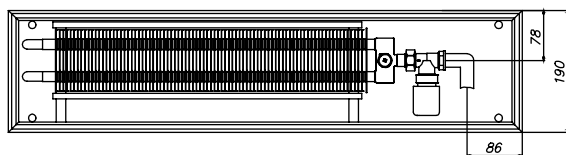

ЕКН.190.150, вид сбоку

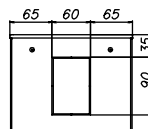
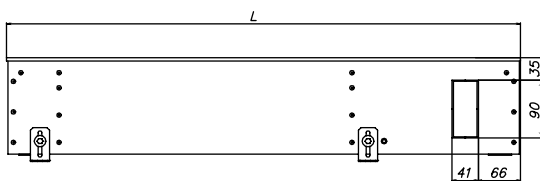
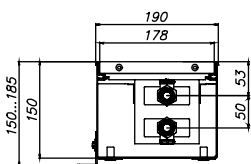

ЕКН.190.200, вид сбоку

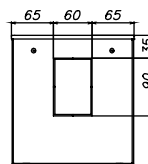
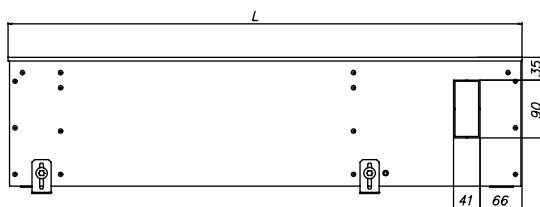
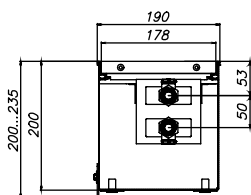

Монтажные размеры внутripольных конвекторов с естественной конвекцией

ЕКN.240.90 и ЕКN.240.120, вид сверху

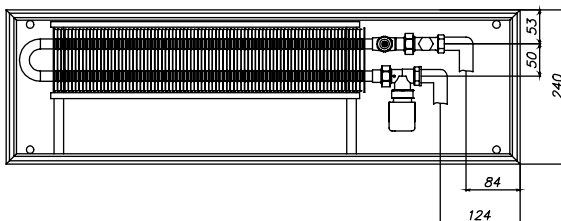

ЕКN.240.90, вид сбоку

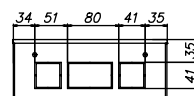
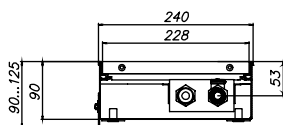

ЕКN.240.120, вид сбоку

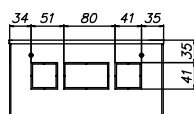
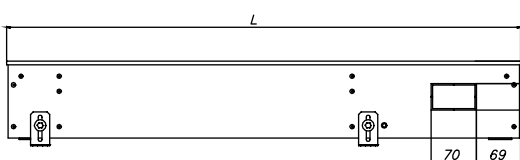
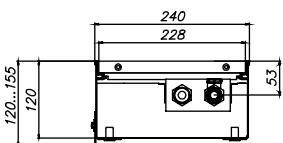

ЕКN.240.150 и ЕКN.240.200, вид сверху

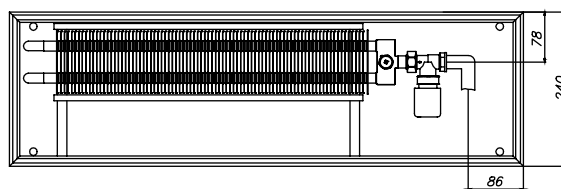

ЕКN.240.150, вид сбоку

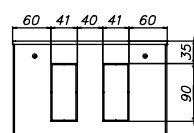
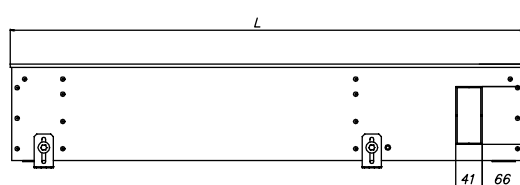
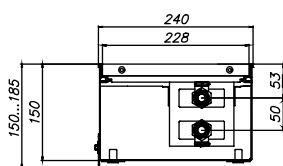

ЕКN.240.200, вид сбоку

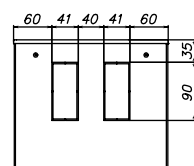
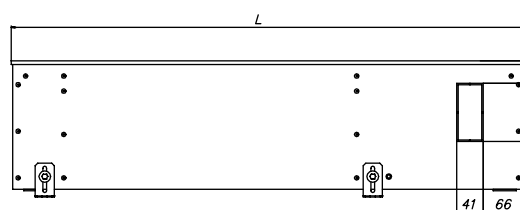
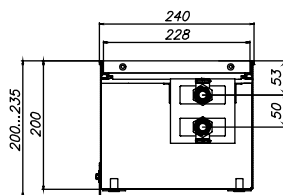

Монтажные размеры внутривольных конвекторов с естественной конвекцией

EKN.300.90 и EKN.300.120, вид сверху

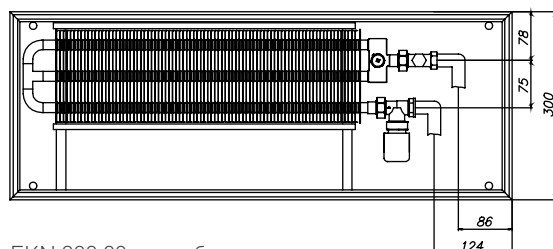

EKN.300.90, вид сбоку

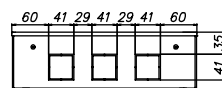
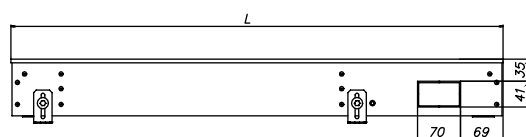
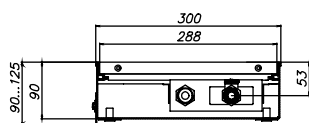

EKN.300.120, вид сбоку

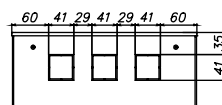
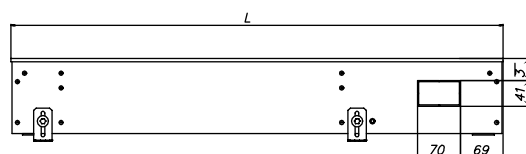
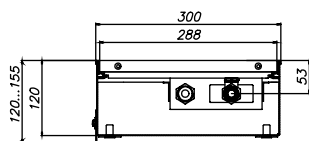

EKN.300.150 и EKN.300.200, вид сверху

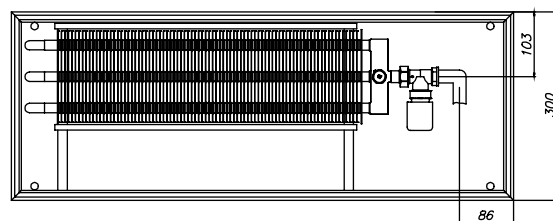

EKN.300.150, вид сбоку

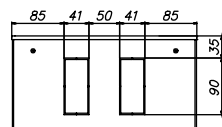
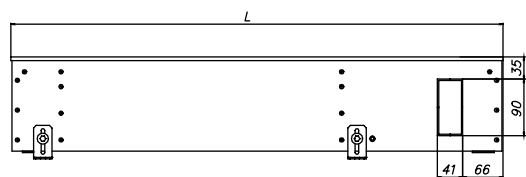
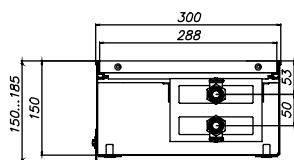

EKN.300.200, вид сбоку

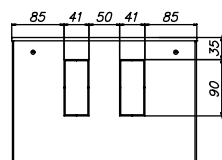
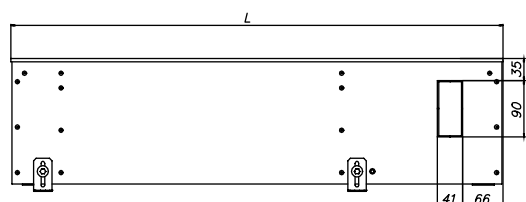
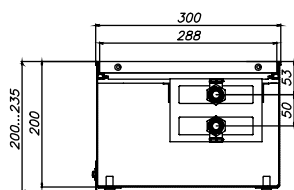

Монтажные размеры внутрительных конвекторов с естественной конвекцией

ЕКН.380.90 и ЕКН.380.120, вид сверху

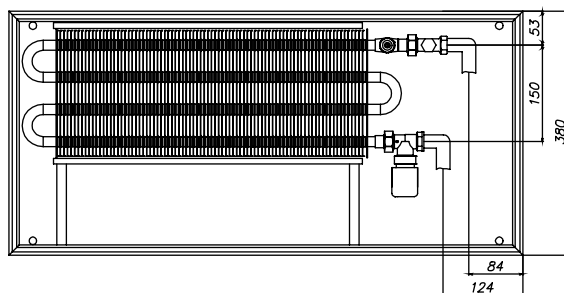

ЕКН.380.90, вид сбоку

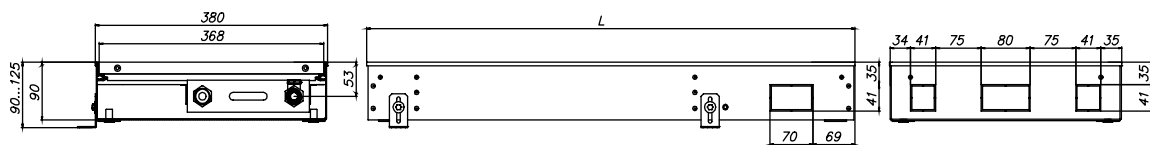

ЕКН.380.120, вид сбоку

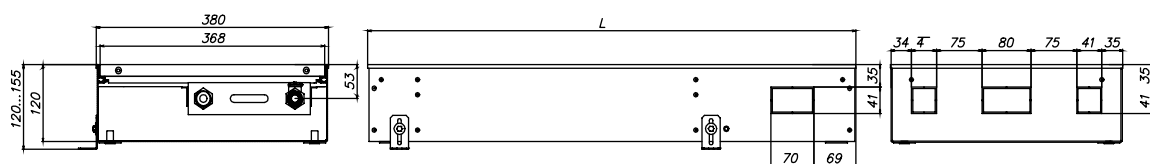

ЕКН.380.150 и ЕКН.380.200, вид сверху

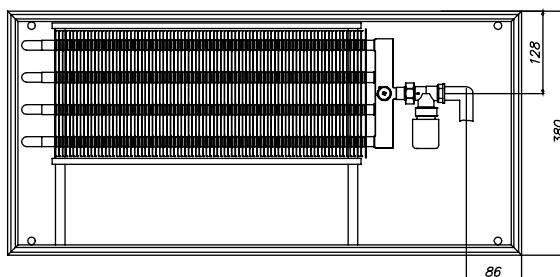

ЕКН.380.150, вид сбоку

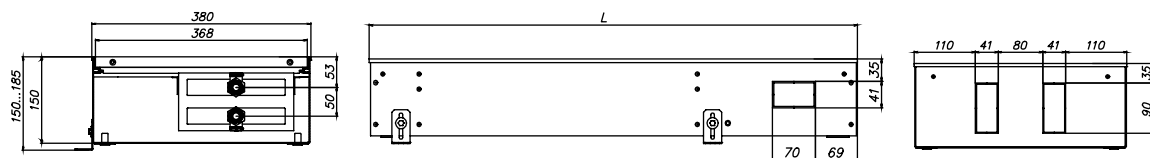

ЕКН.380.200, вид сбоку

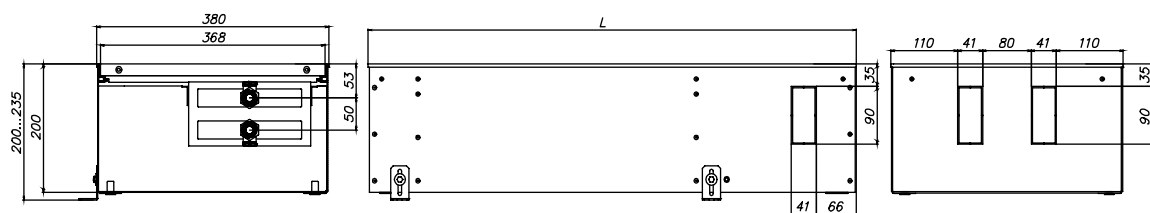

Регулятор настенный ELSEN для внутрипольных конвекторов с естественной конвекцией

Напряжение питания: 220В ± 10%. Ток нагрузки: 2А. Потребляемая мощность 5Вт (EKA.01.01).
Кабель подключения: максимальное сечение 2,5 мм². Диапазон установки температур: 5...90°C (верхний предел может быть установлен от 18 до 90°C). Температура эксплуатации: -10...50°C.
Гистерезис 1°C. Класс защиты: IP20. Материал корпуса: АВС пластик.



EKA.01.01W



EKA.01.01B

Артикул	Наименование	Упак., шт.	Цена, евро
EKA.01.01W	Регулятор настенный программируемый для естественной конвекции, цвет - белый	1	99,00
EKA.01.01B	Регулятор настенный программируемый для естественной конвекции, цвет - черный	1	99,00

Схема электрических подключений

EKA.01.01

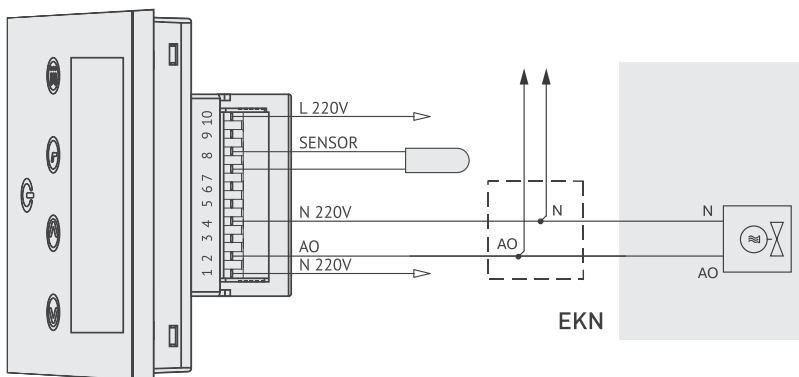

*Для регулирования линии нагрева следует использовать «нормально закрытый» сервопривод мощность $U=230В, P=2,5 Вт, I=0,011А$

Для влажных помещений следует использовать термостат/сервопривод 24В, со стр.70.

Заказные конвекторы

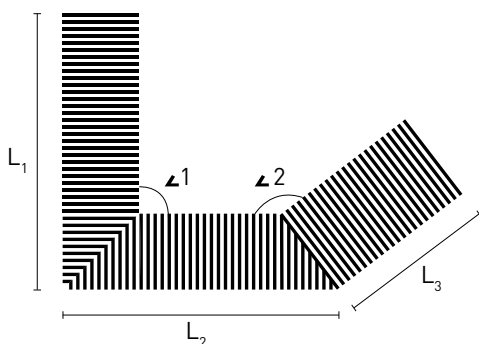

УГЛОВОЕ ИСПОЛНЕНИЕ

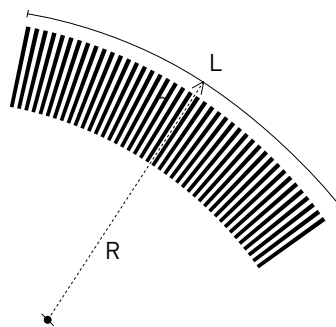
РАДИУСНОЕ ИСПОЛНЕНИЕ
min R=1000 mm

Высота 75 мм

Параметры теплоотдачи 90/70/20

Высота 90 мм

Параметры теплоотдачи 90/70/20

Длина, мм		Ширина, мм				Ширина, мм			
		190	240	300	380	190	240	300	380
800	Цена, руб.	33 833	37 707	45 770	54 861	34 071	38 181	46 165	55 177
	Мощность, Вт	497	668	817	1132	636	885	1100	1543
1000	Цена, руб.	38 655	42 758	51 303	61 422	38 967	51 699	61 817	39 751
	Мощность, Вт	719	971	1184	1629	911	1269	1581	2214
1250	Цена, руб.	44 814	49 074	58 181	69 722	45 059	44 729	58 655	70 117
	Мощность, Вт	995	1348	1642	2250	1260	1756	2188	3057
1500	Цена, руб.	50 908	55 383	65 058	78 022	51 224	50 493	65 612	78 418
	Мощность, Вт	1274	1729	2102	2871	1614	2248	2798	3899
1750	Цена, руб.	56 995	61 691	71 936	86 244	57 390	56 254	72 489	86 718
	Мощность, Вт	1554	2110	2560	3486	1968	2725	3407	4733
2000	Цена, руб.	63 082	67 999	78 734	94 544	63 477	62 018	79 445	95 018
	Мощность, Вт	1832	2488	3014	4090	2320	3215	4009	5553
2250	Цена, руб.	69 169	74 307	85 611	102 765	69 643	67 780	86 402	103 318
	Мощность, Вт	2105	2862	3459	4678	2666	3698	4583	6350
2500	Цена, руб.	75 256	80 552	92 489	111 065	75 730	73 550	93 358	111 619
	Мощность, Вт	2371	3226	3891	5244	3003	4169	5157	7118
2750	Цена, руб.	81 342	86 876	99 366	119 286	81 896	79 312	100 235	119 919
	Мощность, Вт	2628	3579	4307	5783	3328	4625	5709	7834
3000	Цена, руб.	87 508	93 200	106 243	127 587	88 062	94 465	107 192	128 219
	Мощность, Вт	2872	3916	4703	6291	3637	5062	6235	8522

Высота 110 мм

Параметры теплоотдачи 90/70/20

Длина, мм		Ширина, мм			
		190	240	300	380
800	Цена, руб.	34 624	34 912	46 877	55 967
	Мощность, Вт	686	964	1179	1616
1000	Цена, руб.	35 672	39 586	52 489	62 687
	Мощность, Вт	1005	1378	1689	2319
1250	Цена, руб.	41 271	45 427	59 525	71 145
	Мощность, Вт	1401	1888	2334	3204
1500	Цена, руб.	46 864	51 267	66 560	79 524
	Мощность, Вт	1794	2418	2982	4090
1750	Цена, руб.	52 463	63 477	73 596	87 983
	Мощность, Вт	2182	2950	3611	4970
2000	Цена, руб.	58 061	62 958	80 631	96 362
	Мощность, Вт	2564	3477	4249	5836
2250	Цена, руб.	70 750	71 540	87 666	104 820
	Мощность, Вт	1937	3997	4874	6665
2500	Цена, руб.	76 916	77 548	94 702	113 200
	Мощность, Вт	3300	4503	5482	7483
2750	Цена, руб.	83 161	89 406	101 737	121 658
	Мощность, Вт	3635	4993	6065	8265
3000	Цена, руб.	89 406	95 888	108 773	130 116
	Мощность, Вт	3973	5461	6620	9004

Высота 150 мм

Параметры теплоотдачи 90/70/20

Ширина, мм			
41 185	42 845	55 730	68 853
785	1137	1287	1755
46 481	48 379	61 817	76 837
1124	1630	1842	2519
53 043	55 335	69 485	86 797
1552	2256	2525	3482
59 604	62 212	77 153	96 757
1981	2888	3228	4449
66 165	69 169	84 821	106 797
2409	3520	3928	5394
72 726	76 125	92 489	116 757
2831	4147	4619	6342
79 287	83 003	100 077	126 717
3229	4765	5296	7269
85 848	89 959	107 745	136 677
3630	5366	5953	8167
92 409	96 836	115 413	146 717
4016	5931	6583	9028
98 971	103 793	123 002	156 677
4382	6485	7182	9845

Монтажные размеры внутripольных конвекторов с принудительной конвекцией

ЕКQ.190.75 вид сверху

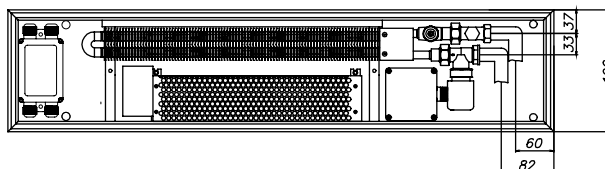

ЕКQ.190.75 вид сбоку

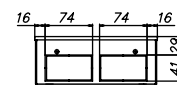
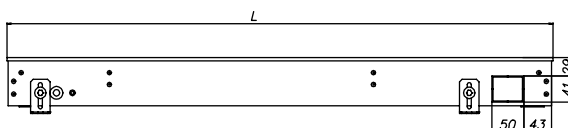
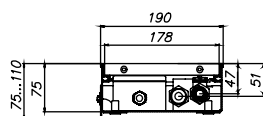

ЕКQ.190.90, ЕКQ.190.110, ЕКQ.190.150, вид сверху

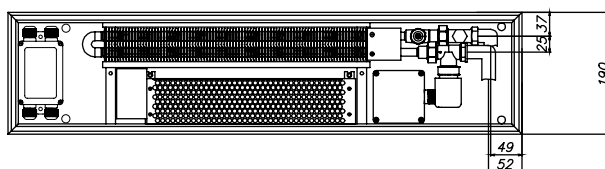

ЕКQ.190.90, вид сбоку

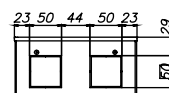
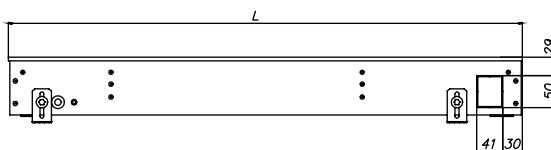

ЕКQ.190.110, вид сбоку

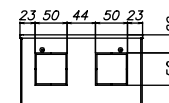
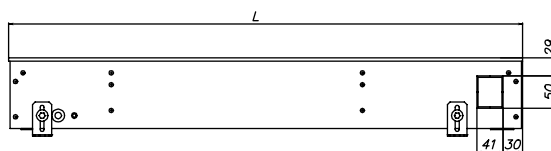
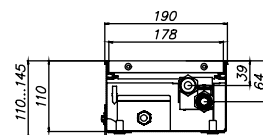

ЕКQ.190.150, вид сбоку

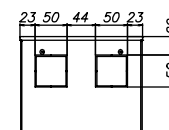
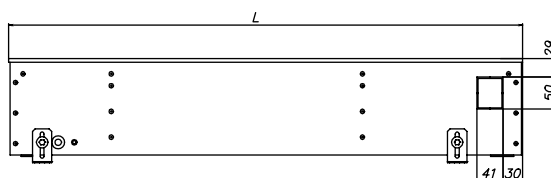
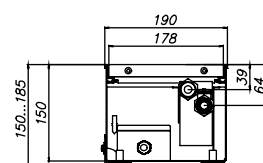

Монтажные размеры внутрипольных конвекторов с принудительной конвекцией

ЕКQ.240.75 вид сверху

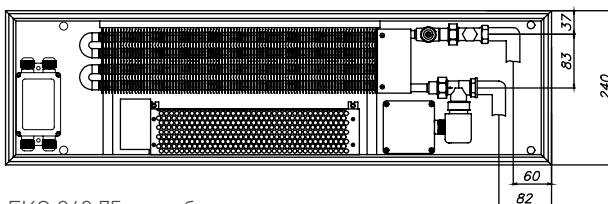

ЕКQ.240.75 вид сбоку

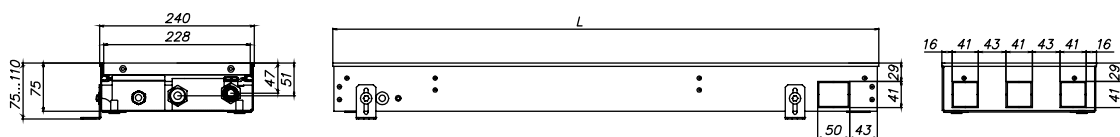

ЕКQ.240.90, ЕКQ.240.110, ЕКQ.240.150, вид сверху

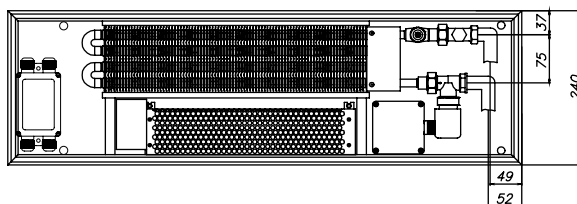

ЕКQ.240.90, вид сбоку

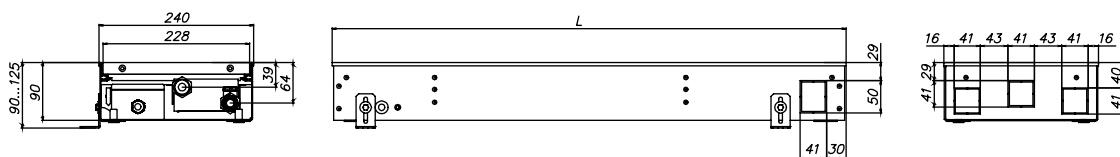

ЕКQ.240.110, вид сбоку

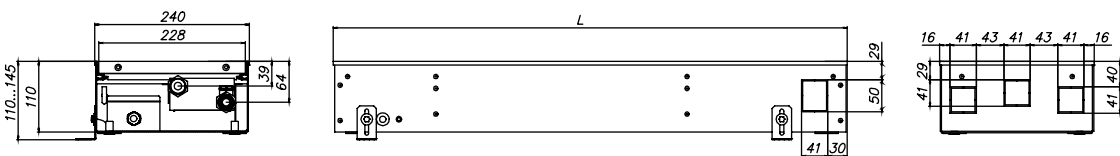

ЕКQ.240.150, вид сбоку

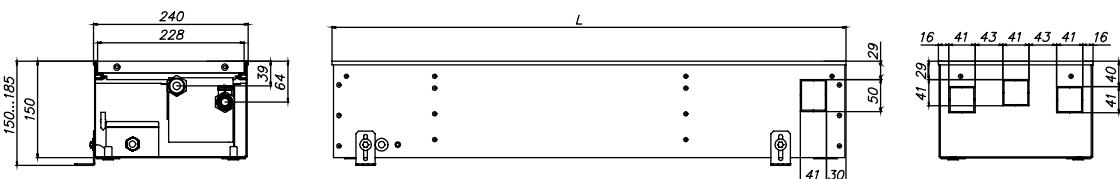

Монтажные размеры внутripольных конвекторов с принудительной конвекцией

ЕКQ.300.75 вид сверху

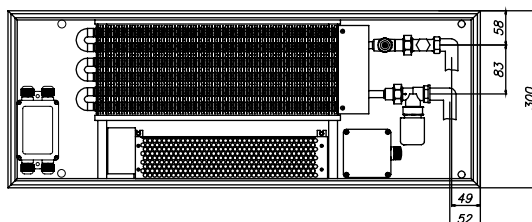

ЕКQ.300.75 вид сбоку

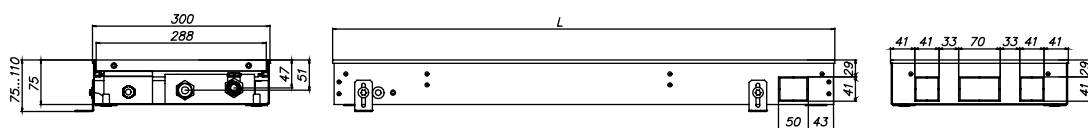

ЕКQ.300.90, ЕКQ.300.110, ЕКQ.300.150, вид сверху

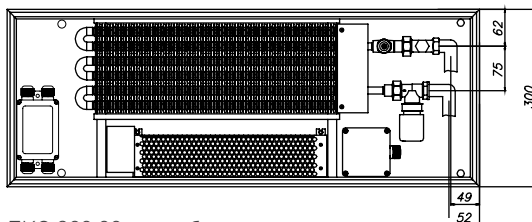

ЕКQ.300.90, вид сбоку

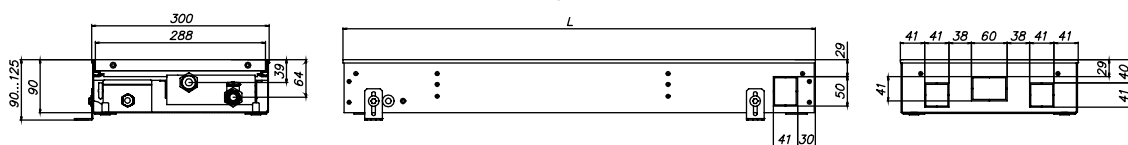

ЕКQ.300.110, вид сбоку

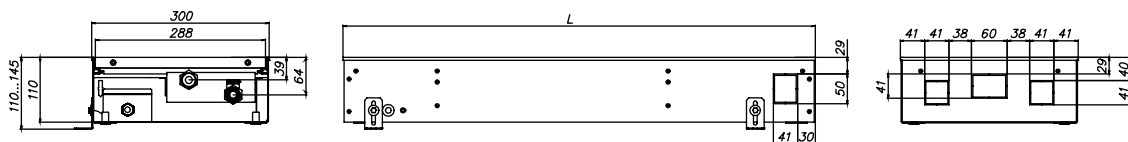

ЕКQ.300.150, вид сбоку

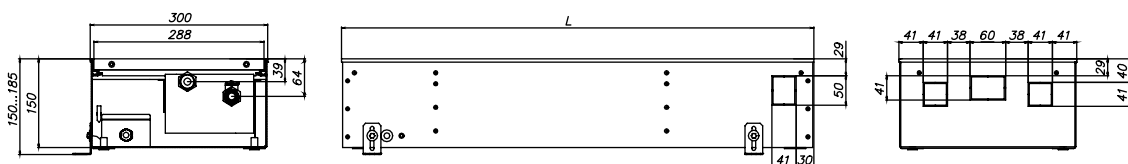

Монтажные размеры внутривольных конвекторов с принудительной конвекцией

ЕКQ.380.75 вид сверху

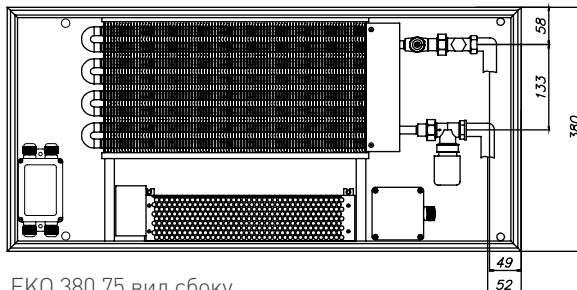

ЕКQ.380.75 вид сбоку

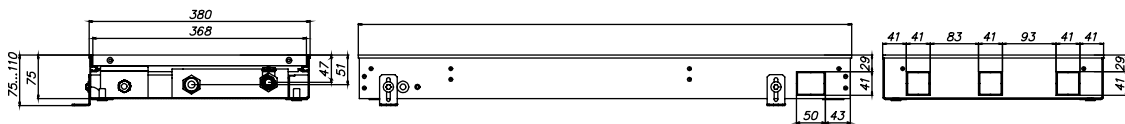

ЕКQ.380.90, ЕКQ.380.110, ЕКQ.380.150, вид сверху

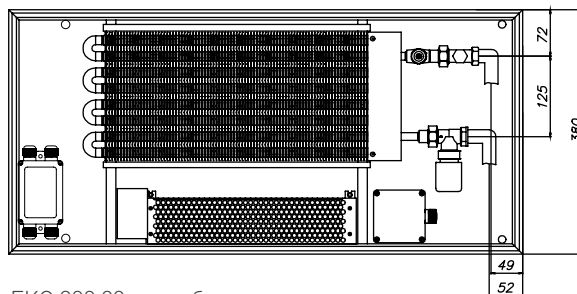

ЕКQ.380.90, вид сбоку

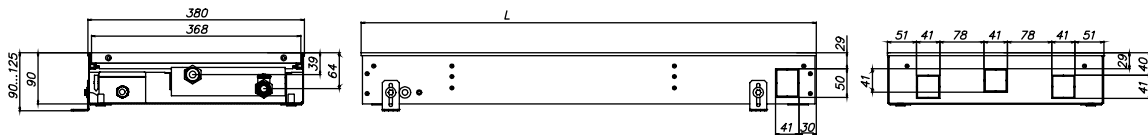

ЕКQ.380.110, вид сбоку

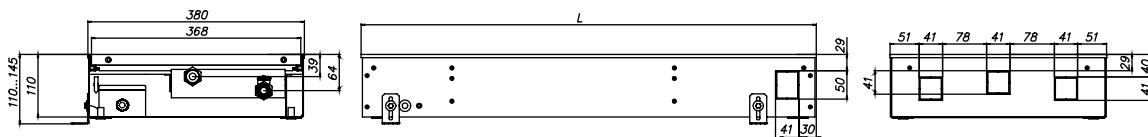

ЕКQ.380.150, вид сбоку

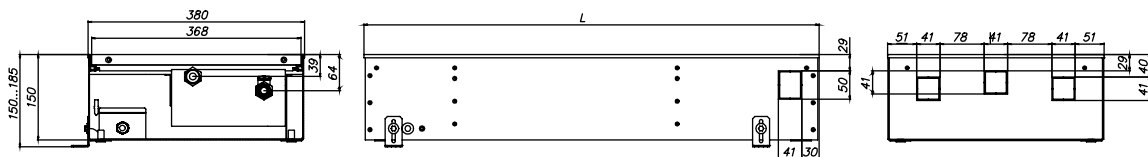

Уровень звукового давления конвектора ELSEN с принудительной конвекцией, дБ (А)

Скорость вращения вентиляторов	Стандартная длина конвектора, мм.									
	800	1000	1250	1500	1750	2000	2250	2500	2750	3000
Высота конвектора 75, 90 мм										
60%	25	25	27	27	27	28	28	28	28	29
80%	30	30	32	32	32	33	33	33	33	34
100%	39	39	41	41	41	42	42	42	42	43
Высота конвектора 110, 150 мм										
60%	21	23	23	23	24	24	24	24	25	25
80%	27	29	29	29	30	30	30	30	31	31
100%	35	37	37	37	38	38	38	38	39	39

Регулятор настенный ELSEN для внутрипольных конвекторов с принудительной конвекцией

Напряжение питания: 220В ± 10%.
Потребляемая мощность 5Вт (EKA.01.02).
Диапазон установки температур: 5...45°C.
Температура эксплуатации: -10...55°C.
Класс защиты: IP20.
Материал корпуса: АВС пластик.

Для регулятора EKA.01.02: максимальное количество коммутируемых конвекторов - 12 штук.



EKA.01.02W

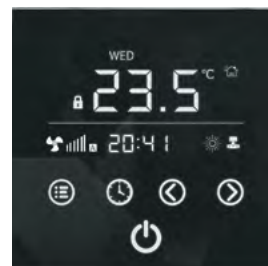

EKA.01.02B

Артикул	Наименование	Упак., шт.	Цена, евро
EKA.01.02W	Регулятор настенный программируемый для принудительной конвекции, цвет - белый	1	99,00
EKA.01.02B	Регулятор настенный программируемый для принудительной конвекции, цвет - черный	1	99,00

Аксессуары

Артикул	Наименование	Упак.	Цена, dollar
HDR-30-24	Компактный блок питания с креплением на DIN-рейку, выходное напряжение 24В, максимальная выходная мощность 30 Вт	1	37,00
HDR-60-24	Компактный блок питания с креплением на DIN-рейку, выходное напряжение 24В, максимальная выходная мощность 60 Вт	1	51,00
HDR-100-24	Компактный блок питания с креплением на DIN-рейку, выходное напряжение 24В, максимальная выходная мощность 100 Вт	1	81,60

Схема электрических подключений

ЕКА.01.02

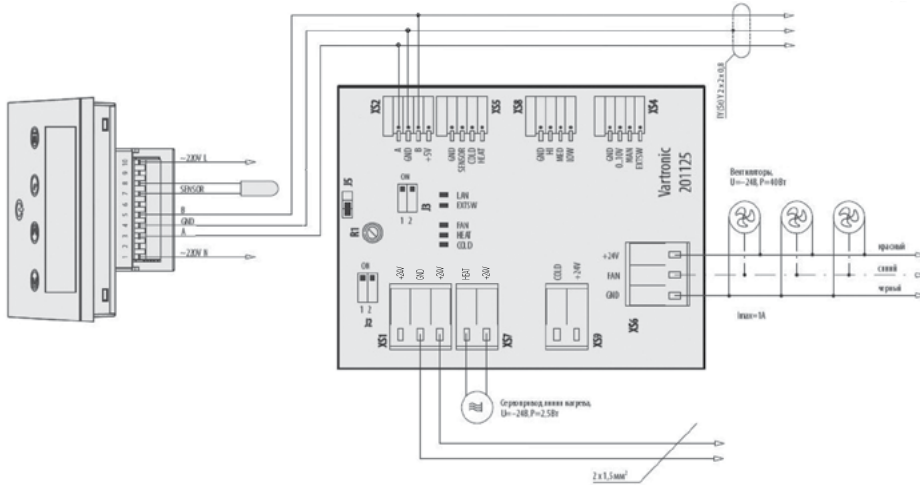

*Для регулирования линии нагрева следует использовать «нормально закрытый» сервопривод напряжение 24В

Определение электрической мощности конвектора в зависимости от длины

Стандартная длина конвектора, мм									
800	1000	1250	1500	1750	2000	2250	2500	2750	3000
Мощность при напряжении питания 24В, высота - 75 мм									
5	5	7	11	13	13	18	20	20	25
Мощность при напряжении питания 24В, высота - 90, 110, 150 мм									
8	8	13	21	26	26	34	40	40	47

ЗАКАЗНЫЕ КОНВЕКТОРЫ

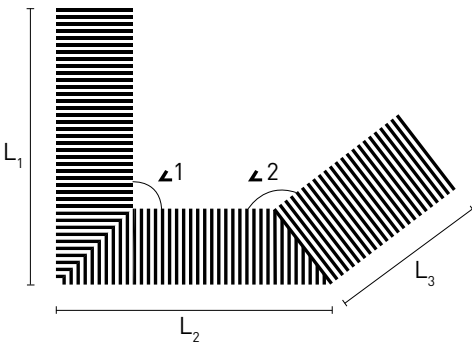

УГЛОВОЕ ИСПОЛНЕНИЕ

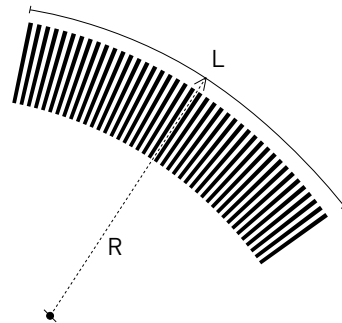

РАДИУСНОЕ ИСПОЛНЕНИЕ
min R=3500 mm

АРМАТУРА ДЛЯ ОТОПИТЕЛЬНЫХ ПРИБОРОВ



Произведено в Германии и Италии

Термостатические вентили с преднастройкой

Европейская пищевая латунь

Усиленный корпус

Гарантия 5 лет

Технические характеристики

Наименование показателя	Значение показателя
Максимальная температура	120 °С
Минимальная рабочая температура	-10 °С
Максимальное давление	10 атм
Марка латуни	CW617N-M (EN 12165)
Срок эксплуатации	30 лет

Вентиль термостатический прямой ELSEN с преднастройкой 1/2"В — 1/2"Н

Вентиль термостатический прямой ELSEN применяется для подключения к радиаторам с боковой подводкой (ERK), для регулирования расхода теплоносителя (температуры в помещении). **Важно!** Для автоматического регулирования расхода теплоносителя рекомендуем использовать данный вентиль с термостатической головкой ELSEN (арт. EVR01.0001 или EVR01.0003). Резьбовое соединение М30х1,5. Произведено в Германии.

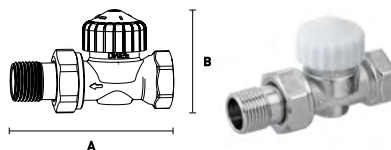

Артикул	Наименование	А, мм	В, мм	Упак., шт.	Цена, евро
EVR06.3411	Вентиль термостатический прямой 1/2"В-1/2"Н	83	30	20	11,22

Вентиль термостатический угловой ELSEN с преднастройкой 1/2"В — 1/2"Н

Вентиль термостатический угловой ELSEN применяется для подключения к радиаторам с боковой подводкой (ERK), для регулирования расхода теплоносителя (температуры в помещении). **Важно!** Для автоматического регулирования расхода теплоносителя рекомендуем использовать данный вентиль с термостатической головкой ELSEN (арт. EVR01.0001 или EVR01.0003). Резьбовое соединение М30х1,5. Произведено в Германии.

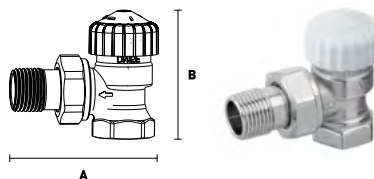

Артикул	Наименование	А, мм	В, мм	Упак., шт.	Цена, евро
EVR06.3412	Вентиль термостатический угловой 1/2"В-1/2"Н	61	46	20	11,22

Вентиль термостатический осевой ELSEN с преднастройкой 1/2"В — 1/2"Н

Вентиль термостатический осевой ELSEN применяется для подключения к радиаторам с боковой подводкой (ERK), для регулирования расхода теплоносителя (температуры в помещении). **Важно!** Для автоматического регулирования расхода теплоносителя рекомендуем использовать данный вентиль с термостатической головкой ELSEN (арт. EVR01.0001 или EVR01.0003). Резьбовое соединение М30х1,5. Произведено в Германии.

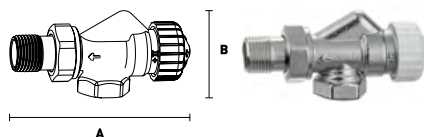

Артикул	Наименование	А, мм	В, мм	Упак., шт.	Цена, евро
EVR06.3413	Вентиль термостатический осевой 1/2"В-1/2"Н	85	30	20	14,28

Вентиль ручной прямой ELSEN с преднастройкой 3/4"ЕК — 1/2"Н

Вентиль ручной прямой ELSEN применяется для подключения к радиаторам с боковой подводкой (ЕРК), для регулирования расхода теплоносителя (температуры в помещении). Произведено в Италии.

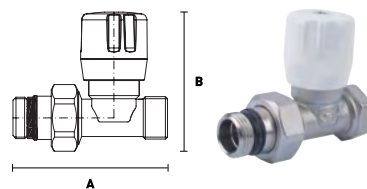

Артикул	Наименование	А, мм	В, мм	Упак., шт.	Цена, евро
EVR01.3411	Вентиль ручной прямой 3/4"ЕК-1/2"Н	66	69	8	9,70

Вентиль ручной угловой ELSEN 3/4"ЕК — 1/2"Н

Вентиль угловой ручной ELSEN применяется для подключения к радиаторам с боковой подводкой (ЕРК), для регулирования расхода теплоносителя (температуры в помещении). Произведено в Италии.

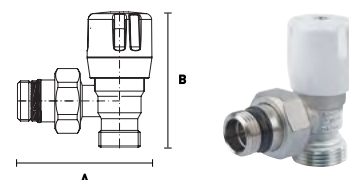

Артикул	Наименование	А, мм	В, мм	Упак., шт.	Цена, евро
EVR01.3412	Вентиль угловой ручной 3/4"ЕК-1/2"Н	50	69	8	8,72

Вентиль отсекающий прямой ELSEN 1/2"В — 1/2"Н

Вентиль отсекающий прямой ELSEN применяется в качестве запорнорегулирующей арматуры на радиаторах с боковой подводкой (ЕРК). Произведено в Германии.

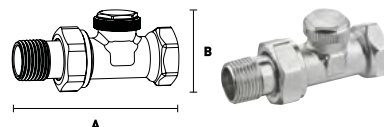

Артикул	Наименование	А, мм	В, мм	Упак., шт.	Цена, евро
EVR07.3411	Вентиль отсекающий прямой 1/2"В-1/2"Н	82	32	20	9,99

Вентиль отсекающий угловой ELSEN 1/2"В — 1/2"Н

Вентиль отсекающий угловой ELSEN применяется в качестве запорнорегулирующей арматуры на радиаторах с боковой подводкой (ЕРК). Произведено в Германии.

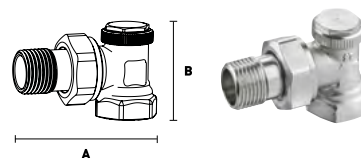

Артикул	Наименование	А, мм	В, мм	Упак., шт.	Цена, евро
EVR07.3412	Вентиль отсекающий угловой 1/2"В-1/2"Н	61	43	20	9,99

Вентиль н-образный прямой ELSEN 3/4"ЕК НГ — 3/4"ЕК Н

Вентиль н-образный прямой ELSEN применяется в качестве запорнорегулирующей арматуры на радиаторах с нижней подводкой. Произведено в Италии.

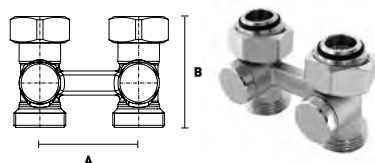

Артикул	Наименование	А, мм	В, мм	Упак., шт.	Цена, евро
EVR05.3411	Вентиль н-образный прямой 3/4"ЕК НГ-3/4"ЕК Н	50	55	8	14,06

Вентиль н-образный угловой ELSSEN 3/4"ЕК НГ— 3/4" ЕК Н

Вентиль Н-образный угловой ELSSEN применяется в качестве запорнорегулирующей арматуры на радиаторах с нижней подводкой.

Произведено в Италии.

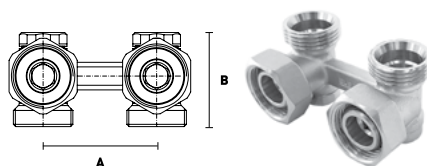

Артикул	Наименование	А, мм	В, мм	Упак., шт.	Цена, евро
EVR05.3412	Вентиль н-образный угловой 3/4"ЕК НГ- 3/4" ЕК Н	50	41	8	13,67

Ниппель переходной с уплотнением ELSSEN 1/2" O-ring — 3/4"Н

Ниппель переходной с уплотнителем ELSSEN применяется для перехода с резьбы 3/4" на резьбу 1/2'.

Произведено в Италии.

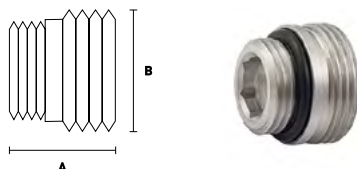

Артикул	Наименование	А, мм	В, мм	Упак., шт.	Цена, евро
EVR04.0004	Ниппель переходной никелированный с уплотнением 1/2"Н O-ring-3/4"Н	26	20	10	2,24

Переход на евроконус ELSSEN 3/4" — 3/4"ЕК

Переход на евроконус ELSSEN применяется для перехода с подключения (плоская прокладка) 3/4" на 3/4" евроконус.

Произведено в Италии.

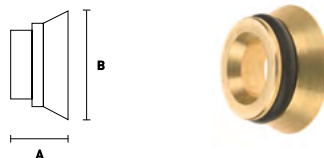

Артикул	Наименование	А, мм	В, мм	Упак., шт.	Цена, евро
EVR04.0002	Переход на евроконус 3/4"- 3/4"ЕК	10	20	10	1,19

Головка термостатическая ELSSEN, М 30 x 1,5

Головка термостатическая ELSSEN применяется для автоматического регулирования температуры в помещении.

Тип подключения: М30 x 1,5.

Диапазон регулирования 6...28 °С.

Тип термодатчика: жидкостный.

EVR01.0001 произведено в Италии.

EVR01.0003 произведено в Германии.



Артикул	Наименование	А, мм	В, мм	Упак., шт.	Цена, евро
EVR01.0001	Головка термостатическая М30 x 1,5	48	79	1	11,78
EVR01.0003	Головка термостатическая М30 x 1,5	54	95	1	11,22

03

ТЕПЛЫЙ ПОЛ

Трубы для теплого пола

Насосно-смесительный узел

Маты для теплого пола

Резьбозажимные соединения

Коллекторные группы для теплого пола

Коллекторные шкафы

Автоматика

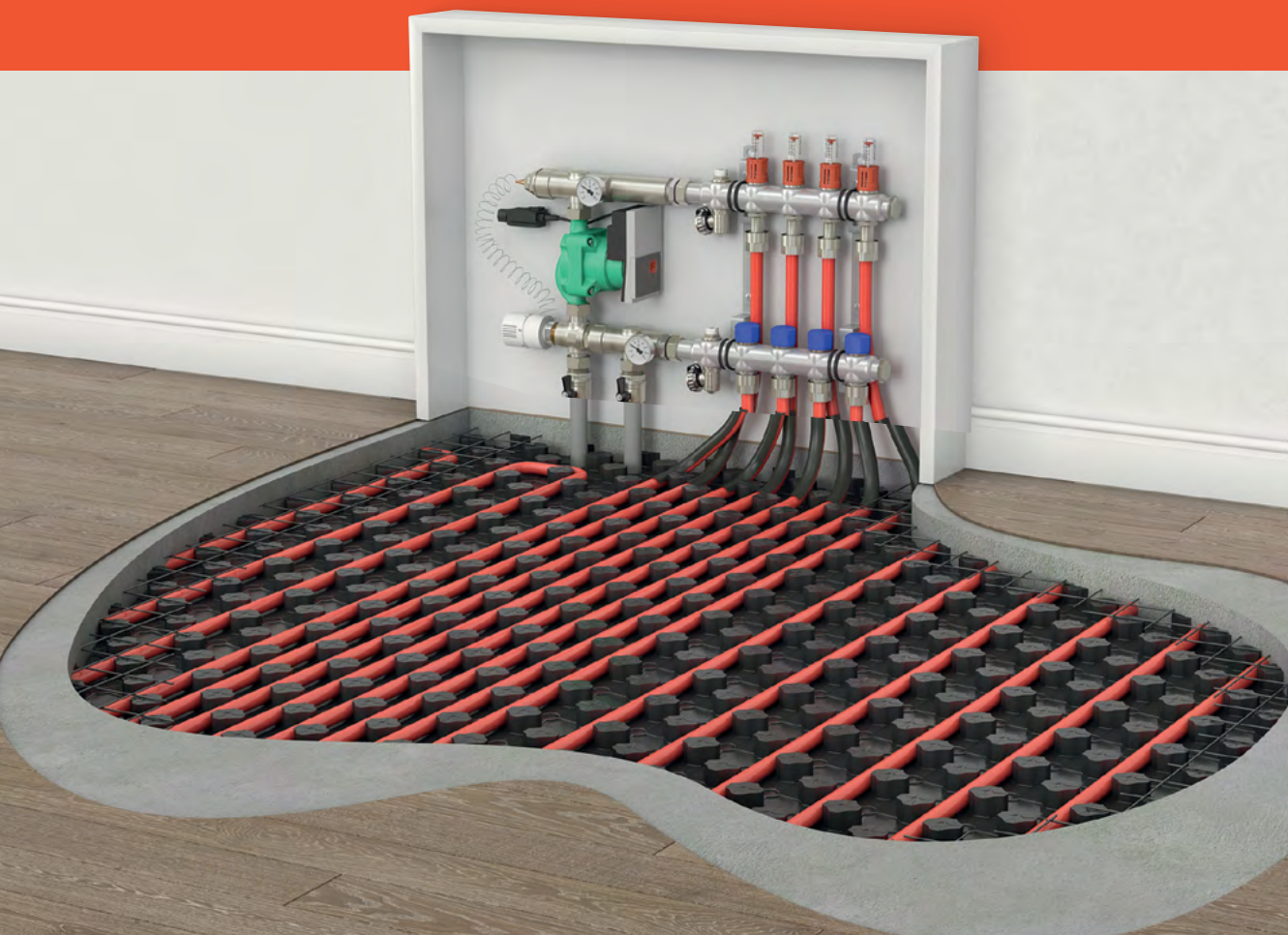

Трубы для теплого пола ELSEN

Материал: полиэтилен, молекулярно сшитый пероксидным методом PE-Xa. Кислородозащитный слой согласно DIN 4726. Цвет: красный. Произведено в Швеции.

Материал: PE-RT. Кислородозащитный слой согласно DIN 4726. Цвет: красный. Произведено в Германии.

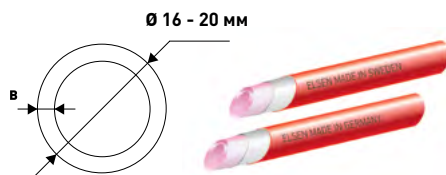

Артикул	Наименование	Ø, мм	В, мм	Давление (атм) при T = 95 °C	Упак., м.	Цена, евро
EPF16.2011-240	Труба PE-Xa Elspipe 16 x 2,0 бухта 240 м	16	2	6	240	1,25
EPF20.2011-120	Труба PE-Xa Elspipe 20 x 2,0, бухта 120 м	20	2	6	120	1,48
EPF16.2020-500	Труба PE-RT II Elspipe 16x2,0, бухта 500 , 95/6	16	2	6	500	0,97

Насосно-смесительный узел с насосом с частотным регулированием ELSEN

Насосно-смесительные узлы ELSEN способны отопить помещения площадью до 200 м². Предназначены для создания в системе отопления циркуляционного контура с пониженной до требуемого значения температурой теплоносителя. Узел обеспечивает поддержание заданной температуры и расхода во вторичном циркуляционном контуре, обеспечивает гидравлическую увязку между первичным и вторичным циркуляционным контуром, а также позволяет регулировать температуру теплоносителя в зависимости от требований потребителя. Максимальный расход теплоносителя до 1.4 м³/ч (16 кВт при ΔT=10°C). В комплект насосно-смесительного узла входит термоголовка с погружным датчиком. Произведено в Италии.

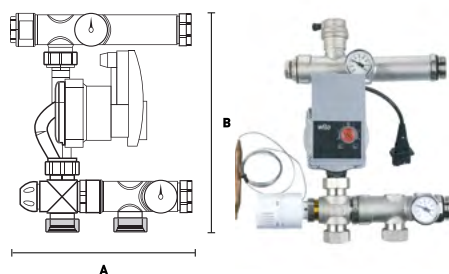

Артикул	Наименование	А, мм	В, мм	Упак., шт.	Цена, евро
EMG02.02	Насосно-смесительный узел с насосом Wilo Yonos RS 15/6, с частотным регулированием, подключение 1", с накидной гайкой	280	270	1	425,30

Маты для теплого пола ELSEN

Плиты для теплого пола ELSEN поставляются в двух вариантах: с защитной пленкой (EIM01.50) и без пленки (EIM01.43). Плиты имеют бобышки с обратным углом для фиксации труб отопления. Укладка внахлест и фиксация одного края плиты на другой по принципу «кнопочного замка» облегчает монтаж и предотвращает возникновение мостиков холода и звука при заливке стяжки.

Произведено в России.



EIM01.50



EIM01.43

Артикул	Наименование	Шаг, мм	А, мм	В, мм	С, мм	Упак., шт.	Цена, руб.
EIM01.50	Плита для теплого пола с бобышками и пленкой	50	1100	800	20	10	660,00
EIM01.43	Плита для теплого пола с бобышками, без пленки	50	1200	600	22	14	416,00

Резьбозажимные соединения

Резьбозажимные соединения ELSEN для PEX/PE-RT труб, а также металлопластиковых труб.
Произведено в Италии.



Артикул	Наименование	Упак., шт.	Цена, евро
EFB01.1620ЕК	Резьбозажимное соединение для труб м.п./PEX/PE-RT, 16 x 2.0 3/4 ЕК	25	2,81
EFB01.2020ЕК	Резьбозажимное соединение для труб м.п./PEX/PE-RT, 20 x 2.0 3/4 ЕК	25	3,11

Коллекторные группы для теплого пола

Коллекторная группа ELSEN EMI03 с расходомерами и регулирующими вентильными вставками М 30 x1,5 для термостатического, либо электронного регулирования чаще всего используется в системах типа «теплый пол». Корпус коллекторов выполнен из высококачественной нержавеющей стали AISI 304, что гарантирует длительный срок эксплуатации данных приборов. Расходомеры устанавливаются на подающую магистраль. Диапазон температуры: 0...70 °С.
Максимальное рабочее давление 4 атм.
Произведено в Германии.

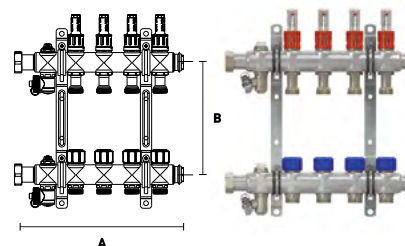

Артикул	Наименование	А, мм	В, мм	Расст., между отводами	Упак., шт.	Цена, евро
EMI03.02	Коллекторная группа из нержавеющей стали 1" с вентильными и расходомерами, 2 контура 3/4"	142	200	50	1	123,56
EMI03.03	Коллекторная группа из нержавеющей стали 1" с вентильными и расходомерами, 3 контура 3/4"	192	200	50	1	155,84
EMI03.04	Коллекторная группа из нержавеющей стали 1" с вентильными и расходомерами, 4 контура 3/4"	242	200	50	1	188,11
EMI03.05	Коллекторная группа из нержавеющей стали 1" с вентильными и расходомерами, 5 контуров 3/4"	292	200	50	1	220,38
EMI03.06	Коллекторная группа из нержавеющей стали 1" с вентильными и расходомерами, 6 контуров 3/4"	342	200	50	1	252,65
EMI03.07	Коллекторная группа из нержавеющей стали 1" с вентильными и расходомерами, 7 контуров 3/4"	392	200	50	1	284,93
EMI03.08	Коллекторная группа из нержавеющей стали 1" с вентильными и расходомерами, 8 контуров 3/4"	442	200	50	1	317,20
EMI03.09	Коллекторная группа из нержавеющей стали 1" с вентильными и расходомерами, 9 контуров 3/4"	492	200	50	1	349,47
EMI03.10	Коллекторная группа из нержавеющей стали 1" с вентильными и расходомерами, 10 контуров 3/4"	542	200	50	1	381,75
EMI03.11	Коллекторная группа из нержавеющей стали 1" с вентильными и расходомерами, 11 контуров 3/4"	592	200	50	1	414,03
EMI03.12	Коллекторная группа из нержавеющей стали 1" с вентильными и расходомерами, 12 контуров 3/4"	642	200	50	1	446,29

Внутренние коллекторные шкафы ELSEN

Коллекторные шкафы ELSEN с оцинкованным корпусом применяются для монтажа коллекторных групп внутри шкафа. Широкий ассортимент габаритных характеристик шкафов позволяет монтировать коллекторную группу любых размеров. Шкаф подбирается на основе типа и размера коллекторной группы. У данного шкафа есть возможность регулировки по глубине и высоте. Для удобства шкафы оснащены универсальным замком для запираения.

Произведено в Польше.

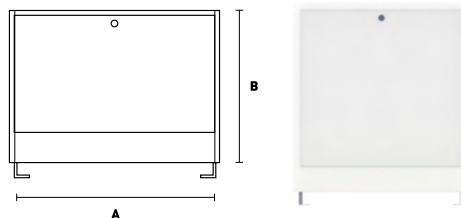

Артикул	Наименование	Ширина, мм (A)	Высота, мм (B)	Глубина, мм (C)	Цена, Euro
RV2	Шкаф RV-2	565	615-705	110-175	70,69
RV3	Шкаф RV-3	715	615-705	110-175	81,40
RV4	Шкаф RV-4	795	615-705	110-175	93,18
RV5	Шкаф RV-5	965	575-665	110-170	99,60
RV6	Шкаф RV-6	1140	575-665	110-170	133,88

Наружные коллекторные шкафы ELSEN

Коллекторные шкафы ELSEN с оцинкованным корпусом применяются для монтажа коллекторных групп внутри шкафа. Широкий ассортимент габаритных характеристик шкафов позволяет монтировать коллекторную группу любых размеров. Шкаф подбирается на основе типа и размера коллекторной группы. Для удобства шкафы оснащены универсальным замком для запираения.

Произведено в Польше.

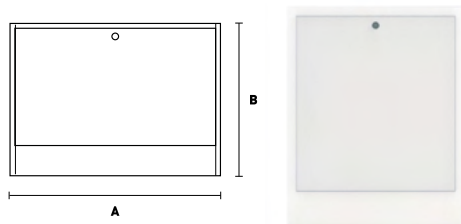

Артикул	Наименование	Ширина, мм (A)	Высота, мм (B)	Глубина, мм (C)	Цена, Euro
RN1	Шкаф RN-1	485	580	110	58,91
RN2	Шкаф RN-2	615	580	110	66,40
RN3	Шкаф RN-3	760	580	110	77,11
RN4	Шкаф RN-4	845	580	110	84,61
RN5	Шкаф RN-5	1015	580	110	100,67
RN6	Шкаф RN-6	1150	580	110	125,31

АВТОМАТИКА



Произведено в Германии

Простота монтажа

Управление системами отопления, вентиляции, кондиционирования

Гарантия 2 года

Сервопривод термоэлектрический ELSEN

Термоэлектрические сервопривода устанавливаются в системах отопления, вентиляции и кондиционирования. Приводы применяются для регулирования температуры в помещении, они устанавливаются на: отопительные приборы, гребенки для напольного отопления, потолочные панели обогрева/охлаждения.

Произведено в Германии.

- Функция First-Open
- Степень защиты IP 54
- Потребляемая мощность 1 Вт
- Возможность установки в перевернутом положении



Артикул	Наименование	Цена, евро
ESP230NC	Сервопривод термоэлектрический 230В, нормально закрытый, с функцией "First Open", для вентиля с резьбовым соединением М30 х 1,5, соединительный провод 1м	28,76
ESP24NC	Сервопривод термоэлектрический 24В, нормально закрытый, с функцией "First Open", для вентиля с резьбовым соединением М30 х 1,5, соединительный провод 1м	28,76

Комнатный термостат ELSEN

Комнатный термостат применяется для регулирования температуры отдельных помещений в комбинации с термоэлектрическими приводами. Одним термостатом можно управлять системой до 5 сервоприводов мощностью 1Вт.

Произведено в Германии.

- Степень защиты IP 20
- ЖК дисплей
- Управление системами отопления
- Компактный дизайн



Артикул	Наименование	Цена, евро
ETS230	Термостат комнатный, 230 В, для управления нормально закрытыми сервоприводами - NC, цифровой дисплей 40 х 60 мм	48,76
ETS24	Термостат комнатный, 24 В, для управления нормально закрытыми сервоприводами - NC, цифровой дисплей 40 х 60 мм	48,76

Клеммная колодка

Произведено в Германии.

- Установка до 18 сервоприводов
- Бесконтактное подключение клемм
- Для управления системами отопления



Артикул	Наименование	Цена, евро
ЕКК230/24	Клеммная колодка 230В/24В (для сервоприводов 24 В необходим блок питания серии HDR), 10 зон	84,35

Примечание: Для питания системы 24 В рекомендуется использовать компактные блоки питания см стр. 59

04

ТРУБЫ И ФИТИНГИ

Трубопроводные системы

Фитинги аксиальные MONOLIT

Фитинги резьбовые METALIT

Резьбозажимные соединения

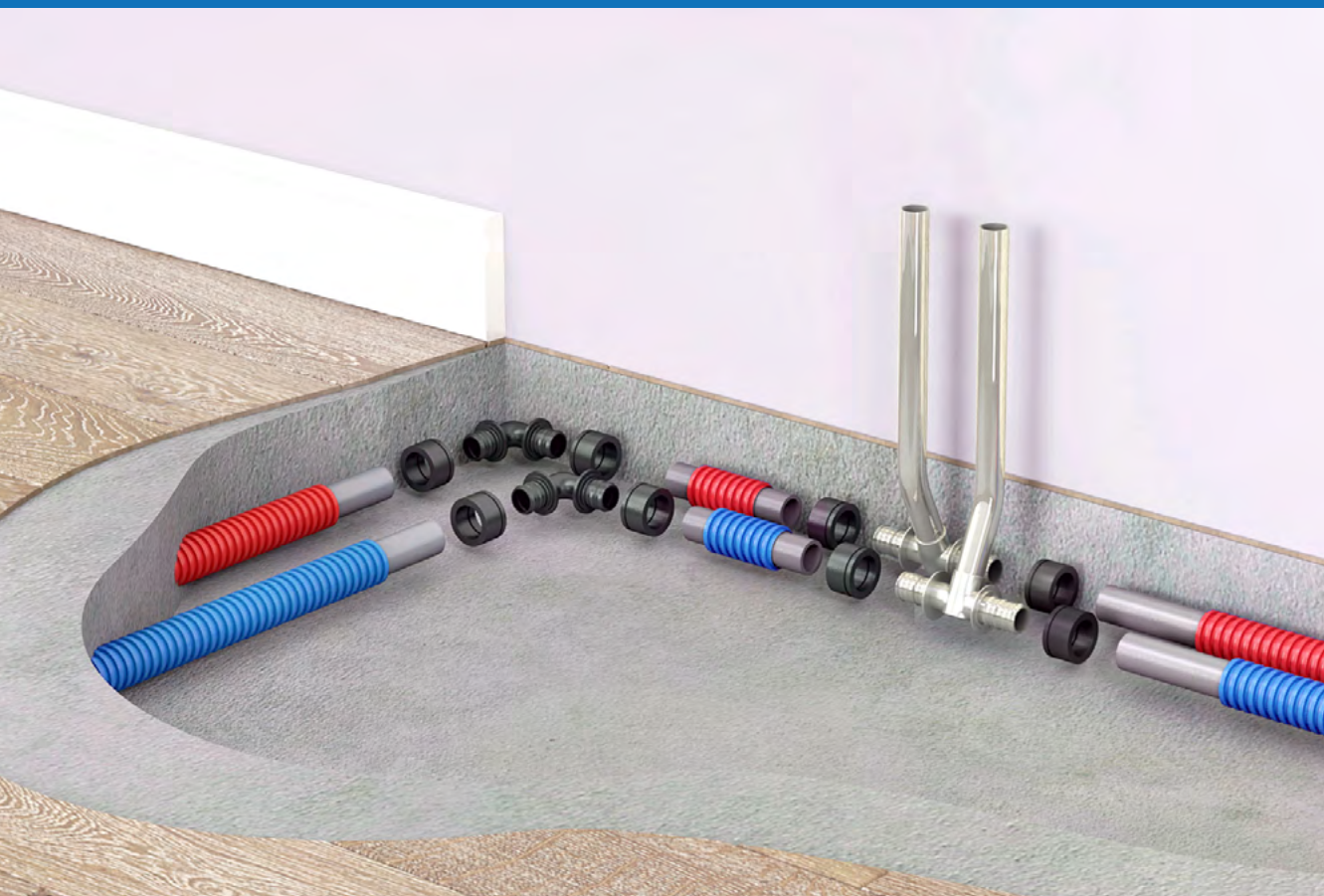

ТРУБОПРОВОДНЫЕ СИСТЕМЫ

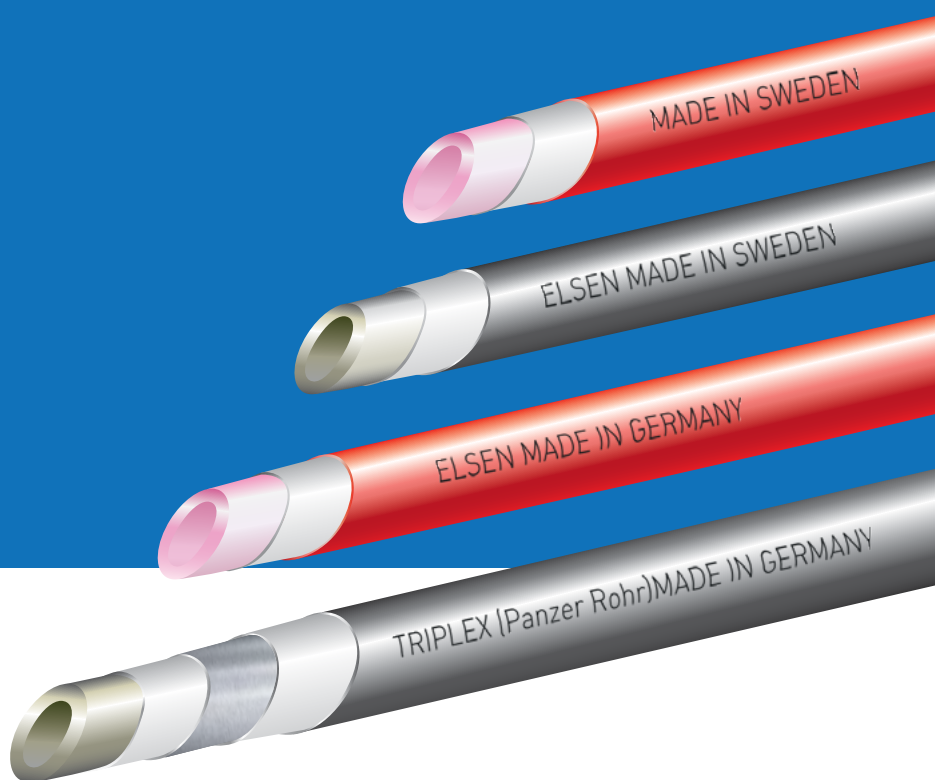

Произведено в Швеции и Германии

Восстанавливаемая сверхмягкая труба PE-Xa

Стабилизированная металлополимерная труба Triplex PEX/Al/PE-RT II

Кислородозащитный слой

Идеальная геометрия трубы

Гарантия 10 лет (при использовании трубы с фитингами ELSEN)

Срок эксплуатации — 50 лет

Свойства материалов

Наименование показателя	Свойства материала PE-Xa (величина)	Свойства материала PE-RT II (величина)	Свойства материала Pex/Al/PE-RT II (величина)	Методика измерений
Степень сшивки полиэтилена	> 70%			EN 579
Плотность	0,935 г/см	0,933 г/см	0,933 г/см	ISO 1183
Коэффициент теплового расширения	1,8 x 10 ⁻⁴ К ⁻¹	1,8 x 10 ⁻⁴ К ⁻¹	0,26 x 10 ⁻⁴ К ⁻¹	DIN 52328
Теплопроводность	> 0,4w/m x K	> 0,4w/m x K	> 0,4w/m x K	DIN 52612
Температура текучести	> 130 °C	> 125 °C	> 124 °C	DIN 53460
Удлинение при разрыве	> 400%	> 800%	> 800%	ISO 6259
Предел прочности	> 25MPa	>16,5MPa	> 30MPa	ISO 6259
Шероховатость	0,0005		0,0007	

Трубопроводы ELSEN имеют широкий спектр применения:

- прокладка систем горячего и холодного водоснабжения;
- подключение отопительного прибора из плитусного канала;
- прокладка систем отопления, в том числе при скрытой разводке при устройстве «теплых полов», «теплых стен», «теплого потолка», в системах кондиционирования.
- в качестве технологических трубопроводов, транспортирующих жидкости, неагрессивные к материалам трубы и фитингов.

Труба универсальная ELSEN PE-Xa для систем водоснабжения и отопления

Материал: полиэтилен, молекулярно сшитый пероксидным методом PE-Xa. Кислородозащитный слой согласно DIN 4726.

Цвет: серебристый. Произведено в Швеции.



Артикул	Наименование	Ø, мм	В, мм	Давление (атм) при T = 95 °C	Упак., м.	Цена, евро
ЕРУ16.2211 - 120	Труба PE-Xa Elspipe 16 x 2,2, бухта 120 м	16	2,2	10	120	1,26
ЕРУ20.2211 - 120	Труба PE-Xa Elspipe 20 x 2,8, бухта 120 м	20	2,8	10	120	1,84
ЕРУ25.2211 - 100	Труба PE-Xa Elspipe 25 x 3,5, бухта 100 м	25	3,5	10	100	3,04
ЕРУ32.2211 - 100	Труба PE-Xa Elspipe 32 x 4,4, бухта 100 м	32	4,4	10	100	4,77
ЕРУ32.2211 - 6	Труба PE-Xa Elspipe 32 x 4,4, штанга 6 м	32	4,4	10	6	6,73

Труба металлополимерная ELSEN Triplex PE-X/Al/PE-RT для систем водоснабжения и отопления

Материал: металлополимерная труба из молекулярно сшитого полиэтилена (PE-X/Al/PE-RT) согласно DIN EN ISO 21003, DIN EN 573-3 и DVGW W542.

Произведено в Германии.

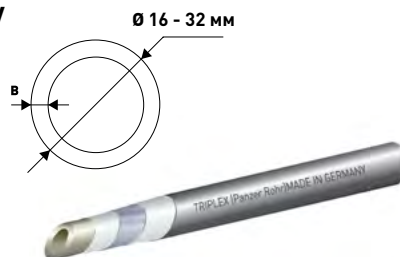

Артикул	Наименование	Ø, мм	В, мм	Давление (атм) при T = 95 °C	Упак., м.	Цена, евро
ЕРТ16.2610-100	Труба, Elspipe Triplex, 16,2x2,6, бухта 100 м, 95/10	16,2	2,6	10	100	2,23
ЕРТ20.2910-100	Труба, Elspipe Triplex, 20x2,9, бухта 100 м, 95/10	20	2,9	10	100	3,24
ЕРТ25.3710-50	Труба, Elspipe Triplex, 25x3,7, бухта 50 м, 95/10	25	3,7	10	50	5,05
ЕРТ32.3710-25	Труба, Elspipe Triplex, 32x4,7, бухта 25 м, 95/10	32	4,7	10	25	8,44

Труба для теплого пола ELSEN PE-Xa

Материал: полиэтилен, молекулярно сшитый пероксидным методом PE-Xa. Кислородозащитный слой согласно DIN 4726. Цвет: красный.
Произведено в Швеции.

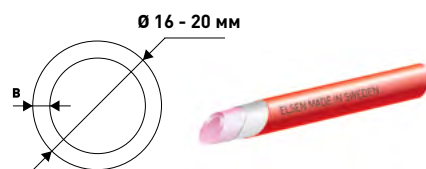

Артикул	Наименование	Ø, мм	В, мм	Давление (атм) при T = 95 °С	Упак., м.	Цена, евро
EPF16.2011-240	Труба PE-Xa Elspipe 16 x 2,0 бухта 240 м	16	2	6	240	1,25
EPF20.2011-120	Труба PE-Xa Elspipe 20 x 2,0, бухта 120 м	20	2	6	120	1,48

Труба для теплого пола ELSEN PE-RT II

Материал: полиэтилен термостойкий. Кислородозащитный слой согласно DIN 4726. Цвет: красный.
Произведено в Германии.

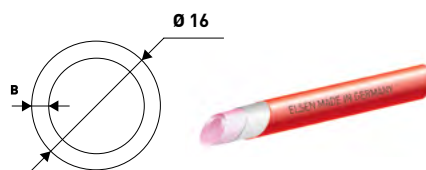

Артикул	Наименование	Ø, мм	В, мм	Давление (атм) при T = 95°С	Упак., м	Цена, евро
EPF16.2020-500	Труба PE-RT II Elspipe, 16x2,0, бухта 500, 95/6	16	2	6	500	0,97

Гофротруба ELSEN

Гофротруба ELSEN используется для защиты трубопровода при скрытой прокладке. Представлена в двух цветах (красный и синий).
Произведено в России.

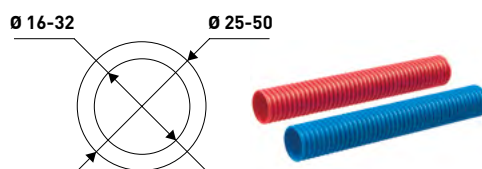

Артикул	Наименование	Ø внутренний, мм	Ø наружный, мм	Упак., м	Цена, руб.
EPС16-25В	Гофротруба синяя Flexlight	16	25	50	24,63
EPС16-25R	Гофротруба красная Flexlight	16	25	50	24,63
EPС20-32В	Гофротруба синяя Flexlight	20	32	25	37,74
EPС20-32R	Гофротруба красная Flexlight	20	32	25	37,74
EPС25-40В	Гофротруба синяя Flexlight	25	40	15	47,51
EPС25-40R	Гофротруба красная Flexlight	25	40	15	47,51
EPС32-50В	Гофротруба синяя Flexlight	32	50	15	58,83
EPС32-50R	Гофротруба красная Flexlight	32	50	15	58,83

АКСИАЛЬНЫЕ ФИТИНГИ MONOLIT



Произведено в Италии и Словении

Долговечность

Надежность

Экологичность

Безопасность монтажа

Гарантия 10 лет (при использовании с трубой ELSEN)

Гильза монтажная ELSEN PPSU/сталь

Гильза монтажная подвижная ELSEN применяется для соединения трубы PE-Ха с аксиальными фитингами.

Произведено в Словении.

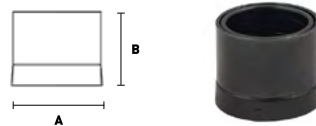

Артикул	Наименование	А, мм	В, мм	Упак., шт.	Цена, евро
EFA16	Гильза монтажная Ø 16, PPSU/сталь	20	22	100	0,40
EFA20	Гильза монтажная Ø 20, PPSU/сталь	23	23	50	0,50
EFA25	Гильза монтажная Ø 25, PPSU/сталь	26	26	30	1,01
EFA32	Гильза монтажная Ø 32, PPSU/сталь	30	30	20	1,94

Муфта соединительная ELSEN PPSU

Муфта соединительная, равнопроходная ELSEN применяется для соединения труб с одинаковыми диаметрами.

Произведено в Словении.

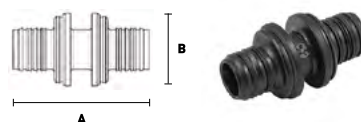

Артикул	Наименование	А, мм	В, мм	Упак., шт.	Цена, евро
EFA11.1616	Муфта соединительная Ø 16, PPSU	52	24	20	1,25
EFA11.2020	Муфта соединительная Ø 20, PPSU	55	27	20	2,54
EFA11.2525	Муфта соединительная Ø 25, PPSU	59	32	10	3,00

Муфта соединительная ELSEN латунь

Муфта соединительная, равнопроходная ELSEN применяется для соединения труб с одинаковыми диаметрами.

Произведено в Италии.

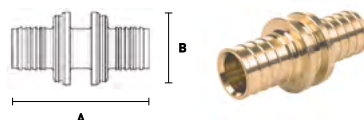

Артикул	Наименование	А, мм	В, мм	Упак., шт.	Цена, евро
EFA11.3232B	Муфта соединительная Ø 32, латунь	82	25	10	6,41

Муфта переходная ELSEN PPSU

Муфта соединительная переходная ELSEN применяется для соединения труб с разными диаметрами.

Произведено в Словении.

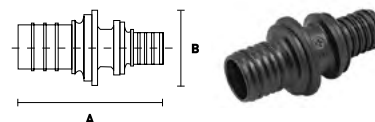

Артикул	Наименование	А, мм	В, мм	Упак., шт.	Цена, евро
EFA12.2016	Муфта переходная Ø 20-16, PPSU	52	27	20	1,71
EFA12.2520	Муфта переходная Ø 25-20, PPSU	64	32	10	2,54

Муфта переходная ELSN латунь

Муфта соединительная, переходная ELSN применяется для соединения труб с одинаковыми диаметрами.

Произведено в Италии.

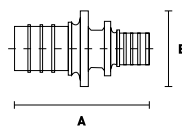

Артикул	Наименование	А, мм	В, мм	Упак., шт.	Цена, евро
EFA12.2516B	Муфта переходная Ø 25-16, латунь	57	20	10	2,76
EFA12.3225B	Муфта переходная Ø 32-25, латунь	76	25	10	5,59
EFA12.3220B	Муфта переходная Ø 32-20, латунь	73	25	10	13,06
EFA12.3216B	Муфта переходная Ø 32-16, латунь	70	25	10	13,06

Угольник 90° ELSN PPSU

Угольник 90° ELSN применяется для выполнения поворота в труднодоступных местах. Произведено в Словении.

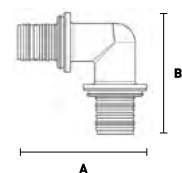

Артикул	Наименование	А, мм	В, мм	Упак., шт.	Цена, евро
EFA21.1616	Угольник 90° Ø 16, PPSU	54	54	20	1,71
EFA21.2020	Угольник 90° Ø 20, PPSU	61	61	20	2,64
EFA21.2525	Угольник 90° Ø 25, PPSU	67	67	10	3,93
EFA21.3232	Угольник 90° Ø 32, PPSU	77	77	10	6,18

Тройник равносторонний ELSN PPSU

Тройник равносторонний ELSN применяется при слиянии или разделении потока. Произведено в Словении.

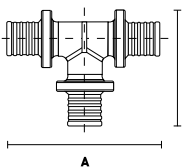

Артикул	Наименование	А, мм	В, мм	Упак., шт.	Цена, евро
EFA31.161616	Тройник равносторонний Ø 16, PPSU	72	53	20	2,64
EFA31.202020	Тройник равносторонний Ø 20, PPSU	81	59	20	3,93
EFA31.252525	Тройник равносторонний Ø 25, PPSU	91	68	10	5,36
EFA31.323232	Тройник равносторонний Ø 32, PPSU	108	79	10	9,14

Переходник с наружной резьбой ELSER латунь

Переходник с наружной резьбой ELSER применяется для соединения пластиковых труб с арматурой.
Произведено в Италии.

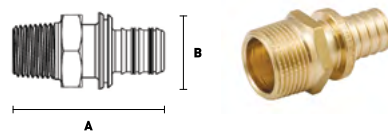

Артикул	Наименование	А, мм	В, мм	Упак., шт.	Цена, евро
EFA16.16-12B	Переходник с наружной резьбой Ø 16-1/2", латунь	44	14	10	1,77
EFA16.16-34B	Переходник с наружной резьбой Ø 16-3/4", латунь	48	14	10	2,48
EFA16.20-12B	Переходник с наружной резьбой Ø 20-1/2", латунь	51	17	20	2,12
EFA16.20-34B	Переходник с наружной резьбой Ø 20-3/4", латунь	53	17	10	3,17
EFA16.25-34B	Переходник с наружной резьбой Ø 25-3/4", латунь	60	20	10	3,55
EFA16.25-10B	Переходник с наружной резьбой Ø 25-1", латунь	66	29	10	5,42
EFA16.32-10B	Переходник с наружной резьбой Ø 32-1", латунь	73	26	5	6,23

Переходник с внутренней резьбой ELSER латунь

Переходник с внутренней резьбой ELSER применяется для соединения пластиковой трубы с металлической трубой, резьбовой арматурой, отопительными приборами.
Произведено в Италии.

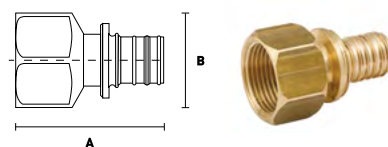

Артикул	Наименование	А, мм	В, мм	Упак., шт.	Цена, евро
EFA15.16-12B	Переходник с внутренней резьбой, В Ø 16-1/2", латунь	49	41	10	2,15
EFA15.20-12B	Переходник с внутренней резьбой, В Ø 20-1/2", латунь	50	17	20	2,36
EFA15.20-34B	Переходник с внутренней резьбой, В Ø 20-3/4", латунь	53	17	20	3,55
EFA15.25-34B	Переходник с внутренней резьбой, В Ø 25-3/4", латунь	58	40	10	3,99
EFA15.32-10B	Переходник с внутренней резьбой, В Ø 32-1", латунь	60	20	10	6,87

Тройник редукционный ELSEN PPSU, латунь

Тройник редукционный ELSEN используется для отвода теплоносителя или воды на отопительные или сантехнические устройства. Произведено в Словении и Италии.

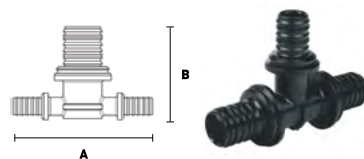

Артикул	Наименование	А, мм	В, мм	Упак., шт.	Цена, евро
EFA31.201620	Тройник редукционный Ø 20-16-20, PPSU	78	53	20	3,61
EFA31.201616	Тройник редукционный Ø 20-16-16, PPSU	74	53	20	3,00
EFA31.162016	Тройник редукционный Ø 16-20-16, PPSU	80	53	20	3,21
EFA31.202016	Тройник редукционный Ø 20-20-16, PPSU	76	55	20	3,78
EFA31.252025	Тройник редукционный Ø 25-20-25, PPSU	83	61	10	5,18
EFA31.252020	Тройник редукционный Ø 25-20-20, PPSU	83	62	10	5,18
EFA31.252016	Тройник редукционный Ø 25-20-16, PPSU	82	64	10	5,05
EFA31.202520	Тройник редукционный Ø 20-25-20, PPSU	86	62	10	5,93
EFA31.251616	Тройник редукционный Ø 25-16-16, PPSU	82	62	10	4,71
EFA31.251620	Тройник редукционный Ø 25-16-20, PPSU	85	62	10	5,04
EFA31.251625	Тройник редукционный Ø 25-16-25, PPSU	85	61	10	7,28
EFA31.252520B	Тройник редукционный Ø 25-25-20, латунь	92	54	10	6,67
EFA31.321632	Тройник редукционный Ø 32-16-32, PPSU	95	71	10	8,64
EFA31.322025	Тройник редукционный Ø 32-20-25, PPSU	95	73	10	8,25
EFA31.322032	Тройник редукционный Ø 32-20-32, PPSU	100	73	10	8,43
EFA31.322520	Тройник редукционный Ø 32-25-20, PPSU	95	73	10	8,25
EFA31.322525	Тройник редукционный Ø 32-25-25, PPSU	99	76	10	8,25
EFA31.322532	Тройник редукционный Ø 32-25-32, PPSU	105	76	10	8,64

Заглушка ELSEN PPSU

Заглушка ELSEN используется в качестве комплектующей фасонных изделий. Произведено в Словении.

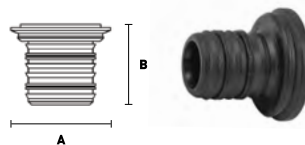

Артикул	Наименование	А, мм	В, мм	Упак., шт.	Цена, евро
EFA1622	Заглушка 16 x 2,2, PPSU	23	23	20	0,79
EFA2028	Заглушка 20 x 2,8, PPSU	25	27	20	1,25

Заглушка ELSEN PPSU, латунь

Заглушка ELSEN используется в качестве комплектующей фасонных изделий.

Произведено в Италии.

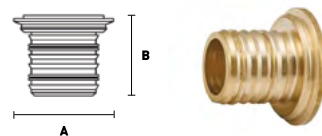

Артикул	Наименование	А, мм	В, мм	Упак., шт.	Цена, евро
EFA2535B	Заглушка 25 x 3,5, латунь	27	32	10	3,28

Угольник настенный с внутренней резьбой ELSEN, латунь

Угольник настенный ELSEN с внутренней резьбой применяется для подключения сантехнических приборов.

Произведено в Италии.

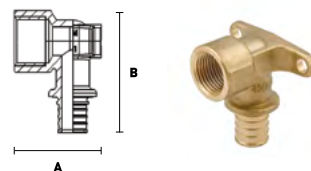

Артикул	Наименование	А, мм	В, мм	Упак., шт.	Цена, евро
EFA25.16-12WB	Угольник настенный Ø 16-1/2", латунь	45	40	10	3,81
EFA25.20-12WB	Угольник настенный Ø 20-1/2", латунь	45	45	10	4,49

Переходник с накидной гайкой ELSEN, латунь

Переходник с накидной гайкой ELSEN применяется для организации разъемного резьбового соединения без сгона и контргайки.

Произведено в Италии.

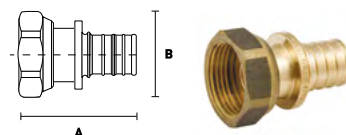

Артикул	Наименование	А, мм	В, мм	Упак., шт.	Цена, евро
EFA13.16-12B	Переходник с накидной гайкой Ø 16 -1/2", латунь	31	28	20	2,53
EFA13.16-34B	Переходник с накидной гайкой Ø 16 -3/4", латунь	35	30	20	3,14
EFA13.20-34B	Переходник с накидной гайкой Ø 20 -3/4", латунь	35	30	20	3,29
EFA13.20-12B	Переходник с накидной гайкой Ø 20 -1/2", латунь	35	28	10	3,12
EFA13.25-34B	Переходник с накидной гайкой Ø 25 -3/4", латунь	44	30	10	4,11
EFA13.25-10B	Переходник с накидной гайкой Ø 25-1", латунь	44	30	10	5,48
EFA13.32-10B	Переходник с накидной гайкой Ø 32-1", латунь	50	40	5	7,34

Угольник с наружной резьбой ELSEN, латунь

Угольник с наружной резьбой ELSEN применяется для выполнения угла малого радиуса с одновременным переходом на резьбу. Произведено в Италии.

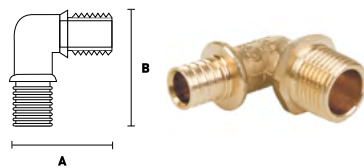

Артикул	Наименование	А, мм	В, мм	Упак., шт.	Цена, еуро
EFA26.16-12BB	Угольник с наруж. резьбой $\varnothing 16 - 1/2''$, латунь	55	55	10	2,97
EFA26.20-12BB	Угольник с наруж. резьбой $\varnothing 20 - 1/2''$, латунь	57	57	10	3,70
EFA26.20-34BB	Угольник с наруж. резьбой $\varnothing 20 - 3/4''$, латунь	60	60	10	4,66

Угольник с внутренней резьбой ELSEN, латунь

Угольник с внутренней резьбой ELSEN применяется для выполнения угла малого радиуса с одновременным переходом на резьбу. Произведено в Италии.

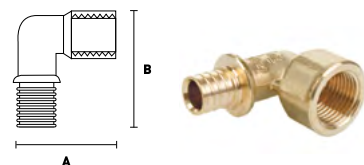

Артикул	Наименование	А, мм	В, мм	Упак., шт.	Цена, еуро
EFA25.16-12BB	Угольник с внутр. резьбой $\varnothing 16 - 1/2''$, латунь	55	55	10	3,00
EFA25.20-12BB	Угольник с внутр. резьбой $\varnothing 20 - 1/2''$, латунь	57	57	10	3,78

Т-образное подключение к радиатору ELSEN

Т-образное подключение к радиатору ELSEN применяется для подключения радиатора в одно- и двухтрубных системах. Подходит для вариантов подключения из стен и из пола. Произведено в Италии.

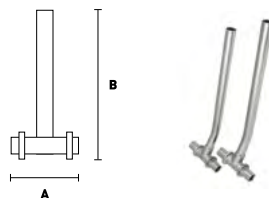

Артикул	Наименование	А, мм	В, мм	Упак., шт.	Цена, еуро
EFA161516.250	Т-образное подключение к радиатору $\varnothing 16-16$ медная трубка $\varnothing 15-250$ мм	70	250	2	10,55
EFA201520.250	Т-образное подключение к радиатору $\varnothing 20-20$ медная трубка $\varnothing 15-250$ мм	78	250	2	12,18
EFA251525.250	Т-образное подключение к радиатору $\varnothing 25-25$ медная трубка $\varnothing 15-250$ мм	94	250	2	14,88
EFA201516.250	Т-образное подключение к радиатору $\varnothing 20-16$ медная трубка $\varnothing 15-250$ мм	74	250	2	11,60
EFA161520.250	Т-образное подключение к радиатору $\varnothing 16-20$ медная трубка $\varnothing 15-250$ мм	74	250	2	11,60
EFA251520.250	Т-образное подключение к радиатору $\varnothing 25-20$ медная трубка $\varnothing 15-250$ мм	86	250	2	14,16
EFA201525.250	Т-образное подключение к радиатору $\varnothing 20-25$ медная трубка $\varnothing 15-250$ мм	86	250	2	14,16

Г-образное подключение к радиатору ELSEN

Г-образное подключение к радиатору ELSEN применяется для подключения радиатора в одно- и двухтрубных системах. Подходит для вариантов подключения из стен и из пола. Произведено в Италии.

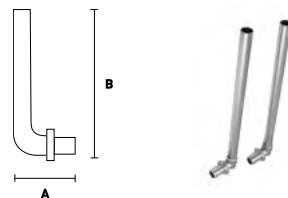

Артикул	Наименование	А, мм	В, мм	Упак., шт.	Цена, евро
EFA1615.250	Г-образное подключение к радиатору Ø 16 медная трубка Ø 15-250 мм	93	250	2	10,00
EFA2015.250	Г-образное подключение к радиатору Ø 20 медная трубка Ø 15-250 мм	93	250	2	10,40

Кронштейн для настенной водорозетки ELSEN, тип 2Z

Кронштейн ELSEN предназначен для точной установки водорозеток при скрытом монтаже. Произведено в Италии.

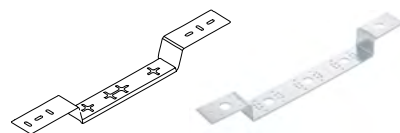

Артикул	Наименование	Упак., шт.	Цена, евро
EFA03.030	Кронштейн для настенной водорозетки тип 2Z 30 мм, в комплекте с винтами (для водорозеток из латуни)	1	8,81

Ручной инструмент для аксиальной запрессовки PE-Xa труб ELSEN

Набор ручного инструмента ELSEN.

В комплект входит:

расширитель, расширительные насадки 16-32 мм, инструмент для запрессовки, комплекты запрессовочных тисков 16-32 мм, ножницы.



Артикул	Наименование	Упак., шт.	Цена, евро
EFA02.02.02	Комплект ручного инструмента для аксиальной запрессовки труб диаметра 16-32 мм	1	528,36

ФИТИНГИ РЕЗЬБОВЫЕ METALIT



Произведено в Италии

Европейская пищевая латунь

Усиленный корпус

Насечка на резьбе

Гарантия 10 лет

Технические характеристики

Наименование показателя	Значение показателя
Рабочее давление	16 атм
Испытательное давление	25 атм
Максимальная рабочая температура	150 °С
Марка латуни	CW617N-M (EN 12165)
Срок службы	50 лет

Рекомендации по монтажу

Монтаж резьбовых фитингов следует производить в соответствии с требованиями СНиП 3.05.01 «Внутренние санитарно-технические системы». Перед установкой фитингов трубопровод должен быть очищен от окалины и ржавчины. Фитинги не должны испытывать нагрузок от трубопровода (изгиб, сжатие, растяжение, кручение, перекосы, вибрация, несоосность патрубков, неравномерность затяжки крепежа).

Во избежание деформации и повреждения изделия, рекомендуется использовать инструмент, специально предназначенный для монтажа фитингов. Фитинги должны эксплуатироваться в пределах допустимых значений давления и температуры, в соответствии со своими техническими характеристиками.

Ниппель ELSEN

Ниппель латунный ELSEN применяется для соединения различных частей трубопровода с внутренними резьбами.

Произведено в Италии.

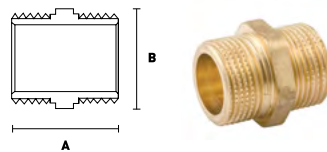

Артикул	Наименование	А, мм	В, мм	Упак., шт.	Вес, кг	Цена, евро
EBF15.14	Ниппель НН, 1/4"	25	10	25	0,014	0,90
EBF15.38	Ниппель НН, 3/8"	28	15	25	0,032	0,80
EBF15.12	Ниппель НН, 1/2"	30	20	25	0,034	0,91
EBF15.34	Ниппель НН, 3/4"	30	25	10	0,048	1,29
EBF15.10	Ниппель НН, 1"	35	35	10	0,117	2,36
EBF15.114	Ниппель НН, 1 1/4"	42	42	10	0,193	4,36
EBF15.112	Ниппель НН, 1 1/2"	45	67	5	0,201	5,76
EBF15.20	Ниппель НН, 2"	49	48	5	0,344	9,57
EBF29.114112	Ниппель переходной НН, 1 1/4" x 1 1/2"	45	60	5	0,227	5,40
EBF29.11420	Ниппель переходной НН, 1 1/4" x 2"	50	67	5	0,296	16,30
EBF29.11220	Ниппель переходной НН, 1 1/2" x 2"	47	19	5	0,368	16,83
EBF29.1438	Ниппель переходной НН, 1/4" x 3/8"	25	20	25	0,019	1,03
EBF29.1412	Ниппель переходной НН, 1/4" x 1/2"	29	24	25	0,028	1,00
EBF29.3812	Ниппель переходной НН, 3/8" x 1/2"	29	25	25	0,042	1,05
EBF29.1234	Ниппель переходной НН, 1/2" x 3/4"	30	40	10	0,072	1,56
EBF29.1210	Ниппель переходной НН, 1/2" x 1"	35	41	10	0,098	2,81
EBF29.3410	Ниппель переходной НН, 3/4" x 1"	37	48	10	0,111	2,59
EBF29.10114	Ниппель переходной НН, 1" x 1 1/4"	41	50	10	0,172	3,83
EBF29.10112	Ниппель переходной НН, 1" x 1 1/2"	48	49	5	0,189	4,15

Угольник с внутренней резьбой ELSEN

Угольник латунный ELSEN с внутренней резьбой применяется для выполнения поворота трубопровода на 90°.

Произведено в Италии.

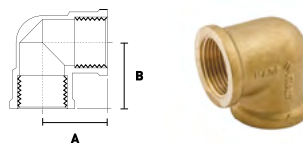

Артикул	Наименование	А, мм	В, мм	Упак., шт.	Вес, кг	Цена, евро
EBF11.12	Угольник 90° ВВ, 1/2"	25	25	10	0,089	2,18
EBF11.34	Угольник 90° ВВ, 3/4"	27	27	10	0,118	3,33
EBF11.10	Угольник 90° ВВ, 1"	35	35	5	0,217	5,49
EBF11.114	Угольник 90° ВВ 1 1/4"	45	45	5	0,349	10,33
EBF11.112	Угольник 90° ВВ, 1 1/2"	50	50	1	0,468	15,99
EBF11.20	Угольник 90° ВВ, 2"	60	60	10	0,620	25,50

Муфта ELSEN

Муфта латунная ELSEN соединительная применяется для соединения различных частей трубопровода с наружными резьбами. Произведено в Италии.

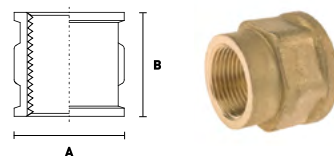

Артикул	Наименование	А, мм	В, мм	Упак., шт.	Вес, кг	Цена, евро
EBF16.38	Муфта ВВ, 3/8"	18	25	25	0,024	0,87
EBF16.12	Муфта ВВ, 1/2"	30	28	25	0,045	1,24
EBF16.34	Муфта ВВ, 3/4"	35	33	10	0,071	2,08
EBF16.10	Муфта ВВ, 1"	40	43	10	0,129	3,17
EBF16.114	Муфта ВВ, 1 1/4"	43	52	10	0,198	5,29
EBF16.112	Муфта ВВ, 1 1/2"	56	50	10	0,248	6,72
EBF16.20	Муфта ВВ, 2"	60	70	1	0,395	14,10
EBF17.1438	Муфта переходная ВВ, 1/4" x 3/8"	27	22	25	0,044	1,49
EBF17.3812	Муфта переходная ВВ, 3/8" x 1/2"	26	28	25	0,033	2,05
EBF17.1234	Муфта переходная ВВ, 1/2" x 3/4"	35	25	10	0,074	1,94
EBF17.1210	Муфта переходная ВВ, 1/2" x 1"	30	30	10	0,103	2,21
EBF17.3410	Муфта переходная ВВ, 3/4" x 1"	42	30	10	0,112	3,27
EBF17.10114	Муфта переходная ВВ, 1" x 1 1/4"	48	38	10	0,177	5,30
EBF17.114112	Муфта переходная ВВ, 1 1/4" x 1 1/2"	53	56	10	0,193	8,58
EBF17.11220	Муфта переходная ВВ, 1 1/2" x 2"	70	50	5	0,345	14,83

Угольник с наружной и внутренней резьбой ELSEN

Угольник латунный ELSEN с внутренней и наружной резьбой применяется для выполнения поворота трубопровода на 90°. Произведено в Италии.

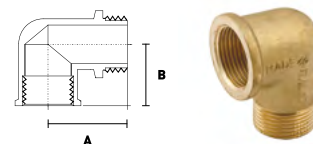

Артикул	Наименование	А, мм	В, мм	Упак., шт.	Вес, кг	Цена, евро
EBF12.12	Угольник 90° НВ, 1/2"	34	30	10	0,102	2,27
EBF12.34	Угольник 90° НВ, 3/4"	38	28	5	0,131	3,54
EBF12.10	Угольник 90° НВ, 1"	45	35	5	0,235	5,84
EBF12.114	Угольник 90° НВ 1 1/4"	57	38	5	0,333	9,91
EBF12.112	Угольник 90° НВ, 1 1/2"	65	50	1	0,458	17,16
EBF12.20	Угольник 90° НВ, 2"	67	75	10	0,666	26,69

Угольник с наружной резьбой ELSSEN

Угольник латунный ELSSEN с наружной резьбой применяется для выполнения поворота трубопровода на 90°.

Произведено в Италии.

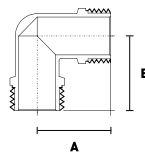

Артикул	Наименование	А, мм	В, мм	Упак., шт.	Вес, кг	Цена, евро
EBF10.12	Угольник 90° НН, 1/2"	25	25	10	0,083	2,59
EBF10.34	Угольник 90° НН, 3/4"	27	27	10	0,102	2,90
EBF10.10	Угольник 90° НН, 1"	40	40	10	0,171	8,61

Тройник с внутренней резьбой ELSSEN

Тройник латунный ELSSEN равнопроходной и переходной с внутренней резьбой применяется при слиянии и разделении потока в системах отопления и водоснабжения.

Произведено в Италии.

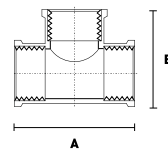

Артикул	Наименование	А, мм	В, мм	Упак., шт.	Вес, кг	Цена, евро
EBF07.12	Тройник BBB, 1/2"	46	20	10	0,095	2,56
EBF07.34	Тройник BBB, 3/4"	54	26	10	0,144	3,66
EBF07.10	Тройник BBB, 1"	66	30	5	0,260	6,92
EBF07.114	Тройник BBB, 1 1/4"	85	45	5	0,434	11,71
EBF07.112	Тройник BBB, 1 1/2"	93	44	5	0,590	12,73
EBF03.341234	Тройник BBB переходной, 3/4" x 1/2" x 3/4"	54	27	10	0,174	3,99
EBF03.101210	Тройник BBB переходной, 1" x 1/2" x 1"	67	32	5	0,171	6,64
EBF03.103410	Тройник BBB переходной, 1" x 3/4" x 1"	66	32	5	0,275	6,64

Тройник с наружной резьбой ELSSEN

Тройник латунный ELSSEN равнопроходной применяется при слиянии и разделении потока в системах отопления и водоснабжения.

Произведено в Италии.

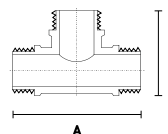

Артикул	Наименование	А, мм	В, мм	Упак., шт.	Вес, кг	Цена, евро
EBF06.12	Тройник ННН, 1/2"	59	30	10	0,114	2,91
EBF06.34	Тройник ННН, 3/4"	65	34	10	0,218	4,11

Тройник с наружной и внутренней резьбой ELSEN

Тройник латунный ELSEN равнопроходной применяется при слиянии и разделении потока в системах отопления и водоснабжения.

Произведено в Италии.

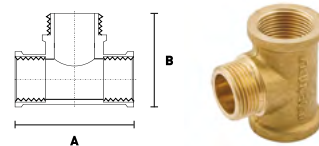

Артикул	Наименование	А, мм	В, мм	Упак., шт.	Вес, кг	Цена, евро
EBF09.12	Тройник НВН, 1/2"	58	25	10	0,107	3,77
EBF08.12	Тройник ВНВ, 1/2"	58	25	10	0,099	3,67
EBF08.34	Тройник ВНВ, 3/4"	55	25	10	0,164	8,68
EBF08.10	Тройник ВНВ, 1"	66	30	5	0,262	9,08

Переходник с наружной и внутренней резьбой ELSEN

Переходник латунный ELSEN применяется для соединения труб, а также для присоединения к магистрали кранов, вентилей и другой запорно-регулирующей арматуры, с изменением резьбы.

Произведено в Италии.

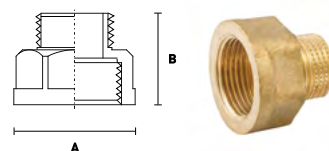

Артикул	Наименование	А, мм	В, мм	Упак., шт.	Вес, кг	Цена, евро
EBF20.1234	Переходник НВ, 1/2" x 3/4"	36	30	10	0,081	1,72
EBF20.1210	Переходник НВ, 1/2" x 1"	42	32	10	0,101	2,13
EBF20.3410	Переходник НВ, 3/4" x 1"	42	32	10	0,090	2,06

Удлинитель с наружной и внутренней резьбой ELSEN

Удлинитель латунный ELSEN с наружной и внутренней резьбой применяется для корректировки длины от 10 до 100 мм. Произведено в Италии.

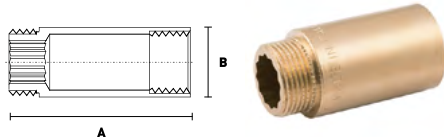

Артикул	Наименование	А, мм	В, мм	Упак., шт.	Вес, кг	Цена, евро
EBF13.12-10	Удлинитель НВ, 1/2" x 10	24	27	10	0,041	1,16
EBF13.12-15	Удлинитель НВ, 1/2" x 15	27	27	10	0,051	1,54
EBF13.12-20	Удлинитель НВ, 1/2" x 20	32	27	10	0,058	1,56
EBF13.12-25	Удлинитель НВ, 1/2" x 25	37	27	10	0,071	1,81
EBF13.12-30	Удлинитель НВ, 1/2" x 30	42	27	10	0,082	2,01
EBF13.12-40	Удлинитель НВ, 1/2" x 40	52	27	10	0,104	2,71
EBF13.12-50	Удлинитель НВ, 1/2" x 50	62	27	10	0,126	3,30
EBF13.12-60	Удлинитель НВ, 1/2" x 60	72	27	10	0,148	4,40
EBF13.12-80	Удлинитель НВ, 1/2" x 80	92	27	10	0,194	5,61
EBF13.12-100	Удлинитель НВ, 1/2" x 100	112	27	10	0,236	6,95
EBF13.34-10	Удлинитель НВ, 3/4" x 10	24	32	10	0,054	1,74
EBF13.34-15	Удлинитель НВ, 3/4" x 15	27	32	10	0,065	2,10
EBF13.34-20	Удлинитель НВ, 3/4" x 20	32	32	10	0,075	2,32
EBF13.34-25	Удлинитель НВ, 3/4" x 25	37	32	10	0,088	3,37
EBF13.34-30	Удлинитель НВ, 3/4" x 30	42	32	10	0,102	3,07
EBF13.34-40	Удлинитель НВ, 3/4" x 40	52	32	10	0,123	3,63
EBF13.34-50	Удлинитель НВ, 3/4" x 50	62	32	10	0,150	4,10
EBF13.34-60	Удлинитель НВ, 3/4" x 60	72	32	10	0,193	5,62
EBF13.34-80	Удлинитель НВ, 3/4" x 80	92	32	10	0,201	7,30
EBF13.34-100	Удлинитель НВ, 3/4" x 100	112	32	10	0,271	8,99

Удлинитель с наружной резьбой ELSEN

Удлинитель латунный ELSEN с наружной резьбой применяется для корректировки длины от 50 до 200 мм. Произведено в Италии.

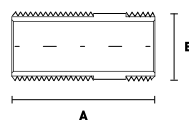

Артикул	Наименование	А, мм	В, мм	Упак., шт.	Вес, кг	Цена, евро
EBF14.12-50	Удлинитель НН, 1/2" x 50	50	21	10	0,060	1,98
EBF14.12-60	Удлинитель НН, 1/2" x 60	60	21	10	0,074	2,30
EBF14.12-80	Удлинитель НН, 1/2" x 80	80	21	10	0,104	3,02
EBF14.12-100	Удлинитель НН, 1/2" x 100	100	21	10	0,132	3,63
EBF14.12-120	Удлинитель НН, 1/2" x 120	120	21	10	0,161	4,20
EBF14.12-150	Удлинитель НН, 1/2" x 150	150	21	10	0,204	5,11
EBF14.12-200	Удлинитель НН, 1/2" x 200	200	21	10	0,275	8,99
EBF14.34-50	Удлинитель НН, 3/4" x 50	50	26	10	0,096	2,54
EBF14.34-60	Удлинитель НН, 3/4" x 60	60	26	10	0,112	2,95
EBF14.34-80	Удлинитель НН, 3/4" x 80	80	26	10	0,155	3,77
EBF14.34-100	Удлинитель НН, 3/4" x 100	100	26	10	0,200	4,57
EBF14.34-120	Удлинитель НН, 3/4" x 120	120	26	10	0,238	5,50
EBF14.34-150	Удлинитель НН, 3/4" x 150	150	26	10	0,303	6,72
EBF14.34-200	Удлинитель НН, 3/4" x 200	200	26	10	0,406	12,84
EBF14.1-50	Удлинитель НН, 1" x 50	50	33	10	0,117	3,50
EBF14.1-60	Удлинитель НН, 1" x 60	60	33	10	0,158	4,08
EBF14.1-80	Удлинитель НН, 1" x 80	80	33	10	0,199	5,22
EBF14.1-100	Удлинитель НН, 1" x 100	100	33	10	0,251	6,38

Сгон прямой «американка» с внутренней и наружной резьбой ELSEN

Сгон латунный прямой с «американкой» ELSEN применяется для быстрого монтажа/демонтажа кранов, вентилях и другой запорно-регулирующей арматуры к участку трубопровода.

Произведено в Италии.

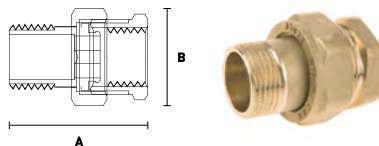

Артикул	Наименование	А, мм	В, мм	Упак., шт.	Вес, кг	Цена, евро
EBF21.12	Сгон прямой «американка» ВВ, 1/2''	40	35	10	0,125	10,30
EBF21.34	Сгон прямой «американка» ВВ, 3/4''	45	40	10	0,222	13,89
EBF21.10	Сгон прямой «американка» ВВ, 1''	55	55	5	0,297	18,44
EBF21.114	Сгон прямой «американка» ВВ, 1 1/4''	60	65	1	0,569	29,70
EBF21.112	Сгон прямой «американка» ВВ, 1 1/2''	70	75	1	0,346	45,58
EBF26.12	Сгон прямой «американка» с ПУ НВ, 1/2''	53	30	1	0,125	3,70
EBF26.34	Сгон прямой «американка» с ПУ НВ, 3/4''	60	40	1	0,197	5,14
EBF26.10	Сгон прямой «американка» с ПУ НВ, 1''	62	50	1	0,330	7,97
EBF26.114	Сгон прямой «американка» с ПУ НВ, 1 1/4''	70	50	1	0,419	11,87
EBF26.112	Сгон прямой «американка» с ПУ НВ, 1 1/2''	80	55	1	0,611	23,21
EBF26.20	Сгон прямой «американка» с ПУ НВ, 2''	100	60	1	1,299	41,61
EBF18.34114	«Американка» для подключения циркуляционного насоса	45	35	2	0,204	7,92

Сгон угловой «американка» с внутренней и наружной резьбой ELSEN

Сгон латунный угловой с «американкой» ELSEN применяется для быстрого монтажа/демонтажа кранов, вентилях и другой запорно-регулирующей арматуры к участку трубопровода.

Произведено в Италии.

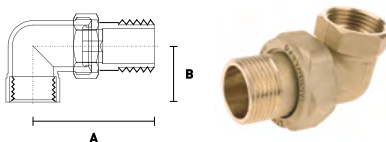

Артикул	Наименование	А, мм	В, мм	Упак., шт.	Вес, кг	Цена, евро
EBF27.12	Сгон угловой «американка» с ПУ НВ, 1/2''	60	30	1	0,145	4,38
EBF27.34	Сгон угловой «американка» с ПУ НВ, 3/4''	70	35	1	0,255	6,91
EBF27.10	Сгон угловой «американка» с ПУ НВ, 1''	80	40	1	0,414	10,89
EBF27.114	Сгон угловой «американка» с ПУ НВ, 1 1/4''	90	45	1	0,509	18,42
EBF27.112	Сгон угловой «американка» с ПУ НВ, 1 1/2''	115	50	1	0,854	31,25

Сгон прямой ELSEN

Сгон латунный прямой ELSEN применяется для монтажа кранов, вентилялей и другой запорно-регулирующей арматуры к участку трубопровода.

Произведено в Италии.

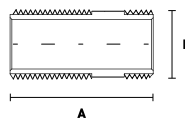

Артикул	Наименование	А, мм	В, мм	Упак., шт.	Вес, кг	Цена, евро
EBF28.12-100	Сгон прямой НН, 1/2" x 100	100	18	10	0,113	5,26
EBF28.12-150	Сгон прямой НН, 1/2" x 150	150	18	10	0,174	8,14
EBF28.34-100	Сгон прямой НН, 3/4" x 100	100	25	10	0,156	6,99
EBF28.34-150	Сгон прямой НН, 3/4" x 150	150	25	10	0,242	8,96
EBF28.10-100	Сгон прямой НН, 1" x 100	100	33	10	0,235	9,39
EBF28.10-150	Сгон прямой НН, 1" x 150	150	33	5	0,307	13,75

Футорка ELSEN

Футорка латунная ELSEN применяется для уменьшения диаметра внутренней резьбы.

Произведено в Италии.

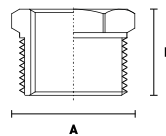

Артикул	Наименование	А, мм	В, мм	Упак., шт.	Вес, кг	Цена, евро
EBF19.3814	Футорка НВ, 3/8" x 1/4"	18	13	25	0,010	0,67
EBF19.1238	Футорка НВ, 1/2" x 3/8"	25	20	25	0,022	0,87
EBF19.1214	Футорка НВ, 1/2" x 1/4"	25	20	25	0,028	1,28
EBF19.3412	Футорка НВ, 3/4" x 1/2"	25	20	25	0,030	1,19
EBF19.1012	Футорка НВ, 1" x 1/2"	35	25	10	0,092	2,51
EBF19.1034	Футорка НВ, 1" x 3/4"	35	25	10	0,076	2,10
EBF19.11412	Футорка НВ, 1 1/4" x 1/2"	50	27	10	0,201	5,16
EBF19.11410	Футорка НВ, 1 1/4" x 1"	42	27	10	0,129	3,07
EBF19.114112	Футорка НВ, 1 1/2" x 1 1/4"	45	25	10	0,121	4,78
EBF19.11210	Футорка НВ, 1 1/2" x 1"	50	26	10	0,193	5,15
EBF19.20112	Футорка НВ, 2" x 1 1/2"	60	30	5	0,238	8,45

Заглушка с наружной резьбой ELSEN

Заглушка латунная ELSEN с наружной резьбой применяется в качестве комплектующих в системах отопления и водоснабжения. Произведено в Италии.

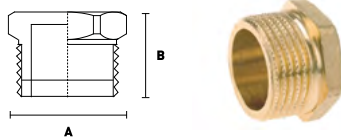

Артикул	Наименование	А, мм	В, мм	Упак., шт.	Вес, кг	Цена, евро
EBF01.12	Заглушка Н 1/2"	20	25	25	0,022	0,78
EBF01.34	Заглушка Н 3/4"	30	22	10	0,067	1,46
EBF01.10	Заглушка Н 1"	35	25	10	0,081	2,47
EBF01.114	Заглушка Н 1 1/4"	50	25	10	0,125	4,26
EBF01.112	Заглушка Н 1 1/2"	50	27	5	0,164	5,82

Заглушка с внутренней резьбой ELSEN

Заглушка латунная ELSEN с внутренней резьбой применяется в качестве комплектующих в системах отопления и водоснабжения. Произведено в Италии.

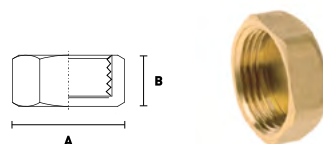

Артикул	Наименование	А, мм	В, мм	Упак., шт.	Вес, кг	Цена, евро
EBF02.12	Заглушка В 1/2"	22	10	25	0,025	1,01
EBF02.34	Заглушка В 3/4"	26	13	10	0,048	1,11
EBF02.10	Заглушка В 1"	30	15	10	0,063	1,77
EBF02.114	Заглушка В 1 1/4"	45	20	10	0,091	3,09
EBF02.112	Заглушка В 1 1/2"	50	20	5	0,122	4,48

Штуцер с внутренней резьбой ELSEN

Штуцер латунный ELSEN с внутренней резьбой применяется для присоединения к трубопроводу различных шлангов. Произведено в Италии.

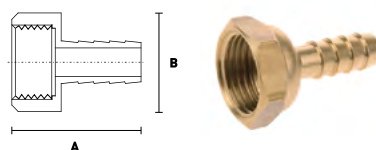

Артикул	Наименование	А, мм	В, мм	Упак., шт.	Вес, кг	Цена, евро
EBF23.12-10	Штуцер В, 1/2" x 10	40	25	25	0,025	2,39
EBF23.12-13	Штуцер В, 1/2" x 13	40	25	25	0,026	2,64
EBF23.12-14	Штуцер В, 1/2" x 14	40	25	25	0,035	2,64
EBF23.12-15	Штуцер В, 1/2" x 15	40	25	25	0,029	2,64
EBF23.12-16	Штуцер В, 1/2" x 16	40	25	25	0,033	2,64
EBF23.34-20	Штуцер В, 3/4" x 20	45	30	10	0,042	2,85
EBF23.10-25	Штуцер В, 1" x 25	55	40	10	0,079	4,36

Штуцер с наружной резьбой ELSEN

Штуцер латунный ELSEN с наружной резьбой применяется для присоединения к трубопроводу различных шлангов.
Произведено в Италии.

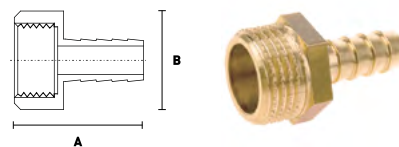

Артикул	Наименование	А, мм	В, мм	Упак., шт.	Вес, кг	Цена, евро
EBF22.12-10	Штуцер Н, 1/2" x 10	40	18	25	0,030	2,34
EBF22.12-13	Штуцер Н, 1/2" x 13	40	18	25	0,032	2,34
EBF22.12-15	Штуцер Н, 1/2" x 15	40	18	25	0,033	2,34
EBF22.12-16	Штуцер Н, 1/2" x 16	40	18	25	0,035	2,34
EBF22.12-18	Штуцер Н, 1/2" x 18	40	18	25	0,040	2,34
EBF22.12-20	Штуцер Н, 1/2" x 20	40	18	25	0,043	1,92
EBF22.34-16	Штуцер Н, 3/4" x 16	45	30	10	0,063	3,58
EBF22.34-18	Штуцер Н, 3/4" x 18	45	30	10	0,053	3,27
EBF22.34-20	Штуцер Н, 3/4" x 20	45	30	10	0,040	2,91
EBF22.34-22	Штуцер Н, 3/4" x 22	48	30	10	0,063	3,44
EBF22.10-20	Штуцер Н, 1" x 20	50	40	10	0,087	4,21
EBF22.10-25	Штуцер Н, 1" x 25	55	40	10	0,096	4,42

Стопорная гайка ELSEN

Гайка латунная ELSEN применяется в качестве комплектующих в системах отопления и водоснабжения.
Произведено в Италии.



Артикул	Наименование	А, мм	В, мм	Упак., шт.	Вес, кг	Цена, евро
EBF24.12	Стопорная гайка без фланца, 1/2"	5	25	25	0,008	0,46
EBF24.34	Стопорная гайка без фланца, 3/4"	5	30	25	0,014	0,65
EBF24.10	Стопорная гайка без фланца, 1"	5	35	25	0,018	1,06
EBF25.12	Стопорная гайка с фланцем, 1/2"	10	45	25	0,033	1,51
EBF25.34	Стопорная гайка с фланцем, 3/4"	10	50	25	0,037	1,12
EBF25.10	Стопорная гайка с фланцем, 1"	10	52	10	0,049	2,52

РЕЗЬБОЗАЖИМНЫЕ СОЕДИНЕНИЯ



Произведено в Италии

Подключение 3/4 ЕК (евроконус)

Европейская пищевая латунь CW 617N

Покрытие никелем

Гарантия 5 лет

Назначение и область применения

Резьбозажимные соединения ELSEN — это фитинги, предназначенные для подключения трубопроводов к радиаторным вентилям, шаровым кранам, коллекторам и другой арматуре. Комплект состоит из 3 частей: упорной втулки, обжимного кольца и накидной гайки. Благодаря этим

фитингам можно обеспечить максимально надежное соединение элементов трубопровода без использования специального инструмента. Модельный ряд включает изделия, совместимые с трубами из сшитого полиэтилена, металлопласта или меди.

Технические характеристики

Наименование показателя	Значение показателя
Тип подключения	3/4" ЕК (еврокonus)
Марка латуни	CW617N-M (EN 12165)
Максимальное давление	16 атм
Диапазон температур	-20...150 °C

Резьбозажимное соединение ELSEN для PEX/PE-RT и металлопластиковых труб

Резьбозажимные соединения ELSEN применяются для подключения трубопроводов к радиаторным вентилям, шаровым кранам, коллекторам и другой арматуре. Произведено в Италии.



Артикул	Наименование	Упак., шт.	Цена, евро
EFB01.1620EK	Резьбозажимное соединение для труб м.п./PEX/PE-RT, 16 x 2.0 3/4 ЕК	25	2,81
EFB01.2020EK	Резьбозажимное соединение для труб м.п./PEX/PE-RT, 20 x 2.0 3/4 ЕК	25	3,11

Резьбозажимное соединение ELSEN для PEX труб

Резьбозажимные соединения ELSEN применяются для подключения трубопроводов к радиаторным вентилям, шаровым кранам, коллекторам и другой арматуре. Произведено в Италии.



Артикул	Наименование	Упак., шт.	Цена, евро
EFB01.1622EK	Резьбозажимное соединение для труб PEX, 16 x 2.2 3/4 ЕК	25	3,19
EFB01.2028EK	Резьбозажимное соединение для труб PEX, 20 x 2.8 3/4 ЕК	25	3,98

Резьбозажимные соединения ELSEN для медных труб

Резьбозажимные соединения ELSEN применяются для подключения трубопроводов к радиаторным вентилям, шаровым кранам, коллекторам и другой арматуре.

Произведено в Италии.



Артикул	Наименование	Упак., шт.	Цена, евро
EFB01.15Cu-EK	Резьбозажимное соединение для медной трубы, 3/4 EK-15Cu	25	2,53

Резьбозажимные соединения ELSEN для металлополимерных труб

Резьбозажимные соединения ELSEN применяются для подключения трубопроводов к радиаторным вентилям, шаровым кранам, коллекторам и другой арматуре.

Произведено в Италии.



Артикул	Наименование	Цена, евро
EFB01.16226EK	Резьбозажимное соединение, НГ EK, 3/4", 16,2 x 2,6, латунь, для PEX/AL труб	3,19
EFB01.2029EK	Резьбозажимное соединение, НГ EK, 3/4", 20 x 2,9, латунь, для PEX/AL труб	3,97

05

АРМАТУРА И КОМПЛЕКТУЮЩИЕ

Шаровые краны

Фильтры и редукторы

Коллекторы модульные

Коллекторные группы

Коллекторные шкафы

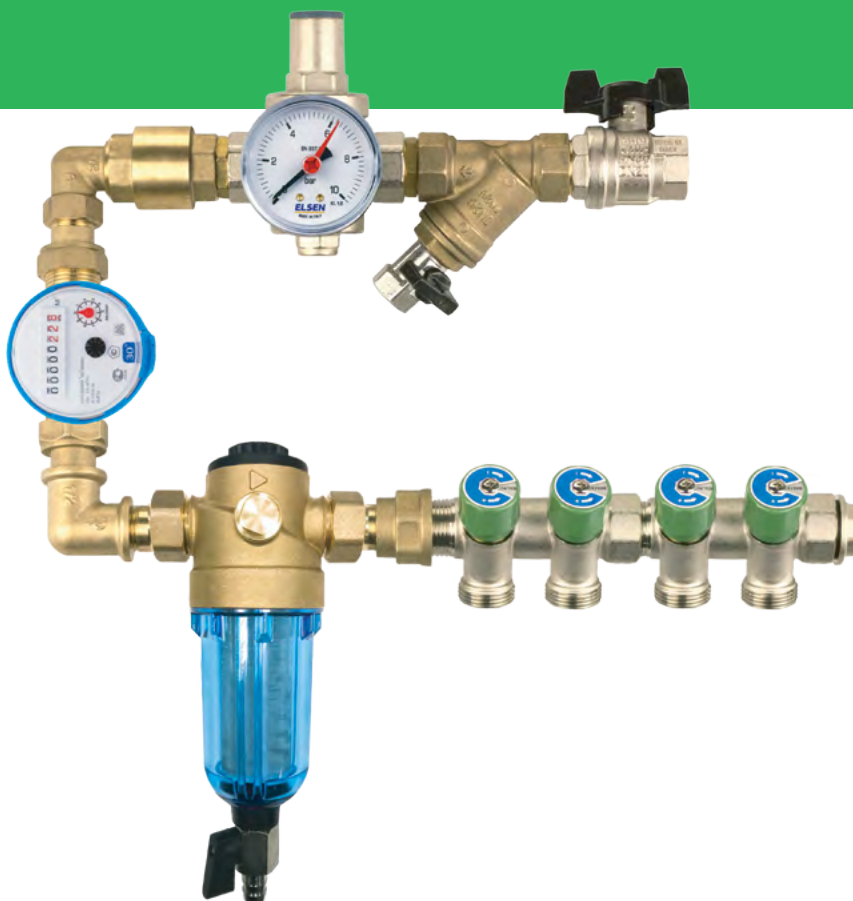



ШАРОВЫЕ КРАНЫ



Произведено в Италии

Усиленный корпус

Покрытие рукоятки Geomet

Каждый кран тестируется 24 часа

Гарантия 30 лет

Технические характеристики для кранов серии Strong

Наименование показателя	Значение показателя
Рабочее давление	40 атм
Рабочая температура	-20...150 °С
Размер	1/2''-2''
Проходное сечение	полнопроходное
Марка латуни	CW617N-M (EN 12165)

Шаровые краны ELSEN

Шаровые краны латунные предназначены для установки на трубопроводах в качестве запорного устройства. Применимы для систем отопления, охлаждения, а также в системах с минеральными маслами, жидким топливом, в пневмо и гидросистемах, для неагрессивных сред. Произведено в Италии.

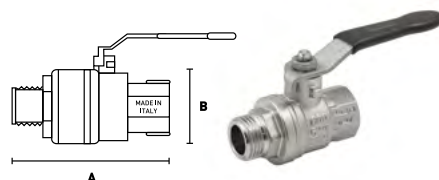

Артикул	Наименование	А, мм	В, мм	Упак., шт.	Вес, кг	Цена, евро
EV10.2100	Кран шаровой, Strong T, 1'', ВВ, ручка-рычаг	67	54	10	0,488	13,36
EV10.2101	Кран шаровой, Strong T, 1'', НВ, ручка-рычаг	77	54	10	0,548	14,89
EV114.2100	Кран шаровой, Strong T, 1 1/4'', ВВ, ручка-рычаг	77	73	8	0,760	25,50
EV114.2101	Кран шаровой, Strong T, 1 1/4'', НВ, ручка-рычаг	90	73	8	0,845	30,19
EV114.3101	Кран шаровой, Strong T, 1 1/4'', ВВ, ручка-рычаг с НГ	126	84	8	1,095	30,50
EV112.2100	Кран шаровой, Strong T, 1 1/2'', ВВ, ручка-рычаг	90	79	6	1,032	32,33
EV112.2101	Кран шаровой, Strong T, 1 1/2'', НВ, ручка-рычаг	100	79	6	1,145	35,70
EV20.2100	Кран шаровой, Strong T, 2'', ВВ, ручка-рычаг	106	86	6	1,588	47,33
EV20.2101	Кран шаровой, Strong T, 2'', НВ, ручка-рычаг	115	86	4	1,770	55,79
EV12.2200	Кран шаровой, Strong T, 1/2'', ВВ, ручка-бабочка	60	43	4	0,181	5,92
EV12.2201	Кран шаровой, Strong T, 1/2'', НВ, ручка-бабочка	60	43	10	0,209	6,63
EV12.3201	Кран шаровой, Strong T, 1/2'', НВ, ручка-бабочка с НГ	85	43	10	0,272	8,26
EV34.2200	Кран шаровой, Strong T, 3/4'', ВВ, ручка-бабочка	65	49	8	0,283	9,08
EV34.2201	Кран шаровой, Strong T, 3/4'', НВ, ручка-бабочка	67	49	10	0,315	10,10
EV34.3201	Кран шаровой, Strong T, 3/4'', НВ, ручка-бабочка с НГ	98	49	10	0,442	12,75
EV10.2200	Кран шаровой, Strong T, 1'', ВВ, ручка-бабочка	67	54	10	0,448	13,36
EV10.2201	Кран шаровой, Strong T, 1'', НВ, ручка-бабочка	77	53	10	0,503	14,89
EV10.3201	Кран шаровой, Strong T, 1'', НВ, ручка-бабочка с НГ	113	53	8	0,729	19,48

Краны ELSEN шаровые латунные серии MINI

Шаровые краны латунные серии MINI используются на трубопроводах в качестве запорного устройства.
Произведено в Италии.

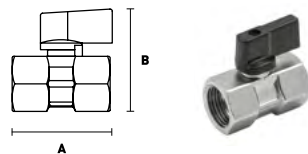

Артикул	Наименование	А, мм	В, мм	Упак., шт.	Вес, кг	Цена, евро
EV92.1414	Кран шаровой, прямой MINI, ВВ 1/4" x 1/4"	41	45	100	0,950	4,30
EV93.1414	Кран шаровой, прямой MINI, НВ 1/4" x 1/4"	41	45	100	0,710	4,30
EV92.3838	Кран шаровой, прямой MINI, ВВ 3/8" x 3/8"	41	45	100	0,900	4,30
EV93.3838	Кран шаровой, прямой MINI, НВ 3/8" x 3/8"	41	45	100	0,850	4,30
EV92.1212	Кран шаровой, прямой MINI, ВВ 1/2" x 1/2"	45	48	100	0,125	4,30
EV93.1212	Кран шаровой, прямой MINI, НВ 1/2" x 1/2"	45	48	100	0,105	4,30

Кран ELSEN шаровой латунный сливной угловой со штуцером

Предназначен для установки на трубопроводах в качестве запорного устройства. Оснащен штуцером для подсоединения шланга.
Произведено в Италии.

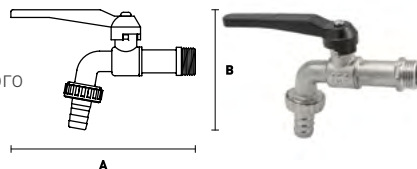

Артикул	Наименование	А, мм	В, мм	Упак., шт.	Вес, кг	Цена, евро
EV94.1212	Кран шаровой латунный сливной угловой со штуцером, ручка рычаг, 1/2"	145	92	30	0,216	6,70

Кран ELSEN шаровой латунный угловой для стиральных машин

Предназначен для монтажа стиральной или посудомоечной машины к водопроводу. Произведено в Италии.

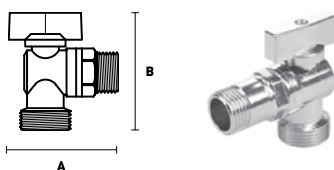

Артикул	Наименование	А, мм	В, мм	Упак., шт.	Вес, кг	Цена, евро
EV90.3412	Кран шаровой латунный для стиральных машин, ручка бабочка, 3/4" x 1/2"	68	70	50	0,148	6,80

Кран ELSEN шаровой латунный угловой для стиральных машин с розеткой

Предназначен для монтажа стиральной или посудомоечной машины к водопроводу. Укомплектован декоративной розеткой.
Произведено в Италии.

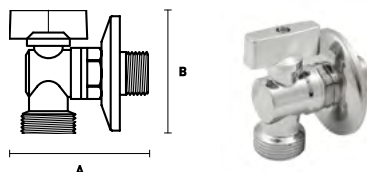

Артикул	Наименование	А, мм	В, мм	Упак., шт.	Вес, кг	Цена, евро
EV91.3412	Кран шаровой для стиральных машин с розеткой, ручка бабочка, 3/4" x 1/2"	68	70	50	0,172	7,00

ФИЛЬТРЫ И РЕДУКТОРЫ



Произведено в Германии и Италии

Увеличенный срок эксплуатации

Для усложнённых условий эксплуатации

Многоуровневый контроль качества

Гарантия 2 года

Технические характеристики

Наименование показателя	Значение показателя
Типоразмеры	1/2"-1"
Марка латуни	CW617N-M (EN 12165)
Диапазон давлений	1-25 атм

Редуктор давления поршневой с компенсационной камерой ELSEN / полимерный шток

Редуктор давления поршневого типа с компенсационной камерой с возможностью подключения манометра, максимальная рабочая температура 130°C, заводская установка 3 атм. Входное давление 25 атм, регулировка 1...5,5 атм. Полимерный шток увеличивает срок службы редуктора даже в неблагоприятных условиях эксплуатации (по сравнению со стандартным латунным). Произведено в Италии.

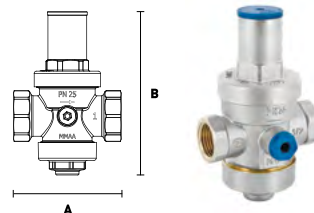

Артикул	Наименование	А, мм	В, мм	Упак., шт.	Цена, евро
EPR02.1212	Редуктор давления поршневой с компенсационной камерой, подключение 1/2"В	63	114	1	28,76
EPR02.3434	Редуктор давления поршневой с компенсационной камерой, подключение 3/4"В	82	114	1	32,23
EPR02.1010	Редуктор давления поршневой с компенсационной камерой, подключение 1"В	96	145	1	47,63

Редуктор давления поршневой с компенсированным седлом ELSEN / полимерный шток

Редуктор давления поршневого типа, максимальная рабочая температура 130°C, заводская установка 3 атм. Входное давление 16 атм, регулировка 1...5,5 атм. Полимерный шток увеличивает срок службы редуктора даже в неблагоприятных условиях эксплуатации (по сравнению со стандартным латунным). Произведено в Италии.

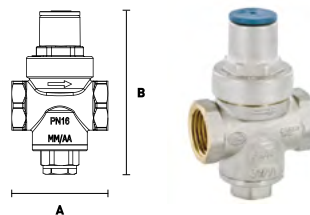

Артикул	Наименование	А, мм	В, мм	Упак., шт.	Цена, евро
EPR01.1212	Редуктор давления поршневой с компенсированным седлом, подключение 1/2"В	49	83	1	12,34
EPR01.3434	Редуктор давления поршневой с компенсированным седлом, подключение 3/4"В	49	83	1	13,57

Косой фильтр механической очистки ELSEN

Фильтр механической очистки ELSEN из латуни, очищает воду от инородных взвешенных частиц (песка, ржавчины, извести и т.д.). Рабочее давление 20 атм. Степень фильтрации 400 мкр. Рабочая температура 0...120°C.

Произведено в Италии.

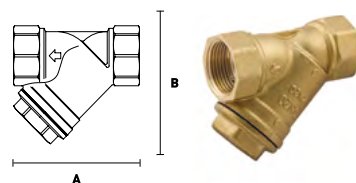

Артикул	Наименование	А, мм	В, мм	Упак., шт.	Вес, кг	Цена, евро
EV31.1212	Фильтр механической очистки латунный, 1/2"	58	40	60	0,146	4,90
EV32.1212	Фильтр механической очистки латунный, 1/2" (для пломбирования)	58	40	10	0,148	5,10
EV31.3434	Фильтр механической очистки латунный, 3/4"	70	50	60	0,262	8,10
EV31.1010	Фильтр механической очистки латунный, 1"	78	58	40	0,409	14,00
EV31.114114	Фильтр механической очистки латунный, 1 1/4"	96	68	10	0,634	18,00
EV31.112112	Фильтр механической очистки латунный, 1 1/2"	96	68	10	0,814	23,20
EV33.1212	Фильтр механической очистки латунный, 1/2" (с дренажным краном)	106	75	20	0,215	10,40
EV33.3434	Фильтр механической очистки латунный, 3/4" (с дренажным краном)	31	58	10	0,324	13,50
EV33.1010	Фильтр механической очистки латунный, 1" (с дренажным краном)	31	58	10	0,477	19,60

Фильтр ELSEN с обратной промывкой

Обратная промывка позволяет очистить не только колбу, но и сетку без разбора фильтра (по сравнению с обычными фильтрами).

Механический фильтр используется в системах отопления и водоснабжения для очистки воды от инородных частиц. Степень фильтрации 40 мкр. Рабочее давление: 2...10 атм.

Температура 0...80 °С.

Произведено в Германии.

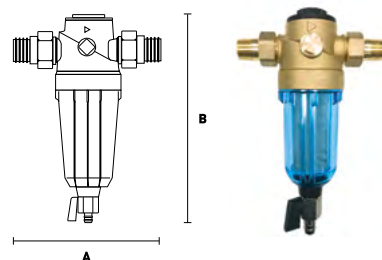

Артикул	Наименование	А, мм	В, мм	Упак., шт.	Вес, кг	Цена, евро
ERF03.1212	Фильтр обратной промывки (для холодной воды), t - 30°C, соединение 1/2" Н	135	220	1	0,5	59,32
ERF03.3434	Фильтр обратной промывки (для холодной воды), t - 30°C, соединение 3/4" Н	135	220	1	0,5	62,89
ERF04.1212	Фильтр обратной промывки (для горячей воды), t - 80°C, соединение 1/2" Н	135	220	1	0,5	71,59
ERF04.3434	Фильтр обратной промывки (для горячей воды), t - 80°C, соединение 3/4" Н	135	220	1	0,5	75,15

КОЛЛЕКТОРЫ МОДУЛЬНЫЕ



Произведено в Италии

Европейская пищевая латунь

Гарантия 5 лет

Технические характеристики

Наименование показателя	Значение показателя
Диаметр коллектора	3/4" и 1"
Диаметр отводов	3/4" ЕК 1/2"НР ПУ
Расстояние между отводами	40 мм
Максимальная рабочая температура	100°C
Максимальное давление	10 атм

Рекомендации по монтажу

Коллекторы могут монтироваться в любом монтажном положении. При установке коллекторов в коллекторные шкафы следует руководствоваться указаниями по монтажу коллекторных шкафов.

Коллекторы должны эксплуатироваться при температуре и давлении, указанных в таблице «технические характеристики».

Коллектор модульный ELSEN с регулировочными вентилями, выход 3/4" ЕК

Предназначен для присоединения трубопроводов к приборам — потребителям. Применяется для систем горячего и холодного водоснабжения. Тип подключения 3/4" ЕК (евроконус). Т max 70°C. Произведено в Италии.

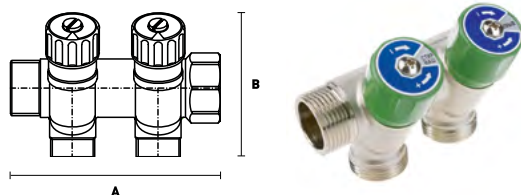

Артикул	Наименование	А, мм	В, мм	Кол-во отводов	Диаметр коллектора	В упак., шт.	Цена, евро
EMW01.02	Коллектор модульный с вентилями	98	67,3	2	3/4"	12	18,77
EMW02.02	Коллектор модульный с вентилями	98	74	2	1"	12	21,61
EMW01.03	Коллектор модульный с вентилями	138	67,3	3	3/4"	12	26,75
EMW02.03	Коллектор модульный с вентилями	138	74	3	1"	12	29,80
EMW01.04	Коллектор модульный с вентилями	178	67,3	4	3/4"	8	35,48
EMW02.04	Коллектор модульный с вентилями	178	74	4	1"	8	40,60

Коллектор модульный ELSEN с регулировочными вентилями, выход 1/2" НР ПУ

Коллектор модульный латунный ELSEN с регулировочными вентилями предназначен для присоединения трубопроводов к приборам - потребителям. Применим для систем горячего и холодного водоснабжения. Тип подключения 1/2"НР ПУ (плоское уплотнение). Т max 70°C. Произведено в Италии.

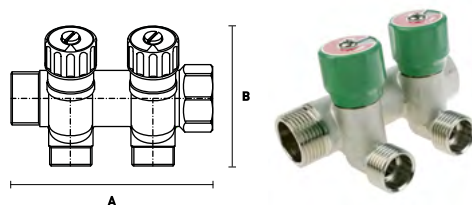

Артикул	Наименование	А, мм	В, мм	Кол-во отводов	Диаметр коллектора	В упак., шт.	Цена, евро
EMW03.02	Коллектор модульный с вентилями	98	67	2	3/4"	36	19,16
EMW03.03	Коллектор модульный с вентилями	138	67	3	3/4"	36	26,25

Коллектор модульный ELSEN с запорными кранами, выход 3/4" ЕК

Коллектор модульный латунный ELSEN с запорными кранами предназначен для присоединения трубопроводов к приборам - потребителям. Применим для систем отопления, горячего и холодного водоснабжения. Тип подключения 3/4"ЕК (евроконус). Т max 85°C. Произведено в Италии.

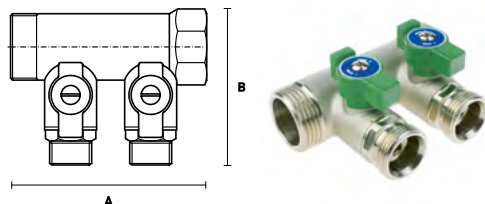

Артикул	Наименование	А, мм	В, мм	Кол-во отводов	Диаметр коллектора	В упак., шт.	Цена, евро
EMW04.02	Коллектор модульный с кранами	98	75	2	1"	30	26,32
EMW04.03	Коллектор модульный с кранами	135	75	3	1"	30	36,57
EMW04.04	Коллектор модульный с кранами	172	75	4	1"	30	48,20
EMW05.02	Коллектор модульный с кранами	98	68	2	3/4"	30	23,90
EMW05.03	Коллектор модульный с кранами	135	68	3	3/4"	30	34,40
EMW05.04	Коллектор модульный с кранами	172	68	4	3/4"	30	44,41

Аксессуары

Артикул	Наименование	Диаметр коллектора	В упак., шт.	Цена, евро
EMW01.001	Заглушка для коллектора, с н.р.	3/4"	10	2,67
EMW01.003	Заглушка для коллектора, с в.р.	3/4"	10	2,57
EMW01.004	Заглушка для коллектора, с в.р.	1"	10	3,57
EMW01.005	Заглушка для коллектора, с н.р.	1"	10	3,57
EMW05.001	Кронштейн для коллектора с одним держателем	3/4"/1"	1	6,43
EMW05.002	Кронштейн сдвоенный для коллектора	3/4"/1"	2	21,85

КОЛЛЕКТОРНЫЕ ГРУППЫ

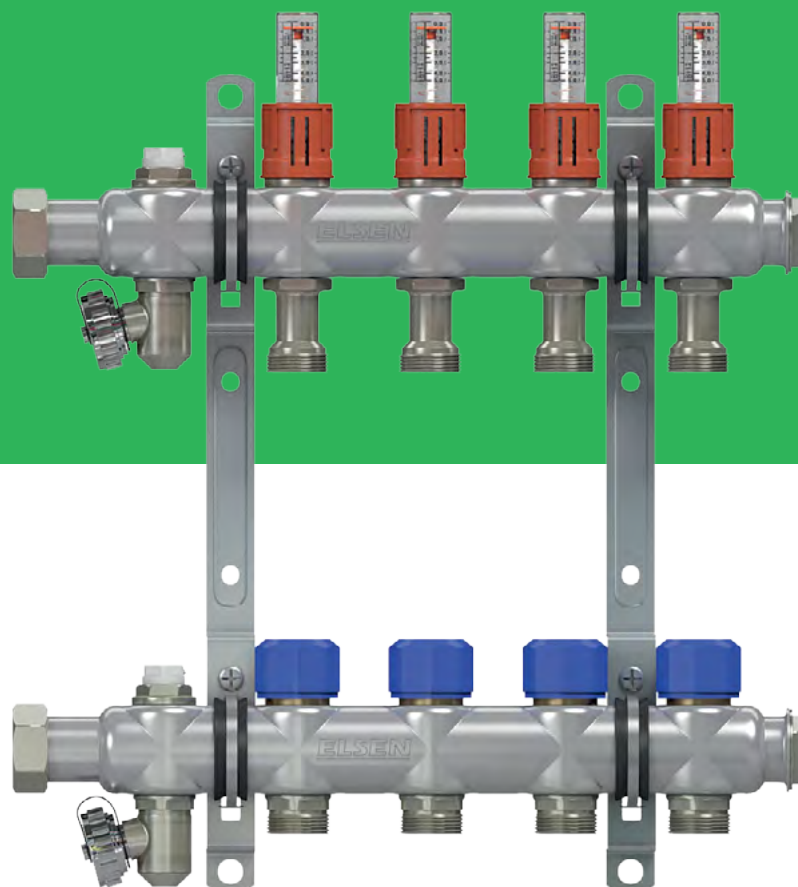

Произведено в Германии

Нержавеющая сталь AISI 304

Количество контуров 2 - 12

Подключение 3/4" ЕК

Срок эксплуатации 30 лет

Гарантия 10 лет

Технические характеристики

Наименование показателя	Значение показателя
Диаметр коллектора	1"
Диаметр отводов	3/4" ЕК
Расстояние между отводами	50 мм
Максимальное давление	6 атм

Коллекторная группа ELSEN из нержавеющей стали 1"

Коллекторная группа ELSEN EMi01 чаще всего используется в системах радиаторного отопления и горячего/холодного водоснабжения. Корпус коллекторов выполнен из высококачественной нержавеющей стали AISI 304, что гарантирует длительный срок эксплуатации данных приборов. Диапазон температуры: 0...90 °С. Максимальное давление 6 атм. Произведено в Германии.

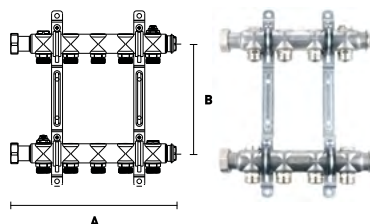

Артикул	Наименование	А, мм	В, мм	Расст., между отводами	Упак., шт.	Цена, евро
EMi01.02	Коллекторная группа из нержавеющей стали 1", 2 контура 3/4"	142	200	50	1	55,83
EMi01.03	Коллекторная группа из нержавеющей стали 1", 3 контура 3/4"	192	200	50	1	69,87
EMi01.04	Коллекторная группа из нержавеющей стали 1", 4 контура 3/4"	242	200	50	1	83,26
EMi01.05	Коллекторная группа из нержавеющей стали 1", 5 контуров 3/4"	292	200	50	1	96,66
EMi01.06	Коллекторная группа из нержавеющей стали 1", 6 контуров 3/4"	342	200	50	1	110,05
EMi01.07	Коллекторная группа из нержавеющей стали 1", 7 контуров 3/4"	392	200	50	1	125,26
EMi01.08	Коллекторная группа из нержавеющей стали 1", 8 контуров 3/4"	442	200	50	1	138,85
EMi01.09	Коллекторная группа из нержавеющей стали 1", 9 контуров 3/4"	492	200	50	1	152,43
EMi01.10	Коллекторная группа из нержавеющей стали 1", 10 контуров 3/4"	542	200	50	1	166,02
EMi01.11	Коллекторная группа из нержавеющей стали 1", 11 контуров 3/4"	592	200	50	1	179,61
EMi01.12	Коллекторная группа из нержавеющей стали 1", 12 контуров 3/4"	642	200	50	1	193,20

Коллекторная группа ELSEN из нержавеющей стали 1" с вентилями

Коллекторная группа ELSEN EMi02 с регулирующими вентильными вставками M30 x 1,5 для термостатического, либо электронного регулирования чаще всего используется в системах радиаторного отопления. Корпус коллекторов выполнен из высококачественной нержавеющей стали AISI 304, что гарантирует длительный срок эксплуатации данных приборов. Диапазон температуры: 0...70 °С. Максимальное давление 4 атм. Произведено в Германии.

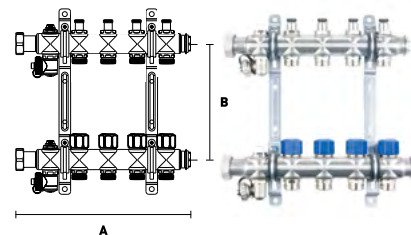

Артикул	Наименование	А, мм	В, мм	Расст., между отводами	Упак., шт.	Цена, евро
EMi02.02	Коллекторная группа из нержавеющей стали 1" с вентилями, 2 контура 3/4"	142	200	50	1	101,77
EMi02.03	Коллекторная группа из нержавеющей стали 1" с вентилями, 3 контура 3/4"	192	200	50	1	128,88
EMi02.04	Коллекторная группа из нержавеющей стали 1" с вентилями, 4 контура 3/4"	242	200	50	1	155,97
EMi02.05	Коллекторная группа из нержавеющей стали 1" с вентилями, 5 контуров 3/4"	292	200	50	1	183,06
EMi02.06	Коллекторная группа из нержавеющей стали 1" с вентилями, 6 контуров 3/4"	342	200	50	1	210,16
EMi02.07	Коллекторная группа из нержавеющей стали 1" с вентилями, 7 контуров 3/4"	392	200	50	1	237,26
EMi02.08	Коллекторная группа из нержавеющей стали 1" с вентилями, 8 контуров 3/4"	442	200	50	1	264,35
EMi02.09	Коллекторная группа из нержавеющей стали 1" с вентилями, 9 контуров 3/4"	492	200	50	1	285,39
EMi02.10	Коллекторная группа из нержавеющей стали 1" с вентилями, 10 контуров 3/4"	542	200	50	1	311,92
EMi02.11	Коллекторная группа из нержавеющей стали 1" с вентилями, 11 контуров 3/4"	592	200	50	1	338,46
EMi02.12	Коллекторная группа из нержавеющей стали 1" с вентилями, 12 контуров 3/4"	642	200	50	1	364,99

Коллекторная группа ELSEN из нержавеющей стали 1" с расходомерами и вентилями

Коллекторная группа ELSEN EMi03 с расходомерами и регулирующими вентильными вставками M 30 x 1,5 для термостатического, либо электронного регулирования чаще всего используется в системах типа «теплый пол». Корпус коллекторов выполнен из высококачественной нержавеющей стали AISI 304, что гарантирует длительный срок эксплуатации данных приборов. Расходомеры устанавливаются на подающую магистраль. Диапазон температуры: 0...70 °С. Максимальное давление 4 атм. Произведено в Германии.

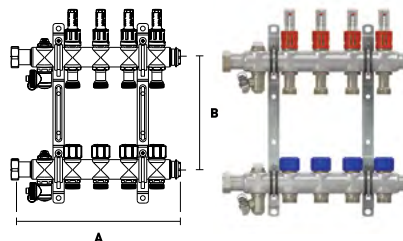

Артикул	Наименование	А, мм	В, мм	Расст., между отводами	Упак., шт.	Цена, euro
EMi03.02	Коллекторная группа из нержавеющей стали 1" с вентилями и расходомерами, 2 контура 3/4"	142	200	50	1	123,56
EMi03.03	Коллекторная группа из нержавеющей стали 1" с вентилями и расходомерами, 3 контура 3/4"	192	200	50	1	155,84
EMi03.04	Коллекторная группа из нержавеющей стали 1" с вентилями и расходомерами, 4 контура 3/4"	242	200	50	1	188,11
EMi03.05	Коллекторная группа из нержавеющей стали 1" с вентилями и расходомерами, 5 контуров 3/4"	292	200	50	1	220,38
EMi03.06	Коллекторная группа из нержавеющей стали 1" с вентилями и расходомерами, 6 контуров 3/4"	342	200	50	1	252,65
EMi03.07	Коллекторная группа из нержавеющей стали 1" с вентилями и расходомерами, 7 контуров 3/4"	392	200	50	1	284,93
EMi03.08	Коллекторная группа из нержавеющей стали 1" с вентилями и расходомерами, 8 контуров 3/4"	442	200	50	1	317,20
EMi03.09	Коллекторная группа из нержавеющей стали 1" с вентилями и расходомерами, 9 контуров 3/4"	492	200	50	1	349,47
EMi03.10	Коллекторная группа из нержавеющей стали 1" с вентилями и расходомерами, 10 контуров 3/4"	542	200	50	1	381,75
EMi03.11	Коллекторная группа из нержавеющей стали 1" с вентилями и расходомерами, 11 контуров 3/4"	592	200	50	1	414,03
EMi03.12	Коллекторная группа из нержавеющей стали 1" с вентилями и расходомерами, 12 контуров 3/4"	642	200	50	1	446,29



КОЛЛЕКТОРНЫЕ ШКАФЫ

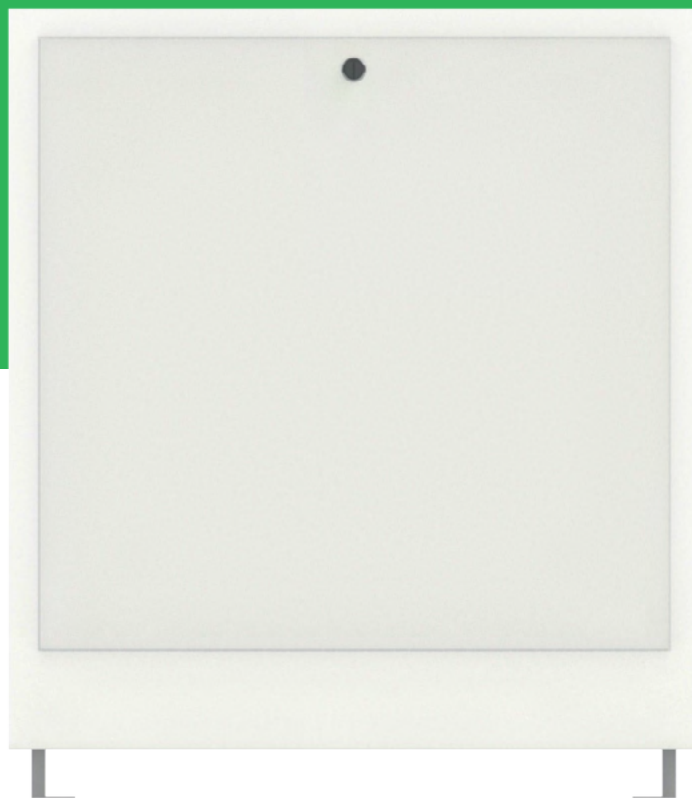

Произведено в Польше

Порошковая окраска RAL 9016

Гарантия 10 лет

Запирающаяся дверка

Поставляются собранными

Срок эксплуатации 30 лет

Материалы и особенности конструкции

Шкафы производятся из усиленной оцинкованной листовой стали. Лицевые поверхности шкафов окрашены в белый цвет RAL 9016. В ассортименте имеются шкафы для внутреннего и наружного монтажа. Шкафы имеют ревизионную дверцу, запирающуюся на ключ.

Внутренние коллекторные шкафы ELSEN

Коллекторные шкафы ELSEN с оцинкованным корпусом применяются для монтажа коллекторных групп внутри шкафа. Широкий ассортимент габаритных характеристик шкафов позволяет монтировать коллекторную группу любых размеров. Шкаф подбирается на основе типа и размера коллекторной группы. У данного шкафа есть возможность регулировки по глубине и высоте. Для удобства шкафы оснащены универсальным замком для запираения.

Произведено в Польше.

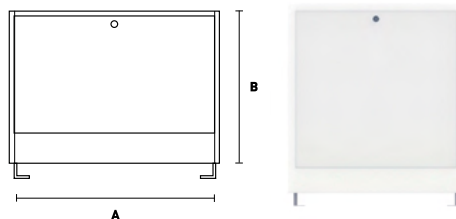

Артикул	Наименование	Ширина, мм (А)	Высота, мм (В)	Глубина, мм (С)	Цена, Евро
RV2	Шкаф RV-2	565	615-705	110-175	70,69
RV3	Шкаф RV-3	715	615-705	110-175	81,40
RV4	Шкаф RV-4	795	615-705	110-175	93,18
RV5	Шкаф RV-5	965	575-665	110-170	99,60
RV6	Шкаф RV-6	1140	575-665	110-170	133,88

Наружные коллекторные шкафы ELSEN

Коллекторные шкафы ELSEN с оцинкованным корпусом применяются для монтажа коллекторных групп внутри шкафа. Широкий ассортимент габаритных характеристик шкафов позволяет монтировать коллекторную группу любых размеров. Шкаф подбирается на основе типа и размера коллекторной группы. Для удобства шкафы оснащены универсальным замком для запираения.

Произведено в Польше.

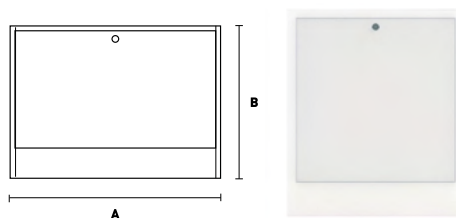

Артикул	Наименование	Ширина, мм (А)	Высота, мм (В)	Глубина, мм (С)	Цена, Евро
RN1	Шкаф RN-1	485	580	110	58,91
RN2	Шкаф RN-2	615	580	110	66,40
RN3	Шкаф RN-3	760	580	110	77,11
RN4	Шкаф RN-4	845	580	110	84,61
RN5	Шкаф RN-5	1015	580	110	100,67
RN6	Шкаф RN-6	1150	580	110	125,31

