

Готовое решение для быстрого монтажа теплого пола

Покрытие НИКЕЛЬ

Разработано специально для России

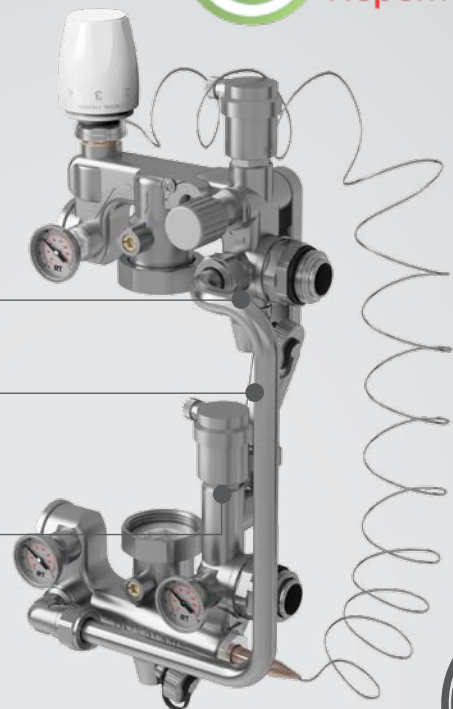

Гарантия

### Область применения

Узел смесительный предназначен для понижения температуры теплоносителя в основном контуре отопления до уровня необходимого во вторичном контуре. Узел смесительный в основном применяется при монтаже водяного напольного отопления. Узел адаптирован для совместного применения с коллекторами с межосевым расстоянием 200 мм.

### Характеристики:

- 100% пищевая латунь CW617N (ЛС59-2 в соответствии с ГОСТ 15527-2004)
- Максимальная температура теплоносителя в первичном контуре 90°C
- Рабочее давление 10 бар
- Монтажная длина насоса 180 мм
- Застраховано на 1 000 000 \$

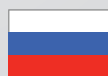

**СДЕЛАНО  
В РОССИИ**

## УЗЛЫ СМЕСИТЕЛЬНЫЕ

### Монтаж напольного отопления еще быстрее!

#### Компоненты:

- Корпус элементов, соединители, гильзы, перепускной байпас/Латунь CW617N
- Выносной датчик терморегулятор, обратный трубопровод, капиллярная трубка/Медь никелированная
- Пружины, активные детали терморегулятора, балансировочного и перепускного клапанов/Сталь нержавеющая
- Уплотнительные кольца соединителей/Этил-пропиленовый каучук/EPDM
- Корпус термоголовки, колпачок воздухоотводчика, ручка перепускного клапана/Пластик

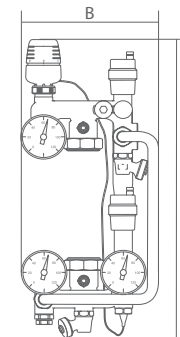

#### Схема подключения:

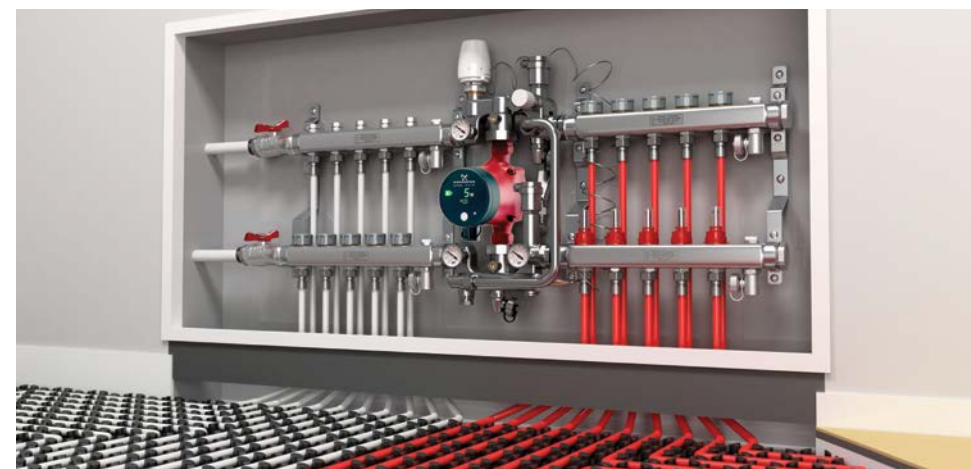

#### Насосы, подходящие к Royal Mix:

Alpha 2 25/40, GRUNDFOS UPS 25/40/180, GRUNDFOS UPS 25/60/180, WILO Star RS 25/4/180, WILO Star RS 25/6/180

Изображение	Описание	Размер	Артикул	Вес, гр	Коробка, шт	Размеры А-В-С, мм	Цена
	Узел смесительный "Royal Mix" без насоса	1"	RTE 14180	4600	1	443-156-137	15300 руб
	Сдвоенный ниппель	1"	RTO 30.020	158	1	40-37-37	9,3 \$